

CINTA D/C TNT ADH. ACRÍLICO SOLVENTE (80 µm)

PRINCIPALES VENTAJAS



- Presenta buenas propiedades para unir sustratos con cambios dimensionales grandes.
- Excelente rendimiento asegurando un alto nivel de sujeción.
- Fácil desprendimiento del liner una vez la cinta ha sido aplicada.
- Amplio rango de resistencia a la temperatura, yendo desde -10°C hasta 90°C (soportando picos de temperatura puntuales de 120°).
- Cinta conformable sobre diferentes tipos de superficies.
- Ofrece una fuerza adhesiva superior y una excelente fijación de piezas.
- Capacidad de poder ser rasgada con la mano.



Cinta de doble cara con soporte de tejido no tejido (TNT) recubierta por ambos lados por un adhesivo acrílico solvente y protegido en su parte superior con un liner de papel siliconado.

Este tipo de cinta puede ser rasgada con la mano y su espesor total, relativamente bajo, le permite adaptarse a superficies ligeramente irregulares permitiendo su uso en multitud de tipos de aplicaciones.

Colores disponibles: 

Colores liner:  

COMPOSICIÓN DEL PRODUCTO

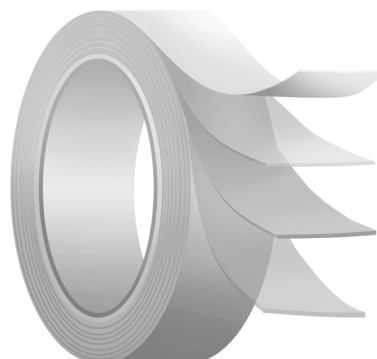

LINER
Papel bisiliconado

TIPO DE ADHESIVO
Acrílico solvente

SOPORTE
TNT

TIPO DE ADHESIVO
Acrílico solvente

CARACTERÍSTICAS TÉCNICAS

PROPIEDADES ADHESIVAS	VALORES	MÉTODO
Espesor total	80 µm	ASTM D-3652
Gramaje del liner	90 g/m ²	ASTM D-3652
Resistencia a tracción	14 N/cm	ASTM D-3759
Elongación a la rotura	3,5 %	ASTM D-3759
Adhesión al acero	≥ 4 N/cm	ASTM D-3330
Rolling Tack Ball	≤ 15 cm	ASTM D-3121
Resistencia al cizallamiento estático	≥ 2 h	ASTM D-3654

Los valores dados son valores típicos en unas condiciones de temperatura, superficie del adhesivo y cargas determinadas por norma. El usuario deberá determinar si la cinta es adecuada para su aplicación específica mediante la prueba de dicho producto. En caso de necesitar ayuda, Atyt le proporcionará un asesoramiento profesional indicándole qué cinta se adapta mejor a sus necesidades.



APLICACIONES

- Especialmente diseñada para laminados con espuma, fieltro y tejido.
- Unión de placas de identificación de metal perforadas.
- Fijación de paneles decorativos de ABS y displays de plástico.
- Resulta especialmente adecuada para realizar empalmes de papel con máquina (automática o manual).
- Especialmente útil donde se requiera una cinta de doble cara universal de bajo espesor.
- Producto adecuado para realizar empalmes de todo tipo.



Es imprescindible que la superficie de aplicación esté limpia, seca, libre de grasa y aceite. Se debe adhesivar la cinta aplicando presión. En caso de no aplicar la suficiente presión, la cinta se verá afectada en sus propiedades y apariencia.

PRESENTACIÓN HABITUAL

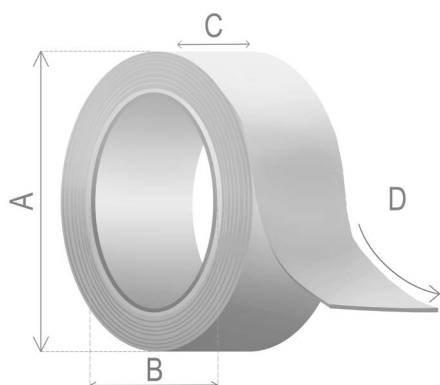

Diámetro externo (A)	100 mm		112 mm		
Diámetro interno (B)	76 mm				
Ancho (C)	12 mm	15 mm	19 mm	25 mm	50 mm
Largo (D)	25 m		50 m		

El producto puede suministrarse en multitud de acabados (consulte condiciones). Entre ellos se destaca: personalización de mandril, enfajado del rollo, retráctilado y etiquetado del rollo.



CONDICIONES DE ALMACENAMIENTO

Para una mejor conservación de las propiedades, se debe almacenar el producto en su embalaje original, a una temperatura de entre 20 y 30° C, preservado de la exposición directa del sol y de la humedad. Se recomienda utilizar el producto durante los 24 meses posteriores a la recepción.



CONDICIONES GENERALES DE GARANTÍA

ATyT S.L. recomienda que las superficies de contacto estén limpias de grasa, aceite, polvo o de cualquier otra sustancia antiadherente.

Los datos técnicos contenidos en la presente especificación de producto tienen como misión orientar al usuario final y no presuponen una garantía jurídica relativa a determinadas propiedades, debido a las numerosas influencias que pueden darse durante la manipulación y empleo del producto.

Antes de su utilización, el consumidor debe evaluar la idoneidad del producto para su propósito concreto y asumirá todo riesgo y responsabilidad en relación a dicho uso.

