

95STS

Systeme à réservoir Adoucisseur d'eau commercial

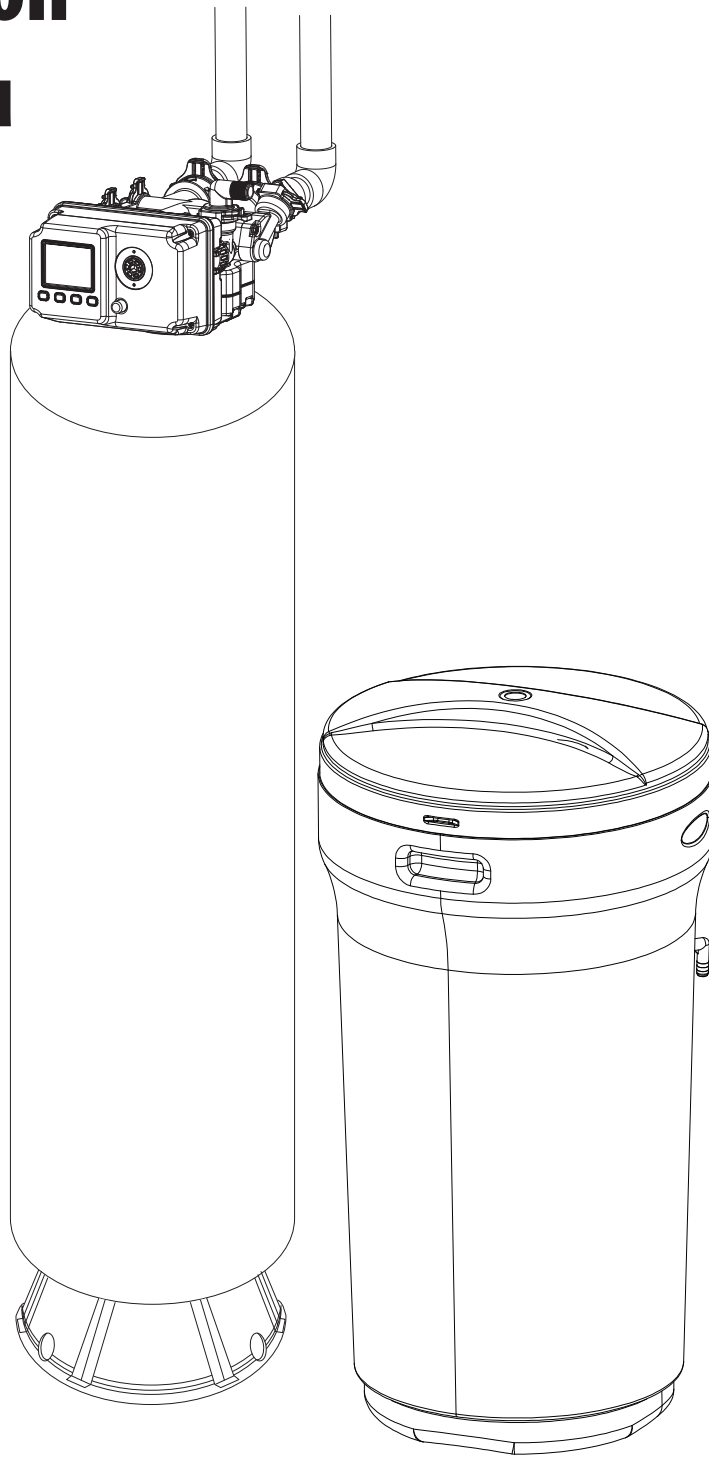

Canature WaterGroup Canada Inc.

855 Park St., Unit 1
Regina, SK, S4N 6M1
Sans frais : (877) 288-9881
Sans frais : 1-877-759-5159

Canature WaterGroup U.S.A. Inc.

6353 Commerce Drive
Whitestown, IN, 46075
Sans frais : (877) 288-9888
Sans frais : 1-877-759-5159

Numéro de téléphone
commercial:
Sans frais : 1-877-759-5159

Table des matières

GUIDE DE SÉCURITÉ	4
INSTALLATION CORRECTE	4
DÉBALLAGE ET INSPECTION	4
SPÉCIFICATIONS	5
AVANT DE COMMENCER L'INSTALLATION	6
INSTALLATION GÉNÉRALE	7
INSTRUCTIONS D'INSTALLATION	7
DÉMARRAGE DU SYSTÈME	9
INSTRUCTIONS DE PROGRAMMATION	9
À PROPOS DU SYSTÈME	17
ENTRETIEN	18
PIÈCES	22
DÉPANNAGE	27
REGISTRES D'ENTRETIEN	28
GARANTIE	32

GUIDE DE SÉCURITÉ

Pour votre sécurité, les informations contenues dans ce manuel doivent être respectées afin de minimiser les risques d'électrocution, de dommages matériels ou de blessures corporelles.

- Vérifier et respecter les codes provinciaux et nationaux en vigueur. Ces directives doivent être respectées.
- Manipuler le système d'adoucissement de l'eau avec précaution. Ne pas le retourner, le laisser tomber, le traîner ou le poser sur des surfaces pointues
- Le système d'adoucissement de l'eau fonctionne uniquement sur une alimentation électrique de 12 volts à 60 Hz. Utiliser uniquement le transformateur fourni.
- Le transformateur doit être branché uniquement sur une prise intérieure de 120 volts avec mise à la terre.
- Utiliser uniquement des sels adoucissants propres, d'une pureté minimale de 99,5 %. Les sels en GRANULÉS ou en PASTILLES sont recommandés. Ne pas utiliser de sel en morceaux, en blocs, granulé ou pour la fabrication de crème glacée. Ces sels contiennent des impuretés et des sédiments, ou forment une bouillie ou un gâteau, ce qui causera des problèmes d'entretien.
- Garder le couvercle du sel en place sur l'adoucisseur, sauf pour l'entretien de l'appareil ou pour le remplissage avec du sel.
- **AVERTISSEMENT** : Ce système n'est pas destiné au traitement de l'eau qui présente un danger pour la santé microbienne ou de qualité inconnue sans désinfection adéquate avant ou après le système..

INSTALLATION CORRECTE

Ce système d'adoucissement de l'eau doit être correctement installé et placé conformément aux instructions d'installation avant d'être utilisé.

- Installer ou entreposer l'appareil dans un endroit où il ne sera pas exposé à des températures inférieures à zéro ou à des intempéries. Le gel de l'eau dans le système causera sa panne. Ne pas essayer de traiter de l'eau à une température supérieure à 100 °F.
- Ne pas installer l'appareil à la lumière directe du soleil. Une exposition excessive au soleil ou à la chaleur peut provoquer une déformation ou d'autres dommages aux pièces non métalliques.
- Mettre l'appareil correctement à la terre conformément à toutes les réglementations et ordonnances en vigueur.
- Utiliser uniquement de la soudure sans plomb et du flux pour tous les raccords soudés, conformément aux réglementations fédérales et nationales.
- Le système d'adoucissement de l'eau nécessite un débit d'eau minimum de trois gallons par minute à l'entrée.
- La pression d'eau maximale admissible à l'entrée est de 120 psi. Si la pression diurne est supérieure à 80 psi, la pression nocturne peut dépasser la pression maximale. Si nécessaire, utiliser un réducteur de pression pour réduire le débit.
- Les résines adoucissantes peuvent se dégrader en présence de chlore ou de chloramines à des concentrations supérieures à 2 ppm. Si le taux de chlore ou de chloramines dépasse cette valeur, la durée de vie de la résine peut être réduite. Dans ces conditions, il peut être judicieux d'acheter un système d'adoucisseur à filtre à charbon avec un média réducteur de chlore ou de chloramine.
- **AVERTISSEMENT** : Jeter toutes les pièces inutilisées et les matériaux d'emballage après l'installation. Les petites pièces restantes après l'installation peuvent présenter un risque d'étouffement.

DÉBALLAGE ET INSPECTION

Vérifier l'ensemble de l'adoucisseur afin de détecter tout dommage lié au transport ou toute pièce manquante. Noter également tout dommage sur les cartons d'expédition. Contacter la société de transport pour toute réclamation relative à des dommages ou des pertes. Le fabricant n'est pas responsable des dommages survenus pendant le transport.

Les petites pièces nécessaires à l'installation de l'adoucisseur se trouvent dans un sachet. Afin d'éviter toute perte, les conserver dans le sachet jusqu'à leur utilisation.

SPÉCIFICATIONS

Modèle	Capacité	Résine	Usage de sel		Débits par réservoir			Dimensions				
					Critique	95 – 1,5 po **					Débit maximal	Réservoir de minéraux
						Débit	@15 psi	@25 psi	Vers le drain			
							galUS/min	galUS/min		galUS/min		
@15 lb/pi ³	pi ³	@15 lb/pi ³	@10 lb/pi ³	l/s	l/s	l/s	l/s	po	po			
@10 lb/pi ³	m ³	lb (kg)	lb (kg)	galUS/min	galUS/min	galUS/min	galUS/min	mm	mm			
STS90	90,000	3	45 (20,5)	30 (13,6)	15	25	35	5	14 x 65	24 x 37		
	81,000	0,08			0,95	1,58	2,20	0,32	356 x 1651	610 x 940		
STS120	120,000	4	60 (27,3)	40 (18,2)	20	27	38	7	16 x 65	24 x 37		
	108,000	0,11			1,26	1,70	2,40	0,44	403 x 1651	610 x 940		
STS150	150,000	5	75 (34,1)	50 (22,7)	25	32	43	9	18 x 65	24 x 37		
	135,000	0,14			1,58	1,96	2,71	0,57	475 x 1651	610 x 940		
STS180	180,000	6	90 (40,9)	60 (27,3)	30	31	42	12	21 x 62	29 x 50		
	162,000	0,17			1,89	1,96	2,65	0,76	533 x 1575	740 x 1275		
STS210	210,000	7	105 (47,7)	70 (31,8)	31	31	42	12	21 x 62	29 x 50		
	189,000	0,20			2,21	1,96	2,65	0,76	533 x 1575	740 x 1275		
STS240	240,000	8	120 (54,5)	80 (36,4)	32	32	44	15	24 x 72	33 x 53		
	189,000	0,27			2,02	2,02	2,78	0,95	610 x 1829	840 x 1335		
STS270	270,000	9	135 (61,4)	90 (40,9)	2	32	44	15	24 x 72	33 x 53		
	243,000	0,25			2,02	2,02	2,78	0,95	610 x 1829	840 x 1335		
STS300	300,000	10	150 (68,2)	100 (45,5)	32	32	43	15	24 x 72	33 x 53		
	270,000	0,28			2,02	2,02	2,71	0,95	610 x 1829	840 x 1335		
STS330	310,000	11	165 (74,8)	110 (49,9)	32	31	42	15	24 x 72	33 x 53		
	279,000	0,31			2,02	1,96	2,65	0,95	610 x 1829	840 x 1335		

- Un fonctionnement continu à des débits supérieurs au débit nominal peut affecter les performances en matière de capacité et d'efficacité.
- Le fabricant se réserve le droit d'apporter des améliorations au produit pouvant s'écarter des spécifications et descriptions indiquées dans le présent document, sans obligation de modifier les produits fabriqués précédemment ni de signaler ces modifications.

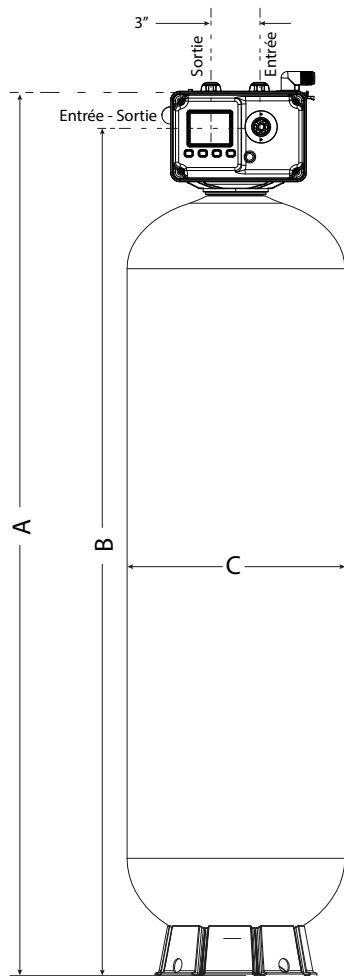

	A	B	C	D
1465	72,38 po	69,90 po	14 po	4 po
1665	72,38 po	69,90 po	16 po	4 po
1865	72,38 po	69,90 po	18 po	4 po
2162	69,38 po	66,90 po	21 po	4 po
2472	79,38 po	76,90 po	24 po	4 po

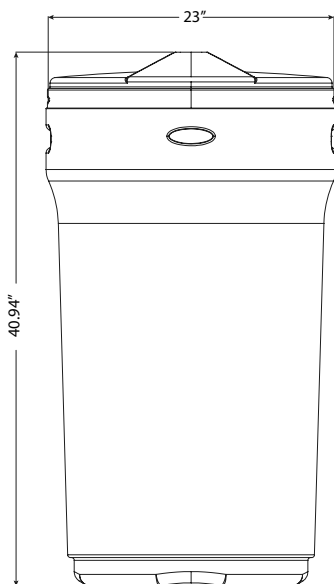

AVANT DE COMMENCER L'INSTALLATION

OUTILS, TUYAUX ET RACCORDS, AUTRES MATÉRIAUX

- Pince
- Tournevis
- Ruban en téflon
- Cutter
- Deux clés à molette
- Des outils supplémentaires peuvent être nécessaires si des modifications doivent être apportées à la plomberie de votre domicile.
- Les raccords d'entrée et de sortie en plastique sont fournis avec l'adoucisseur. Pour maintenir un débit maximal de la vanne, il est recommandé d'utiliser des tuyaux de 1.5" de pouce ou de 1 pouce vers et depuis les raccords de l'adoucisseur. Il est recommandé d'utiliser des tuyaux de diamètre supérieur ou égal à celui du tuyau d'alimentation en eau jusqu'à l'entrée et la sortie de l'adoucisseur.
- Utiliser des tuyaux et des raccords en cuivre, en laiton ou en PEX.

OÙ INSTALLER L'ADOUCEUR?

- Placer l'adoucisseur aussi près que possible du réservoir sous pression (système de puits) ou du compteur d'eau (eau municipale).
- Placer l'adoucisseur aussi près que possible d'un siphon de sol ou d'un autre point d'évacuation acceptable (cuve à lessive, puisard, tuyau vertical, etc.).
- Raccorder l'adoucisseur à la conduite d'alimentation en eau principale AVANT le chauffe-eau. **NE PAS FAIRE PASSER D'EAU CHAUDE DANS L'ADOUCEUR.** La température de l'eau passant dans l'adoucisseur doit être inférieure à 100 °F (38 °C).
- Laisser les robinets extérieurs raccordés à l'eau dure afin d'économiser l'eau adoucie et le sel.
- Ne pas installer l'adoucisseur dans un endroit où il pourrait geler. Les dommages causés par le gel ne sont pas couverts par la garantie.
- Placer l'adoucisseur dans un endroit où les dégâts causés par l'eau sont les moins susceptibles de se produire en cas de fuite. Le fabricant ne réparera pas et ne remboursera pas les dégâts causés par l'eau.

- Certaines réglementations peuvent également autoriser l'utilisation de tuyaux en PVC.
- TOUJOURS installer la vanne de dérivation fournie ou 3 vannes d'arrêt. Les vannes de dérivation permettent de couper l'alimentation en eau de l'adoucisseur pour effectuer des réparations si nécessaire, tout en conservant l'eau dans les tuyaux de la maison.
- Une conduite de vidange de 1" de pouce de diamètre extérieur est nécessaire pour la vidange de la vanne. Un tuyau de 10 pieds de longueur est fourni avec certains modèles.
- Un tuyau de vidange de 1" de pouce de diamètre extérieur est nécessaire pour le raccord de trop-plein du réservoir de saumure (en option).
- Du sel pour adoucisseur d'eau en granulés ou en pastilles est nécessaire pour remplir le réservoir du boîtier.
- Une prise électrique de 120 volts, pour brancher le transformateur fourni, est nécessaire à moins de 1,80 mètre de l'adoucisseur. Le transformateur est équipé d'un câble d'alimentation de 1,80 mètre. **Veiller à ce que la prise électrique et le transformateur se trouvent à l'intérieur, à l'abri de l'humidité.**
- Lors de l'installation à l'extérieur, il est crucial de prendre les précautions nécessaires pour protéger l'adoucisseur d'eau, la plomberie et les câbles des intempéries, de la contamination et du vandalisme, tout comme s'ils étaient installés à l'intérieur.
- **Ne pas exposer l'adoucisseur à la lumière directe du soleil.** La chaleur du soleil peut ramollir et déformer les pièces en plastique.

INSTALLATION GÉNÉRALE

EMPLACEMENT TYPIQUE DE L'ADOUCCISSEUR

Il faut d'abord décider de l'emplacement des tuyaux d'entrée et de sortie de l'adoucisseur d'eau. Observer la conduite d'eau principale de la maison à l'endroit où l'adoucisseur d'eau sera raccordé. S'agit-il d'un tuyau en cuivre soudé, en plastique collé, en PEX, en laiton fileté ou galvanisé? Quelle est la taille du tuyau?

Regarder maintenant les illustrations d'installation typique ci-dessous. Ces illustrations vous serviront de guide lors de la planification de votre installation. Vérifier que l'entrée du système a été correctement identifiée. Veiller à diriger l'eau brute et dure vers le raccord d'entrée de la vanne de l'adoucisseur d'eau. La vanne de dérivation est indiquée par des flèches IN (entrée) et OUT (sortie).

Eau froide vers la maison

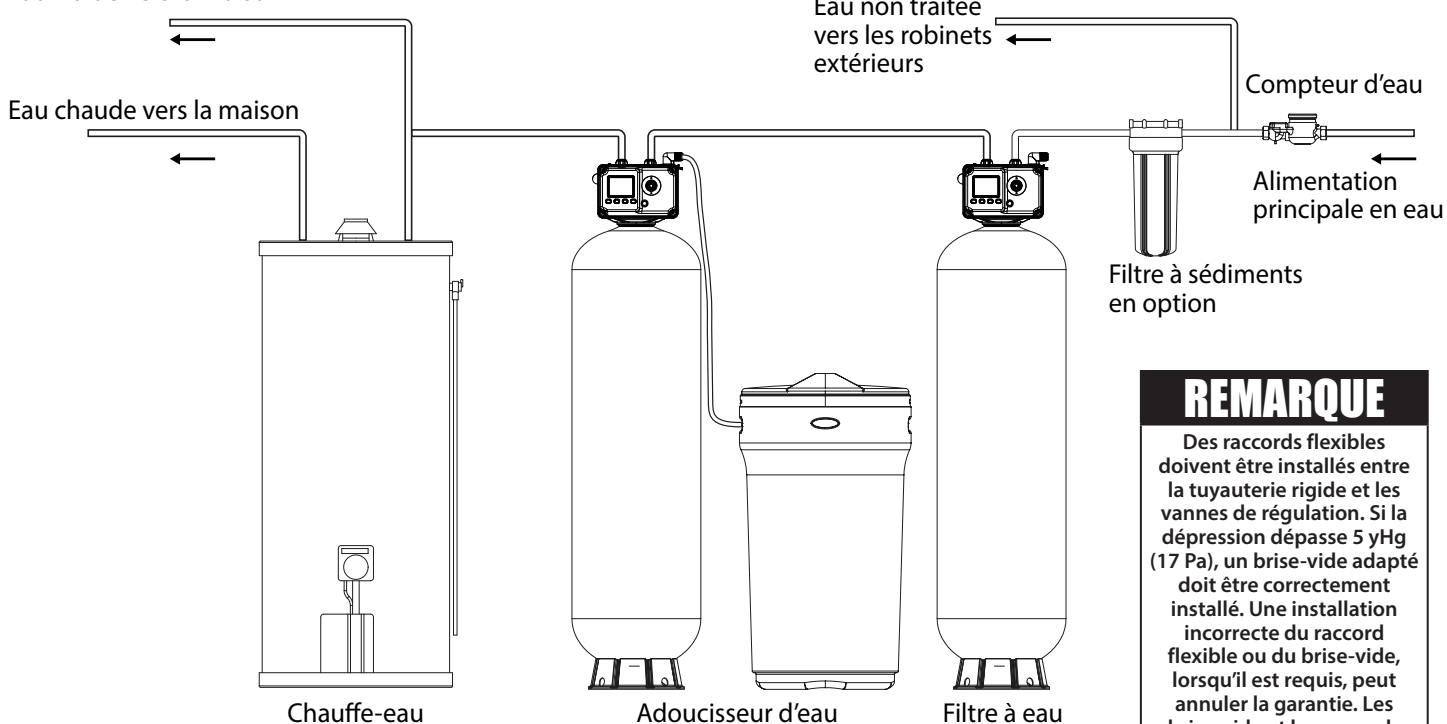

REMARQUE

Des raccords flexibles doivent être installés entre la tuyauterie rigide et les vannes de régulation. Si la dépression dépasse 5 yHg (17 Pa), un brise-vide adapté doit être correctement installé. Une installation incorrecte du raccord flexible ou du brise-vide, lorsqu'il est requis, peut annuler la garantie. Les brise-vide et les raccords flexibles sont disponibles sur demande.

INSTRUCTIONS D'INSTALLATION

1. Si le réservoir d'eau chaude est électrique, couper le courant afin d'éviter d'endommager l'élément du réservoir.
2. Dans le cas d'un puits privé, couper l'alimentation de la pompe, puis fermer le robinet d'arrêt d'eau principal. Dans le cas d'eau municipale, il suffit de fermer le robinet d'arrêt principal. Aller au robinet (de préférence à l'étage le plus bas de la maison) et ouvrir l'eau froide jusqu'à ce qu'il n'y ait plus de pression et que l'écoulement de l'eau s'arrête.
3. Placer le réservoir de l'adoucisseur d'eau et le réservoir de saumure près d'un drain où le système sera installé. La surface doit être propre et plane.
4. Raccorder l'entrée et la sortie de l'adoucisseur d'eau à l'aide de raccords appropriés. Effectuer tous les travaux de plomberie conformément aux codes de plomberie locaux.
 - Utiliser un tuyau ou un tube au moins 1 pouce pour la conduite de vacuation.
 - **SUR LES SYSTÈMES DE PLOMBERIE EN CUIVRE, VEILLER À INSTALLER UN FIL DE MISE À LA TERRE ENTRE LES TUYAUX D'ENTRÉE ET DE SORTIE AFIN DE MAINTENIR LA MISE À LA TERRE.**

Toute soudure à proximité du robinet doit être effectuée avant de raccorder toute tuyauterie au robinet. Il faut toujours laisser un espace d'au moins 6 po (152 mm) entre le robinet et les joints lorsque l'on soude des tuyaux raccordés au robinet. Le non-respect de cette consigne pourrait endommager le robinet.

5. Raccorder le tuyau de vidange à la vanne et le fixer à l'aide d'un collier de serrage (pas fourni). Faire courir le tuyau de vidange jusqu'au bac à linge ou au tuyau de vidange le plus proche.

INSTRUCTIONS D'INSTALLATION (SUITE)

Ce tuyau peut être installé en hauteur ou le long du sol. Si le tuyau de vidange est installé à plus de 20 pieds au-dessus de la tête, il est recommandé d'augmenter la taille du tuyau à 2.0 pouces. **NE JAMAIS EFFECTUER DE RACCORDEMENT DIRECT À UNE CANALISATION D'ÉVACUATION. UN ESPACE D'AIR PHYSIQUE D'AU MOINS 1,5 POUCE DOIT ÊTRE UTILISÉ POUR ÉVITER QUE LES BACTÉRIES ET LES EAUX USÉES NE RETOURNENT DANS L'ADOUCCISSEUR D'EAU PAR LA CONDUITE D'ÉVACUATION.**

- À l'aide de la vanne de dérivation externe, placer l'appareil en position de dérivation. Ouvrir lentement l'alimentation principale en eau. Au robinet d'eau froide traitée le plus proche, retirer la grille du robinet, ouvrir le robinet et laisser couler l'eau pendant quelques minutes ou jusqu'à ce que le système soit débarrassé de tout air ou matériau étranger résultant des travaux de plomberie.
- S'assurer qu'il n'y a pas de fuites dans le système de plomberie avant de poursuivre. Fermer le robinet lorsque l'eau est propre.
- Ouvrir le couvercle du réservoir de saumure et ajouter de l'eau jusqu'à ce qu'il y ait environ 75 mm d'eau dans le réservoir. Ne pas ajouter de sel dans le réservoir à saumure à ce stade.
- Passer aux instructions de démarrages.

Remarque : L'appareil n'est pas prêt à fonctionner tant que les instructions de démarrage n'ont pas été suivies.

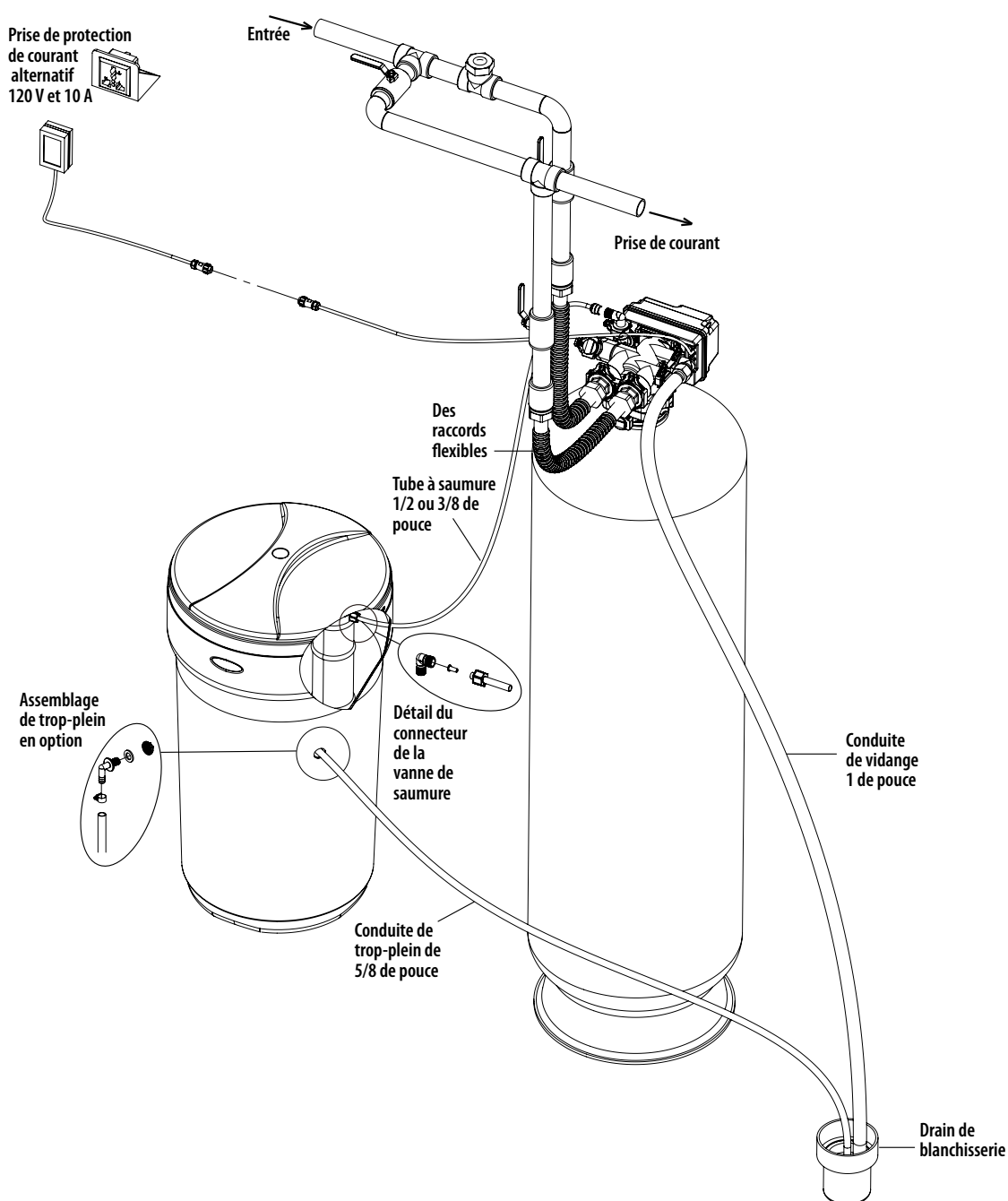

DÉMARRAGE DU SYSTÈME

INSTRUCTIONS DE DÉMARRAGE

1. Brancher le robinet sur une source d'alimentation électrique approuvée.
2. Lorsque la commande est alimentée, l'écran affiche "Advancing to Service Wait Please" pendant qu'elle recherche la position de service.
3. Si l'écran est verrouillé, appuyer sur MENU pendant 3 secondes pour le déverrouiller. Appuyer sur la touche SET/REGEN pendant 3 secondes pour accéder à l'écran de régénération manuelle. Une option de régénération différée ou immédiate apparaît. Appuyer sur la touche SET/REGEN, puis appuyer sur la touche MOINS pour sélectionner IMMÉDIATE. Appuyer sur la touche MENU pour enregistrer le réglage et passer immédiatement à la position BACKWASH (lavage à contre-courant.)
4. Ouvrir lentement l'entrée de la vanne de dérivation et laisser l'eau pénétrer dans l'unité. Laisser l'air s'échapper de l'unité avant de mettre l'eau en marche, puis laisser l'eau s'écouler pendant 3 à 4 minutes ou jusqu'à ce que toutes les particules soient éliminées de l'adoucisseur d'eau, comme l'indique l'eau claire dans le tuyau de vidange.
5. Appuyer sur n'importe quel bouton pour passer à la position SAUMURE. Vérifier le niveau d'eau dans le réservoir de saumure pour s'assurer que la vanne aspire correctement la saumure.
6. Appuyer sur n'importe quel bouton pour passer à la position RINÇAGE. Vérifier le débit de la ligne de vidange. Laisser couler l'eau pendant 3 à 4 minutes ou jusqu'à ce que l'eau soit claire.
7. Appuyer sur n'importe quel bouton pour passer à la position de REMPLISSAGE. Vérifier que la vanne remplit d'eau le réservoir de saumure. Laisser la vanne fonctionner pendant toute la durée affichée à l'écran afin d'assurer une solution de saumure adéquate pour la prochaine régénération.
8. La vanne se met automatiquement en position SERVICE. Ouvrir la vanne de sortie du contournement, puis ouvrir le robinet d'eau traitée le plus proche et laisser couler l'eau jusqu'à ce qu'elle soit claire, fermer le robinet et remettre le tamis du robinet en place.
9. Ajouter du sel dans le réservoir de saumure.

INSTRUCTIONS DE PROGRAMMATION

CONFIGURATION DU CLAVIER

- MENU** - Cela permet d'entrer ou de sortir du menu système. Appuyer sur cette touche pendant 3 secondes pour déverrouiller l'écran.
- SET/REGEN** - Appuyer sur cette touche pour sélectionner un programme ou pour sauvegarder les SET/REGEN. Appuyer sur cette touche pendant 3 secondes pour lancer une régénération manuelle.
- PLUS/MOINS** - Appuyer sur ces boutons pour augmenter ou diminuer la valeur des SET/REGEN. Appuyer sur ces touches pour accéder au menu précédent ou suivant.

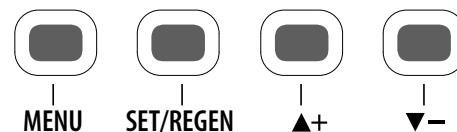
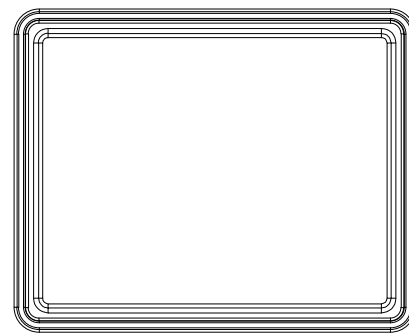

PROCÉDURE DE MODIFICATION DES SET/REGEN

1. Appuyer sur le bouton MENU pour entrer et sortir du menu.
2. Appuyer sur le bouton PLUS ou MOINS pour sélectionner le paramètre.
3. Appuyer sur le bouton SET/REGEN pour entrer ou activer le paramètre à modifier.
4. Appuyer sur le bouton PLUS ou MOINS pour modifier la valeur.
5. Appuyer sur le bouton SET/REGEN pour enregistrer la valeur.
6. Appuyer sur le bouton PLUS ou MOINS pour sélectionner d'autres paramètres.
7. Suivre les étapes ci-dessus pour modifier d'autres paramètres.
8. Appuyer sur le bouton MENU pour enregistrer et quitter les SET/REGEN.

Seuls les paramètres clignotants peuvent être modifiés.

ÉCRAN PRINCIPAL

Lors de la première mise sous tension, la vanne peut prendre jusqu'à deux minutes pour trouver sa position de service. Pendant ce temps, la vanne affiche :

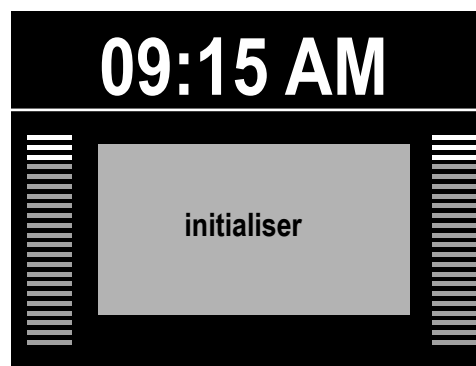

INSTRUCTIONS DE PROGRAMMATION (SUITE)

ÉCRAN PRINCIPAL (SUITE)

Ne toucher à aucun bouton à ce moment-là. Lorsque la vanne atteindra la position de service, elle s'affichera :

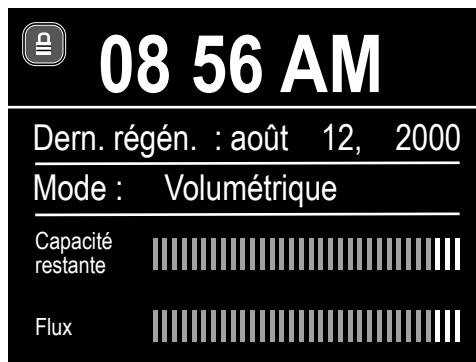

Le diagramme ci-dessus indique l'heure actuelle, le jour de la dernière régénération et le mode de régénération. Le nombre de barres bleues représente la capacité restante et le débit.

L'écran se verrouille au bout de 3 minutes. Pour déverrouiller l'écran, appuyer sur la touche MENU pendant 3 secondes :



RÉGÉNÉRATION MANUELLE

Appuyer sur la touche SET/REGEN et la maintenir enfoncée pendant 3 secondes pour accéder à la page de régénération manuelle. L'écran affiche :

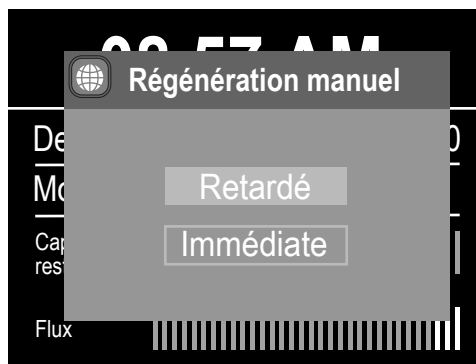

INSTRUCTIONS DE PROGRAMMATION (SUITE)

RÉGÉNÉRATION MANUELLE (SUITE)

1. Appuyer sur la touche PLUS ou MOINS pour choisir l'option.
2. En choisissant RETARDÉE, la vanne commencera une régénération à l'heure de la prochaine régénération (par défaut 2 h du matin).
3. En choisissant IMMÉDIATE, la vanne commencera une régénération immédiatement. Lorsqu'une régénération est lancée, l'écran affiche :

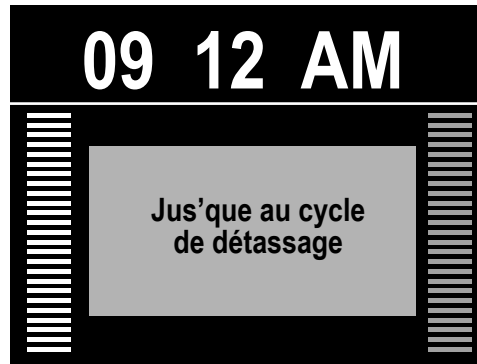

Lorsque la vanne atteint la position de lavage à contre-courant, l'écran affiche :

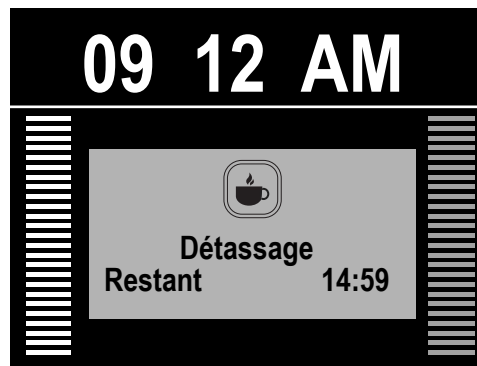

Lorsque le temps restant pour le lavage à contre-courant atteint zéro ou qu'un bouton est enfoncé, la vanne passe à la position suivante. L'écran affiche :

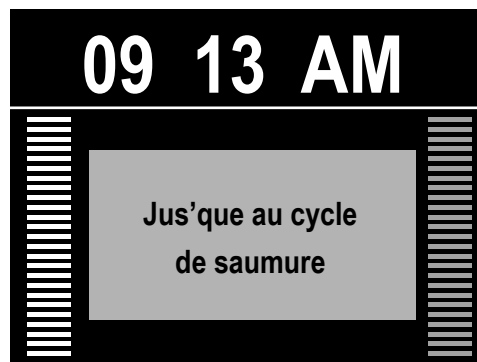

INSTRUCTIONS DE PROGRAMMATION (SUITE)

RÉGÉNÉRATION MANUELLE (SUITE)

Lorsque la vanne atteint la position saumure. L'écran affiche :

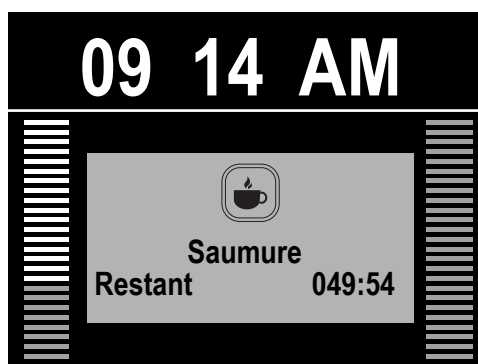

Lorsque le temps de saumurage restant atteint zéro ou que l'on appuie sur une touche, la vanne passe à la position de rinçage, puis à la position de remplissage, comme dans les exemples ci-dessus.

PROGRAMME PRINCIPAL

Appuyer sur la touche MENU pour afficher la page principale.



1. Appuyer sur le bouton MENU pour entrer et sortir du menu.
2. Appuyer sur le bouton PLUS ou MOINS pour sélectionner le paramètre.
3. Appuyer sur le bouton SET/REGEN pour entrer ou activer le paramètre à modifier.
4. Appuyer sur le bouton PLUS ou MOINS pour modifier la valeur.
5. Appuyer sur le bouton SET/REGEN pour enregistrer la valeur.
6. Appuyer sur le bouton PLUS ou MOINS pour sélectionner d'autres paramètres.
7. Suivre les étapes ci-dessus pour modifier d'autres paramètres.
8. Appuyer sur le bouton MENU pour enregistrer et quitter les SET/REGEN.

Seuls les paramètres clignotants peuvent être modifiés.

Sélectionner l'icône "Temps" pour régler la date et l'heure actuelles



INSTRUCTIONS DE PROGRAMMATION (SUITE)

PROGRAMME PRINCIPAL (SUITE)

Sélectionner l'icône "Unités et Langue" pour modifier l'unité de mesure affichée. Sélectionner l'icône "Langue" pour modifier la langue d'affichage. Remarque : selon la version du logiciel, l'anglais peut être la seule option disponible

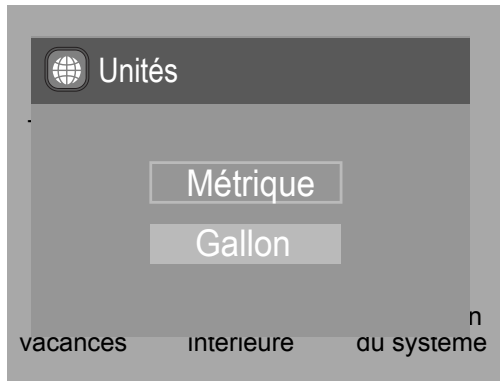

Sélectionner "Dureté de l'eau et personnes" pour régler la dureté de l'eau et le nombre de personnes. La valeur "Dureté de l'eau" correspond à la dureté maximale compensée de l'eau fournie. Si l'eau contient du fer ferreux, ajouter 4 gpg pour chaque 1 ppm de fer ferreux. Le paramètre "Personnes" correspond au nombre de personnes vivant dans le foyer et sert à déterminer la capacité de réserve.

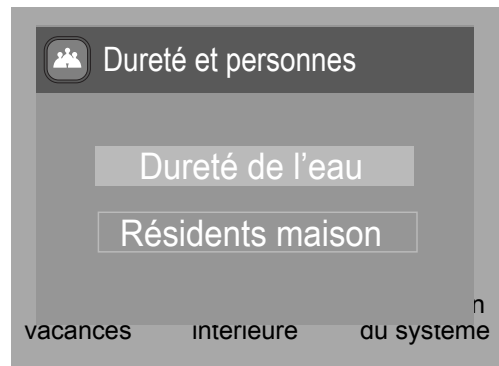

Sélectionner l'icône "Mode vacances" pour l'activer. Le système effectuera un bref lavage à contre-courant et un rinçage tous les 7 jours. Lors de l'activation du mode vacances, ne pas oublier d'ajouter la date de fin. Cela garantira que la vanne reprendra son fonctionnement normal à cette date.



INSTRUCTIONS DE PROGRAMMATION (SUITE)

PROGRAMME PRINCIPAL (SUITE)

Les Programmation Intérieure comportent deux options. Appuyer sur le bouton SET/REGEN pendant 3 à 5 secondes pour accéder au menu.

Sélectionner "Réglage Automatique automatique" pour laisser le système déterminer la capacité et les temps de remplissage. Pour régler manuellement la capacité en gallons et le temps de remplissage, sélectionner "Réglage manuel".

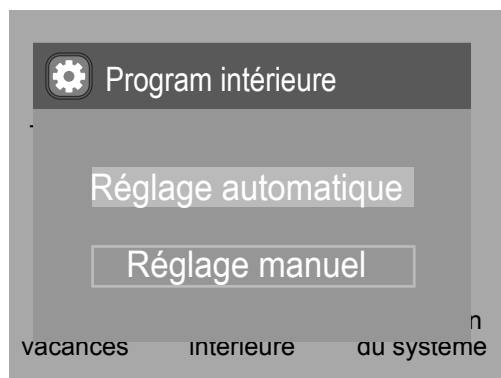

Le mode "Réglage automatique" contient des paramètres système avancés.

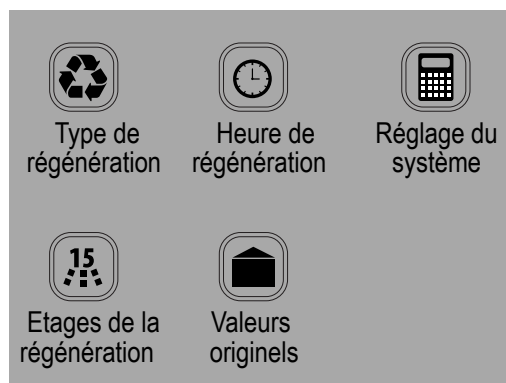

En mode "Régénération", quatre modes de régénération différents peuvent être sélectionnés. Le système doit être réglé sur Volumét. retardée pour fonctionner correctement.

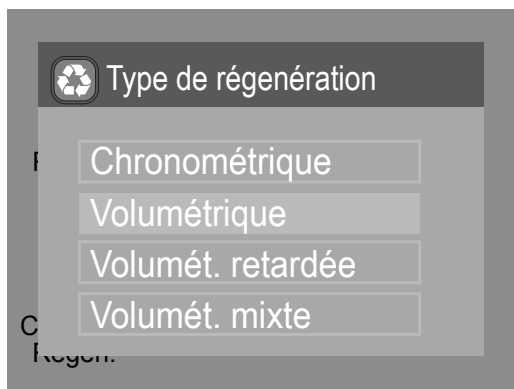

Chronométrique : l'appareil lancera la régénération au prochain moment prédéfini en fonction de l'intervalle en jours entre les jours de régénération.

Volumétrique : l'appareil lancera la régénération immédiatement après que le volume restant aura atteint zéro.

Volumét.: il s'agit du réglage le plus courant. Lorsque le volume restant atteint zéro, le système lance la régénération au prochain moment prédéfini.

Volumét. mixte : lorsque le volume restant atteint zéro, le système lance la régénération au prochain moment prédéfini. Si le nombre de jours entre deux régénérations est atteint avant que le volume restant n'atteigne zéro, le système ignore le réglage du compteur et lance la régénération.

INSTRUCTIONS DE PROGRAMMATION (SUITE)

PROGRAMME PRINCIPAL (SUITE)

Choisir "Heure de régénération" pour régler l'heure à laquelle la régénération doit avoir lieu.

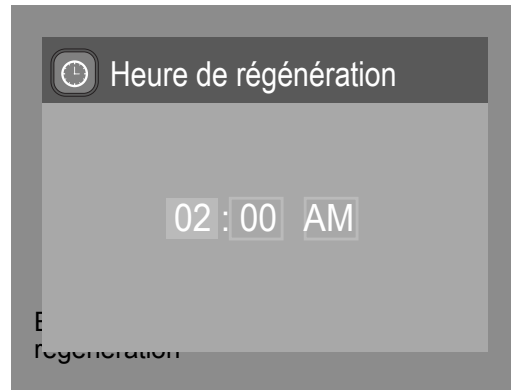

Choisir "Réglage du système" pour entrer le volume de résine, la Consommation de sel le débit remplissage, la capacité du système et la capacité de réserve. Si votre système a été assemblé en usine, il a déjà été programmé avec les SET/REGEN appropriés.

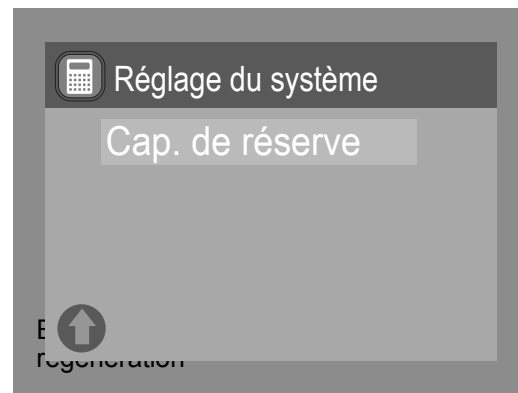
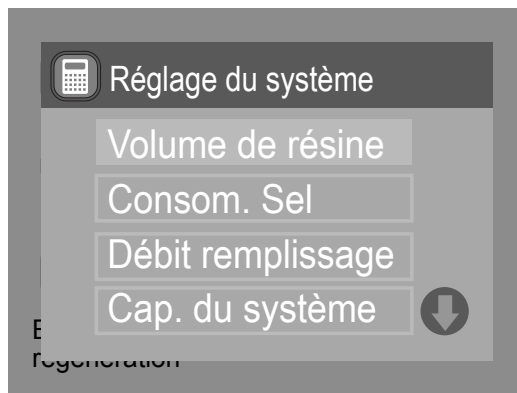

Choisir Cycle de régénération pour régler la durée de chaque cycle. Si votre système a été assemblé en usine, il a déjà été programmé avec les paramètres appropriés. Noter que le remplissage est automatiquement calculé en fonction des paramètres saisis.

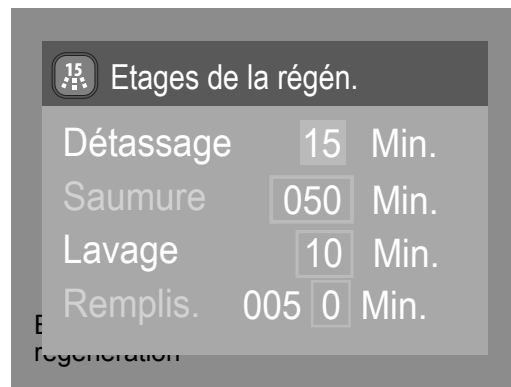

INSTRUCTIONS DE PROGRAMMATION (SUITE)

PROGRAMME PRINCIPAL (SUITE)

La fonction "Valeurs originels" effacera tous les paramètres actuels. Soyez prudent lorsque vous sélectionnez cette option, car vous perdrez tous les paramètres actuels et les paramètres par défaut restaurés ne seront peut-être pas adaptés à votre système.

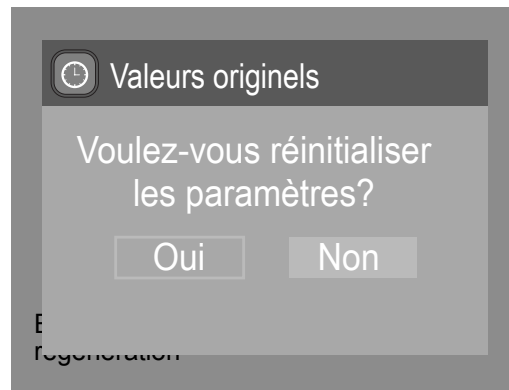

La fonction "Informations du système" fournit des informations de diagnostic sur votre système. Maintenir le bouton SET/REGEN enfoncé pendant 3 secondes pour réinitialiser les valeurs à zéro.

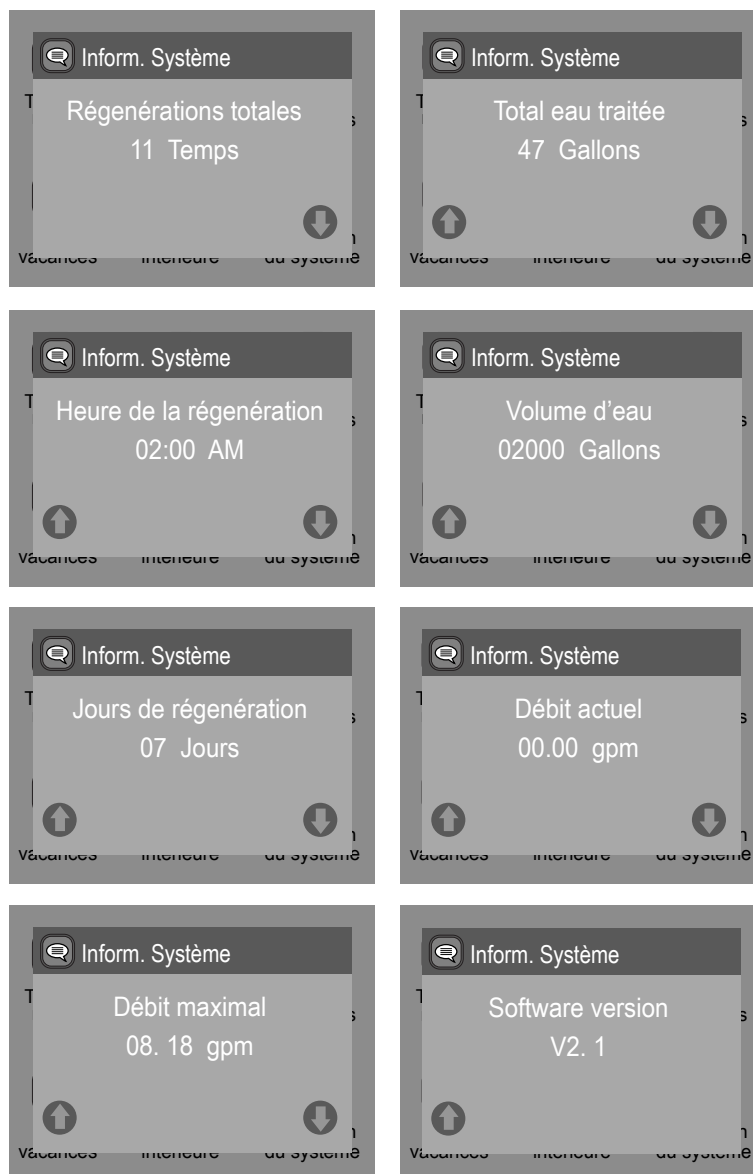

À PROPOS DU SYSTÈME

FONCTIONNEMENT DE LA COMMANDE EN CAS DE PANNE DE COURANT

En cas de panne de courant, la vanne enregistre l'heure et le jour pendant 48 heures. Les SET/REGEN programmés sont conservés dans une mémoire non volatile et ne sont pas perdus en cas de panne de courant. Si la panne de courant survient pendant la régénération, la vanne termine la régénération à partir du point où elle s'est arrêtée dès que le courant est rétabli. Si la vanne manque une régénération programmée en raison d'une panne de courant, elle mettra en attente une régénération à la prochaine heure de régénération une fois le courant rétabli.

CONTOURNEMENT AUTOMATIQUE DE L'EAU DURE PENDANT LA RÉGÉNÉRATION

Le cycle de régénération peut durer de 30 à 80 minutes, après quoi l'eau adoucie sera à nouveau disponible. Pendant la régénération, l'eau dure est automatiquement contournée pour être utilisée dans le foyer. Il convient d'utiliser le moins possible l'eau chaude pendant cette période afin d'éviter que l'eau dure ne remplisse le chauffe-eau. Par conséquent, la régénération automatique est programmée pendant la nuit, tandis que les régénérations manuelles doivent être effectuées lorsque la consommation d'eau domestique est faible ou inexistante.

L'heure normale de régénération est 2 h du matin. Elle peut être modifiée en accédant au menu PROGRAMME et en sélectionnant "TEMPS".

FLOTTEUR DE SÉCURITÉ

Le réservoir de saumure est équipé d'un flotteur de sécurité qui empêche votre réservoir de saumure de déborder en cas de dysfonctionnement, comme une panne de courant.

NOUVEAUX BRUITS

Vous remarquerez peut-être de nouveaux bruits lorsque votre adoucisseur d'eau fonctionne. Le cycle de régénération dure jusqu'à 80 minutes. Pendant ce temps, il est possible d'entendre l'eau couler par intermittence dans le drain.

PROCESSUS DE RÉGÉNÉRATION

Lorsque la capacité du système est presque épuisée, une régénération est nécessaire pour rétablir la pleine capacité du système. Le tableau ci-dessous explique les étapes de la régénération.

Étape	Nom	Description
#1	Détassage	De l'eau fraîche est introduite au fond du réservoir et s'écoule vers le haut. Cela dilate la résine échangeuse d'ions, permet d'éliminer toute saleté ou particule fine vers le drain et de décompacter le lit afin de rétablir le débit maximal.
#2	Saumure	La solution de saumure est introduite lentement par le haut du réservoir et s'écoule vers le bas à travers la résine échangeuse d'ions, poussant les ions durs vers le drain et rétablissant la capacité du système.
#3	Lavage	De l'eau fraîche est introduite par le haut du réservoir et s'écoule vers le bas à travers la résine échangeuse d'ions, rinçant tout excès de solution de saumure vers le drain.
#4	Remplissage	De l'eau fraîche est ajoutée au réservoir de sel afin de préparer et de garantir une saumure entièrement saturée pour la prochaine régénération.

CONFIGURATION DU SYSTÈME

Configuration du système 95HF			
Taille du réservoir (diamètre)	Ensemble d'injecteurs	Contrôle du débit de la conduite de saumure (CDCS)	Contrôle du débit de la conduite de vidange (CDCV)
12 po	No 4S Noir	0,9 gal/min	No 2S (3,5 gal/min)
13 po	No 4S Noir		No 3S (4,5 gal/min)
14 po	No 4S Noir		No 4S (5,0 gal/min)
16 po	No 5S Orange/Noir		No 7S (7,0 gal/min)
18 po	No 1 Gris		No 1 (8,0 gal/min)
21 po	No 3 Rouge		No 2 (11,0 gal/min)
24 po	No 4 Blanc		No 4 (17,0 gal/min)

ENTRETIEN

AJOUT DE SEL

Utiliser uniquement du sel cristallisé pour adoucisseur d'eau. Vérifier le niveau de sel tous les mois. Il est important de maintenir le niveau de sel au-dessus du niveau d'eau. Pour ajouter du sel, soulever simplement le couvercle du sel et verser le sel directement dans le réservoir de saumure. S'assurer que le couvercle du réservoir de saumure est bien en place et ne remplir que jusqu'à la hauteur du réservoir de saumure.

VOÛTAGE DE SEL

L'humidité ou un type de sel inapproprié peuvent créer une cavité entre l'eau et le sel. Ce phénomène, appelé "voûtage", empêche la formation de la solution saline, ce qui rend l'eau dure. Si l'on soupçonne un voûtage de sel, tapoter doucement sur l'extérieur du réservoir de saumure ou verser un peu d'eau chaude sur le sel pour briser le voûtage. Il faut toujours laisser l'appareil utiliser le sel restant, puis nettoyer soigneusement le réservoir de saumure. Attendre quatre heures pour produire une solution de saumure, puis régénérer manuellement l'adoucisseur.

ENTRETIEN DE VOTRE SYSTÈME

Pour conserver l'aspect attrayant de votre nouvel adoucisseur d'eau, le nettoyer de temps en temps avec une solution savonneuse douce. Ne pas utiliser de nettoyeurs abrasifs, d'ammoniaque ou de solvants. Ne jamais exposer votre adoucisseur au gel ou à des températures supérieures à 100 °F.

NETTOYANT POUR RÉSINE

Un nettoyant pour résine approuvé doit être utilisé régulièrement si l'eau contient du fer. La quantité de nettoyant pour résine et la fréquence d'utilisation dépendent de la quantité de fer présente dans votre eau (consulter votre représentant local ou suivre les instructions figurant sur l'emballage du nettoyant pour résine).

ENTRETIEN (SUITE)

RETRAIT DE L'ENSEMBLE TÊTE MOTRICE

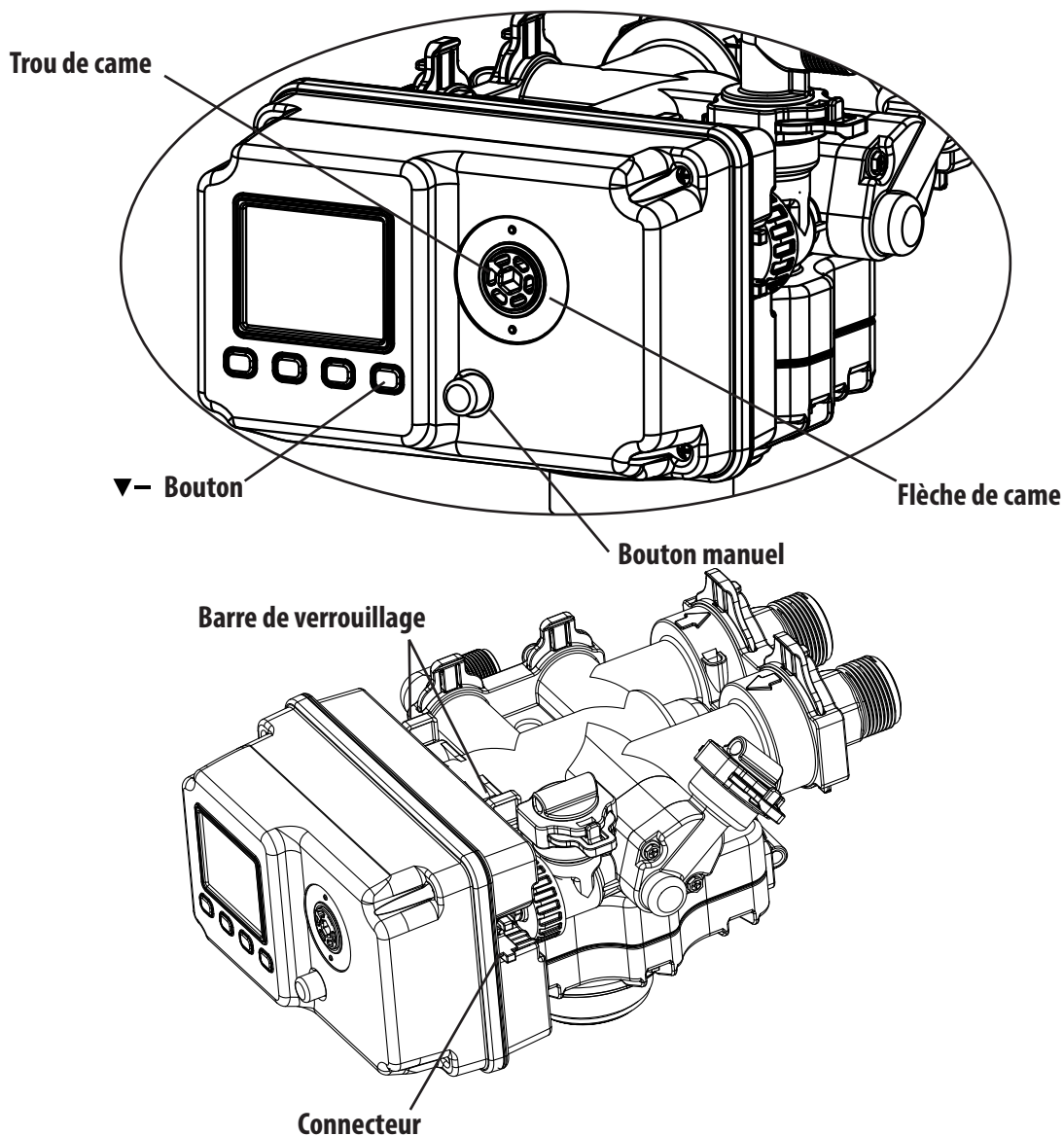

Retirer manuellement l'ensemble tête motrice :

- Appuyer sur le bouton manuel et le maintenir enfoncé
- À l'aide d'une clé hexagonale de 8, insérer la clé dans le trou de came, tourner la came dans le sens inverse des aiguilles d'une montre jusqu'à la position de lavage à contre-courant
- Retirer le connecteur
- Retirer la barre de verrouillage
- Tirer l'ensemble tête motrice vers l'extérieur

Retirer automatiquement l'ensemble tête motrice :

- Déverrouiller l'écran
- Appuyer sur le bouton MOINS et le maintenir enfoncé, la vanne avancera la came en position de lavage à contre-courant
- Retirer le connecteur
- Retirer la barre de verrouillage
- Tirer l'ensemble tête motrice vers l'extérieur

ENTRETIEN (SUITE)

REPLACER LE DISPOSITIF DE CONTRÔLE DU DÉBIT DE LA CONDUITE DE VIDANGE (CDCV)

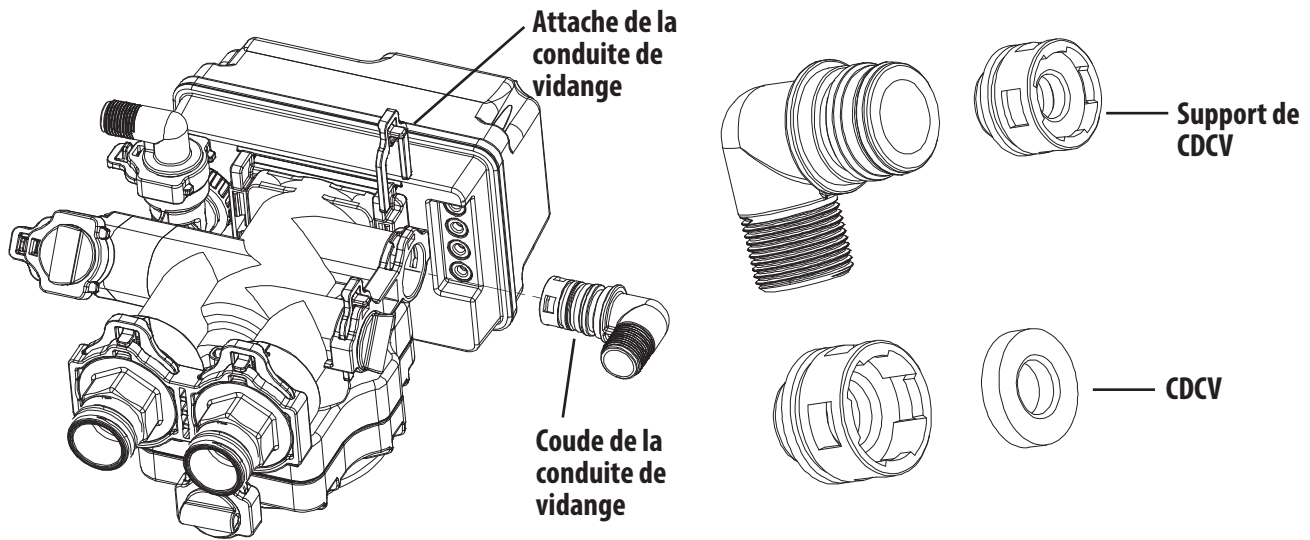

Pour remplacer le dispositif de contrôle de débit de la conduite de vidange (CDCV) :

- Retirer l'attache de la conduite de vidange
- Tirer l'ensemble du coude de la conduite de vidange vers l'extérieur
- Tirer le support CDCV vers l'extérieur du coude de vidange
- Remplacer le CDCV

REPLACER LE DISPOSITIF DE CONTRÔLE DU DÉBIT DE LA CONDUITE DE SAUMURE (CDCS)

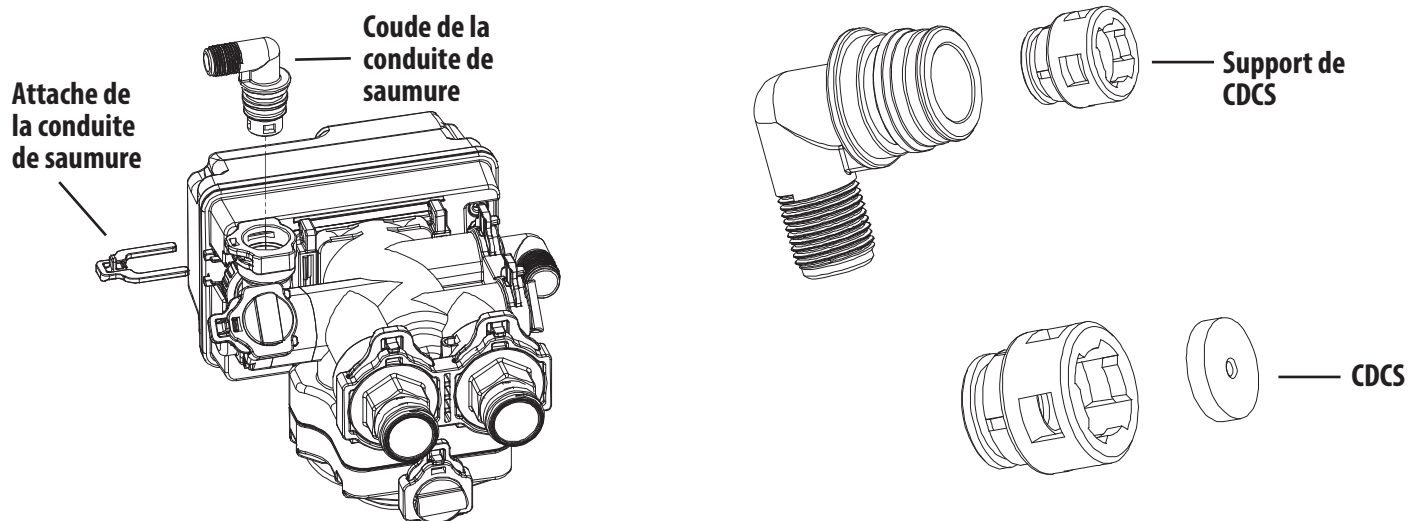

Pour remplacer le contrôle du débit de la conduite de saumure (CDCS) :

- Retirer l'attache de la conduite de saumure
- Tirer l'ensemble du coude de la conduite de saumure vers l'extérieur
- Tirer le support CDCS vers l'extérieur du coude de saumure
- Remplacer le CDCS

REPLACEMENT OU NETTOYAGE DES INJECTEURS

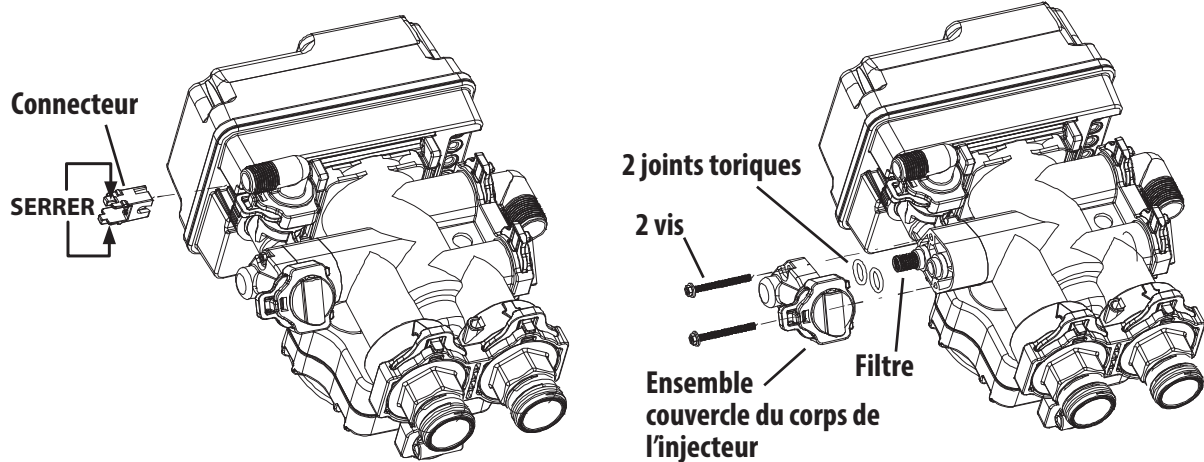

Les sédiments, le sel et la vase peuvent obstruer ou bloquer l'injecteur. Une alimentation en eau propre et du sel pur permettent d'éviter ce problème. L'ensemble injecteur se trouve sur le côté gauche de la vanne de commande (en regardant la vanne depuis l'arrière). Cet ensemble est facile à nettoyer.

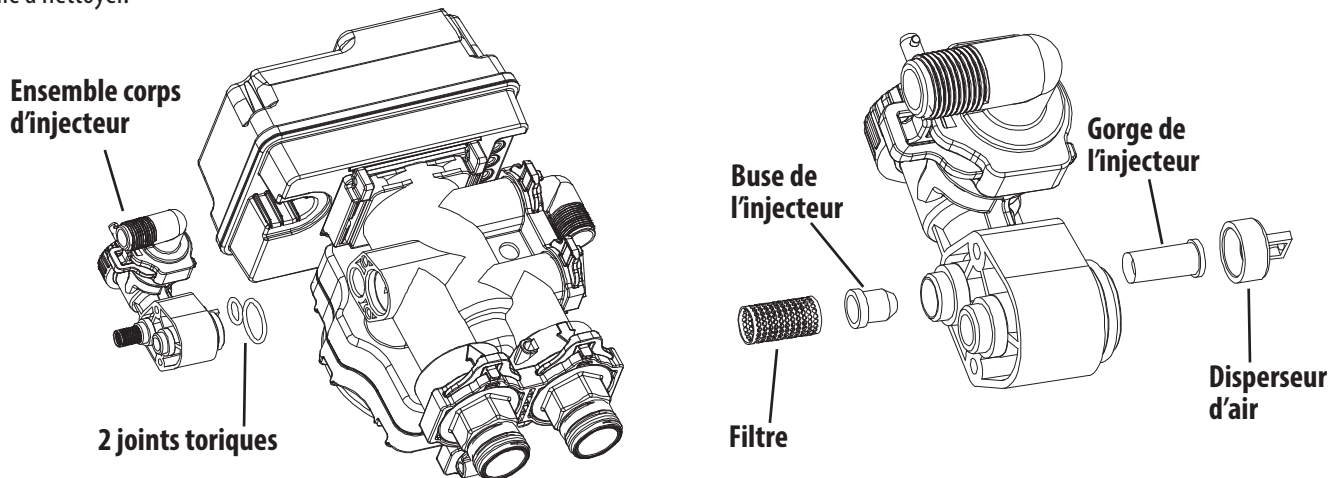

Pour remplacer les injecteurs :

- Couper l'alimentation en eau de l'adoucisseur et réduire la pression en ouvrant un robinet d'eau froide adoucie
- Retirer le connecteur
- Retirer les 2 vis
- Tirer légèrement l'ensemble du corps et du couvercle de l'injecteur vers l'extérieur
- Tirer légèrement sur le filtre
- Remplacer la buse de l'injecteur
- Tirer légèrement sur le diffuseur d'air
- Remplacer la gorge de l'injecteur
- Remonter l'ensemble en suivant la procédure inverse

REMARQUE : rincer soigneusement toutes les pièces, y compris le tamis. Utiliser un acide doux comme du vinaigre ou le produit Pro-Rust Out pour nettoyer les petits trous de l'orifice et de la gorge.

PIÈCES

VUE ÉCLATÉE DE LA TÊTE MOTRICE

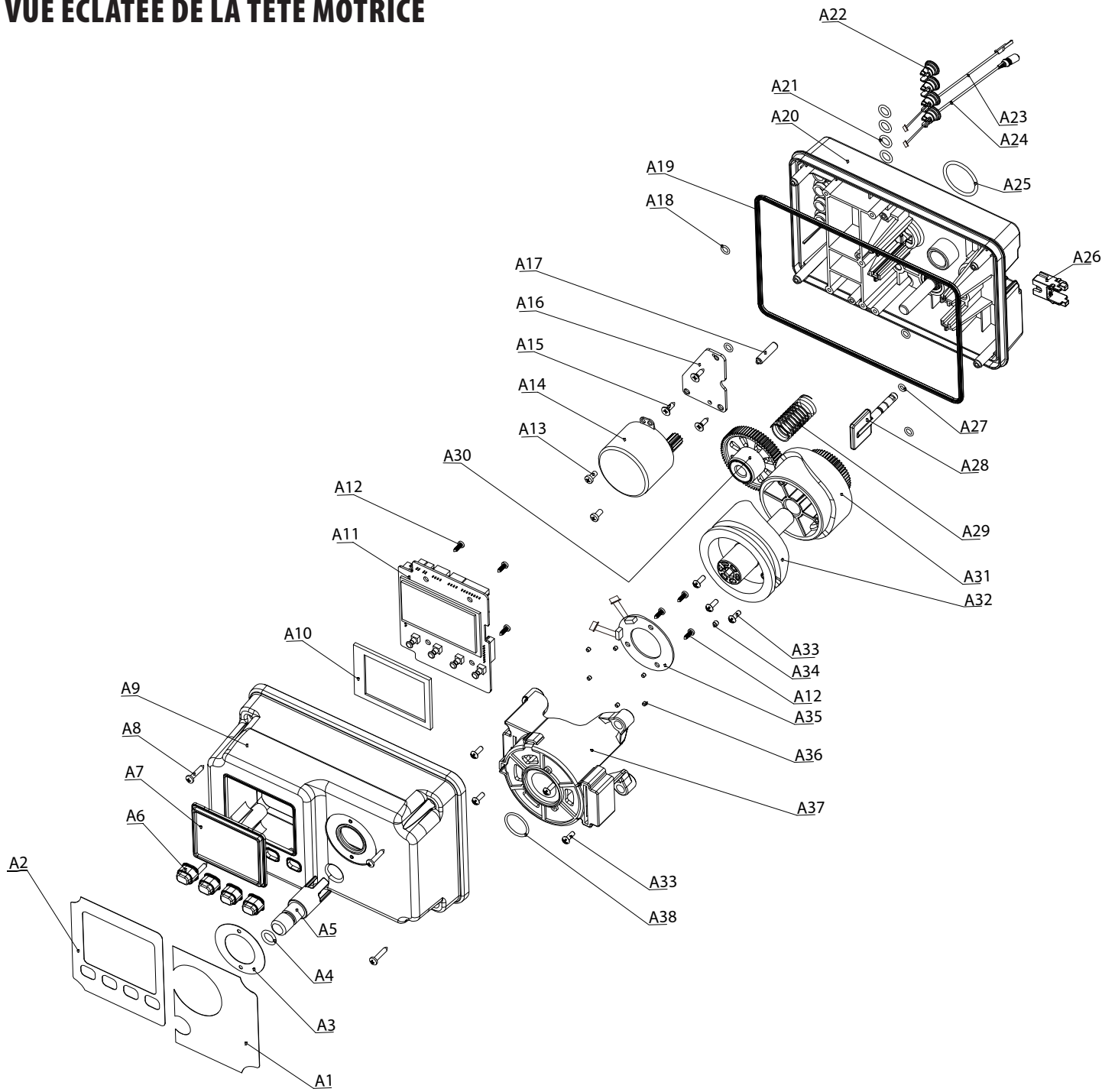

PIÈCES

NUMÉROS DES PIÈCES DE LA TÊTE MOTRICE

TÊTE MOTRICE 95STS				
No	No de pièce WG	Description	Qté	
A1	Inclus dans 60010270-1	Étiquette droite 95STS	1	
A2	50031062	Étiquette gauche 95	1	
A3	60095019	Étiquette d'état de fonctionnement 95	1	
A4	60010060	Joint torique $\phi 10 \times 2,5$	1	
A5	60095010	Bouton manuel BNT95	1	
A6	60010615	Bouton de commande	4	
A7	60095018	Couvercle transparent sur l'écran	1	
A8	05040136	Vis $3,5 \times 20$	4	
A9	50030062	Couvercle 95 (noir)	1	
A10	60095714	Protection en caoutchouc pour circuit imprimé	1	
A11	60010221	Panneau d'affichage 95	1	
A12	60095005	Vis $2,9 \times 9,5$	7	
A13	05040137	Vis $M4 \times 8$	2	
A14	60010222-1	Moteur 12 V et 7 W, avec fil	1	
	60010222	Moteur Bnt95 (CA 12 V, 2 tr/min) – Avant 2017	1	
A15	60095212	Vis ST $3,5 \times 13$, tête cylindrique	3	
A16	05040134	Plaque de fixation du moteur	1	
A17	60095001	Goupille de moteur	1	
A18	60095607	Joint torique $\phi 5,5 \times 1,5$	4	
A19	60095016	Joint d'étanchéité sur le contrôleur	1	
A20	60095000	Boîtier 95/95MTS (noir)	1	
A21	60095605	Joint torique $\phi 8 \times 2$	4	
A22	05040038	Gaine de câble 95/95MTS	2	
A23	60095611	Câble de compteur	1	
A24	05040053	Câble d'alimentation 95STS	1	
A25	26010028	Joint torique, $28 \times 2,65$	1	
A26	60095031	Connecteur de vanne de saumure	1	
A27	60095606	Joint torique $\phi 4 \times 1,5$	1	
A28	60095013	Tige de piston de saumure	1	
A29	60095015	Ressort d'engrenage	1	
A30	60095002	Engrenage	1	
Ensemble came	A31	02170186	Came d'actionnement	1
	A32		Came inversée	1
	A33		Vis BT $3,5 \times 13$, tête plate	7
	A34		Aimant $\phi 4 \times 3$	1
A35	60095009	Carte de capteur de signal	1	
A36	05010047	Bloc de friction	6	
A37	60095007	Plaque de montage	1	
A38	60010562	Joint torique $\phi 23 \times 3$	1	

PIÈCES NON ILLUSTRÉES

No de pièce	Description
60010052	Adaptateur de courant électrique 95 STS, convertisseur, alimentation en tension d'entrée de 120 volts, sortie de 12 volts
60010399	Adaptateur de courant électrique 95 STS, convertisseur, alimentation en tension d'entrée de 120 volts, sortie de 12 volts (extérieur)
50030062	Couvercle, vanne 95, noir, extérieur
60010270-1	Tête motrice 95STS

23

PIÈCES

VUE ÉCLATÉE DU CORPS DE VANNE

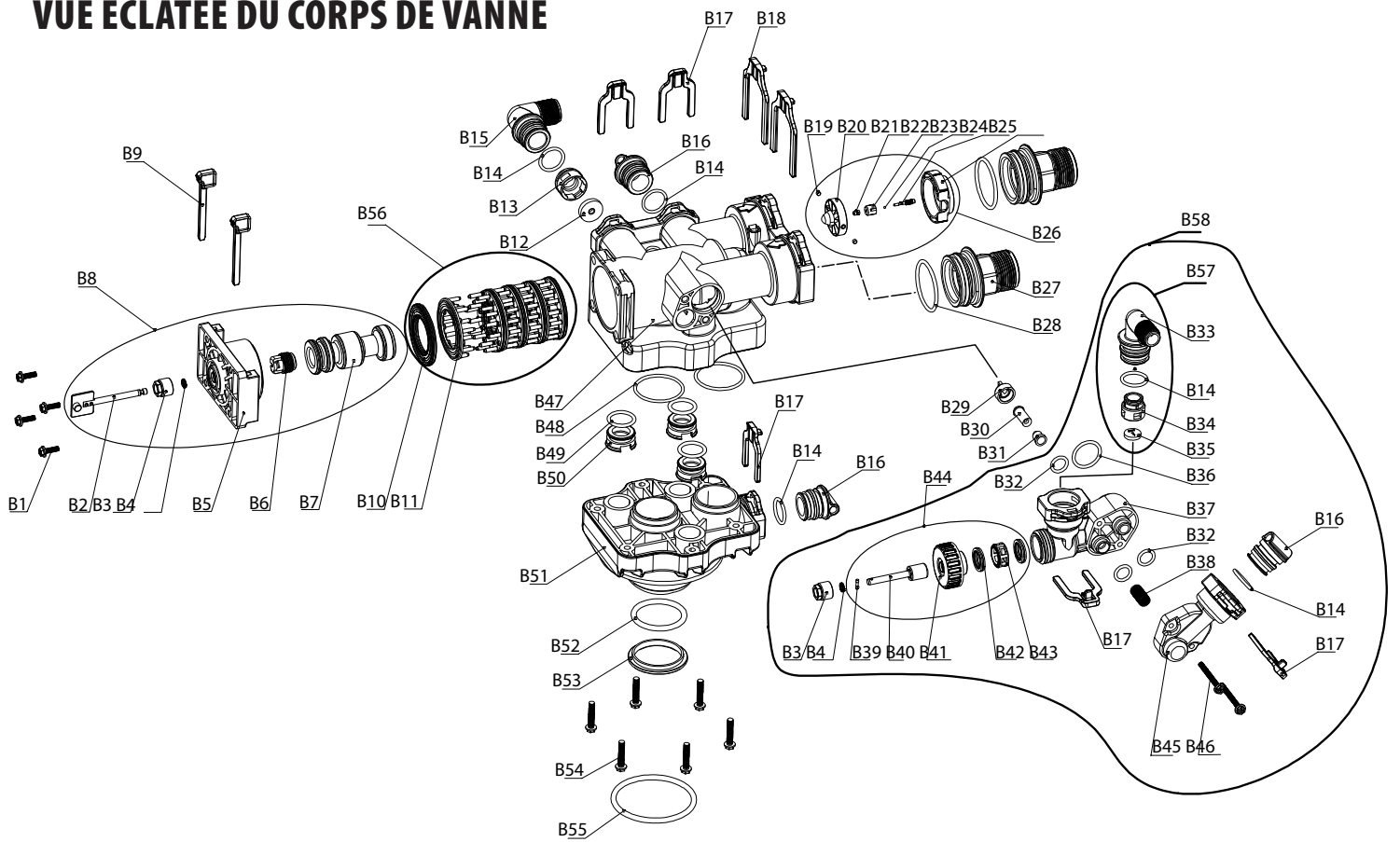

PIÈCES

NUMÉROS DES PIÈCES DU CORPS DE VANNE

			CORPS DE VANNE 95ST5		
			No	No de pièce WG	Description
			B1	05056088	Vis M5 × 16
Ensemble piston B8 95			B2	60010218	Tige de piston 95
			B3		Support quadruple
			B4		Quadruple anneau (5,81 × 1,83)
			B5		Dispositif de retenue du bouchon d'extrémité
			B6		Support de tige de piston
			B7		Piston 95
			B9	60095024	Barre de verrouillage du boîtier
			B10	60010260	Joint d'espacement 95
			B11	60095022	Entretoise 95
			B12	60010140	CDCV (5 gal/min)
			B13	60095694	Support CDCV
			B15	60010254	Coude de vidange NPT 1 pouce
			B16	60010212	Bouchon 95
			B17	60010227	Petite attache 95
			B18	60010226	Grande attache 95
Ensemble compteur B26			B19	60010225	Aimant φ 4 × 3
			B20		Compteur 95
			B21		Douille supérieure de goupille de compteur
			B22		Douille de goupille de compteur
			B23		Bille de compteur
			B24		Goupille de compteur
			B25		Support de roue
			B27	60010214	Raccord de vanne, NPT 1,25 pouce
			B28	60010216	Joint torique φ 48,7 × 3,55
			B29	60095048	Disperseur d'air
			B30	60010155	Gorge d'injecteur
			B31	60010149	Buse d'injecteur
			B32	60095610	Joint torique φ 14 × 3
			B36	60010561	Joint torique φ 27 × 3
			B37	60095038	Corps d'injecteur 95
			B38	60095042	Filtre de vanne de saumure
Ensemble vanne de saumure B44 – piston, joint et entretoise			B39	60095931	Axe de tige de vanne de saumure
			B40		Piston de vanne de saumure
			B41		Couvercle d'étanchéité de vanne de saumure
			B42		Joint d'étanchéité de vanne de saumure
			B43		Entretoise de vanne de saumure
			B45	Included in 60010219	Couvercle de corps d'injecteur 95
			B46	60095041	Boulon M5 × 50
			B47	60095211	Corps de vanne 95
			B48	60095608	Joint torique φ 47 × 3
			B49	26010158	Joint torique φ 23,39 × 3,53
			B50	05040123	Bouchon de trou auxiliaire

PIÈCES

NUMÉROS DES PIÈCES DU CORPS DE VANNE (SUITE)

CORPS DE VANNE 95STS		
B51	60010243	Base du corps de vanne 95 (4 pouces)
B52	05042005	Joint torique ϕ 46,99 \times 5,33
B53	05040091M	Collier d'étanchéité
B54	60095034	Vis M6 \times 30
B55	60010228	Joint torique ϕ 108 \times 5,3
B56	60010219	Ensemble joint et entretoise, 95
B57- ENSEMBLE COUDE DE SAUMURE 95	B14	Joint torique ϕ 25 \times 3
	B33	Coudes de conduite de saumure BSP 1/2 pouce
	B34	Support CDCS
	B35	CDCS (0,95 gal/min)
B58	02171063	Injecteur, ensemble vanne B. 95 avec corps

PIÈCES NON ILLUSTRÉES		
	No de pièce	Description
Options CDCV	60010144	No 2, 9,5 gal/min, plat
	60010145	No 3, 12,5 gal/min, plat
	60010146	No 4, 16,5 gal/min, plat
	60010143	CDCV, no 1, 7,0 gal/min, 89,95
Options de connecteurs	60010213	Raccord de vanne, NPT 1 po
	60010215	Raccord de vanne, NPT 1,5 po
Options de goulots d'injecteurs	60010156	5S, Orange
	60095047	1, Gris
	60010157	3, Rouge
	60010158	4, Blanc
	60010155	4S, Noir
Options de buses d'injecteurs	60010154	4S, Noir
	60095043	1, Gris
	60010151	3, Rouge
	60010152	4, Blanc
Option CDCS	60010162	No 7, 1,35 gal/min
Options pour raccorder le tuyau à la conduite de saumure	60010217	CONNECTEUR, DROIT, BSP 1/2 pouce x TUBE 3/8 pouce
		CONNECTEUR, DROIT, BSP 1/2 pouce BSP x TUBE 1/2 pouce A7-FAB7

DÉPANNAGE

PROBLÈME	CAUSE POSSIBLE	SOLUTION POSSIBLE
A. L'APPAREIL NE DÉMARRE PAS LE CYCLE DE RÉGÉNÉRATION.	1. Pas d'alimentation électrique.	Vérifier l'alimentation électrique, les fusibles, etc.
	2. Circuit défectueux.	Remplacer les pièces défectueuses.
	3. Panne de courant.	Réinitialiser l'heure.
	4. Compteur défectueux.	Remplacer le compteur à turbine.
A. L'APPAREIL NE DÉMARRE PAS LE CYCLE DE RÉGÉNÉRATION.	1. Pas d'alimentation électrique.	Vérifier l'alimentation électrique, les fusibles, etc.
	2. Circuit défectueux.	Remplacer les pièces défectueuses.
	3. Panne de courant.	Réinitialiser l'heure.
	4. Compteur défectueux.	Remplacer le compteur à turbine
B. L'EAU EST CALCAIRE.	1. Vanne de dérivation ouverte.	Fermer la vanne de dérivation.
	2. Manque de sel ou niveau de sel inférieur au niveau de l'eau.	Ajouter du sel dans le réservoir.
	3. Injecteur ou filtre bouché.	Nettoyer les pièces.
	4. Écoulement de l'eau vers le réservoir de saumure bloqué.	Vérifier le débit de remplissage du réservoir de saumure.
	5. Eau calcaire dans le réservoir d'eau chaude.	Répéter le rinçage du réservoir d'eau chaude si nécessaire.
	6. Fuite entre la vanne et le tube central.	Vérifier si le tube central est fissuré ou si le joint torique est endommagé. Remplacer les pièces défectueuses.
	7. Fuite interne de la vanne.	Remplacer les joints de la vanne, l'entretoise et l'ensemble de piston.
	8. Réglage de la capacité de réserve trop bas.	Augmenter la capacité de réserve.
	9. Capacité insuffisante.	Augmenter le dosage de sel.
C. LA CONSOMMATION DE SEL EST ÉLEVÉE.	1. Temps de remplissage trop long.	Vérifier le réglage du temps de recharge.
	2. Contrôle du débit défectueux.	Remplacer.
D. LA PRESSION D'EAU EST FAIBLE.	1. Accumulation de fer ou de tartre dans l'unité d'alimentation.	Nettoyer les tuyaux.
	2. Accumulation de fer à l'intérieur de la vanne ou du réservoir.	Nettoyer le contrôle et ajouter un nettoyant pour résine afin de nettoyer le lit. Augmenter la fréquence de régénération.
	3. Entrée du contrôle obstruée par des corps étrangers.	Retirer le piston et nettoyer la vanne de contrôle.
	4. Résine détériorée. (Peut-être causée par une teneur élevée en chlore ou en chloramines.)	Remettre l'unité en place. Envisager d'ajouter un prétraitement au charbon.
E. PRÉSENCE DE RÉSINE DANS LA CONDUITE D'ÉVACUATION.	1. Présence d'air dans le système d'eau.	Vérifier le bon fonctionnement du purgeur d'air du système de puits.
	2. Bouton de contrôle du débit de la conduite de vidange (CDCV) incorrect.	Vérifier le débit.
F. TROP D'EAU DANS LE RÉSERVOIR DE SAUMURE.	1. Injecteur ou filtre bouché.	Nettoyer les pièces.
	2. La vanne ne procède pas à la régénération.	Remplacer la carte électronique, le moteur ou la commande.
	3. Présence de corps étrangers dans la vanne de saumure.	Nettoyer les pièces.
	4. L'unité n'aspire pas la saumure.	Vérifier l'absence de fuite de vide au niveau des raccords de la conduite de saumure.
G. L'APPAREIL NE PARVIENT PAS À ASPIRER LA SAUMURE.	1. Le contrôle du débit de la conduite de vidange est bouché.	Nettoyer les pièces.
	2. L'injecteur ou le filtre est bouché.	Nettoyer les pièces.
	3. La pression d'entrée est trop faible.	Augmenter la pression à 25 psi.
	4. Fuite interne de la vanne	Remplacer les joints, les entretoises et l'ensemble de piston.
H. LA VANNE FONCTIONNE EN CONTINU.	1. Circuit imprimé du capteur de position défectueux.	Remplacer les pièces défectueuses.
I. ÉCOULEMENT CONTINU VERS LE DRAIN.	1. SET/REGEN de la vanne incorrects.	Vérifier les SET/REGEN de la vanne.
	2. Présence de corps étrangers dans la vanne de commande.	Nettoyer la commande.
	3. Fuite interne.	Remplacer les joints, les entretoises et l'ensemble de piston.
	4. Le piston est bloqué en position. Le moteur est peut-être défectueux ou les engrenages sont bloqués ou désengagés.	Vérifier l'alimentation du moteur. Vérifier qu'il n'y a pas de fil desserré. Vérifier que les engrenages ne sont pas bloqués ou désengagés. Remplacer les pièces défectueuses.
J. LA VANNE ÉMET UN SIGNAL SONORE.	1. Le piston n'est pas passé correctement à la position du cycle suivant.	Vérifier l'alimentation du moteur. Vérifier qu'il n'y a pas de fil desserré. Vérifier que les engrenages ne sont pas bloqués ou désengagés.

REGISTRES D'ENTRETIEN (SUITE)

Modèle du système :

Imprimer l'un de ces formulaires pour

CHAQUE réservoir de saumure

Fiche d'ajout de sel dans le réservoir de saumure.

Numéro du
réservoir

Date	Nombre de régénérations pour le réservoir d'adoucisseur correspondant	Poids du sel ajouté

Date	Nombre de régénérations pour le réservoir d'adoucisseur correspondant	Poids du sel ajouté

Pour toute réclamation au titre de la garantie, Canature WaterGroup se réserve le droit de demander cette fiche d'entretien. Si vous ne fournissez pas ce formulaire dûment rempli dans le délai demandé, votre garantie sera annulée.

GARANTIE

GARANTIE DE L'UNITÉ D'ADOUCCISSEUR ET DE FILTRE À USAGE COMMERCIAL

AVIS : LE PRÉSENT MANUEL CONTIENT UNE GARANTIE LIMITÉE. EN INSTALLANT OU EN UTILISANT CE PRODUIT, VOUS RENONCEZ À CERTAINS DROITS LÉGAUX, NOTAMMENT LE DROIT D'INTENTER UNE POURSUITE OU DE DEMANDER UNE INDEMNISATION EN CAS DE DOMMAGES MATÉRIELS, DE BLESSURES OU DE DÉCÈS. VEUILLEZ LIRE ATTENTIVEMENT CE DOCUMENT, CAR IL CONTIENT DES INFORMATIONS IMPORTANTES CONCERNANT VOTRE GARANTIE ET LES EXCLUSIONS.

Les produits fabriqués et assemblés par Canature WaterGroupMC sont garantis pour fonctionner conformément à leur utilisation prévue lorsqu'ils sont correctement installés, utilisés et entretenus. Canature WaterGroupMC garantit que chaque adoucisseur d'eau commercial neuf est exempt de défauts de matériaux et de fabrication, sous réserve des conditions et exclusions ci-dessous.

Les systèmes commerciaux sont définis par la taille du réservoir sous pression ou la quantité de résine ou de média filtrant contenue dans le réservoir. Les systèmes commerciaux utilisent des réservoirs de 14 pouces [355 mm] de diamètre et peuvent contenir plus de 3 pieds cubes [84,95 litres] de résine ou de média filtrant.

Les produits fabriqués par Canature WaterGroupMC sont garantis exempts de défauts de matériaux et de fabrication lorsqu'ils sont correctement installés, utilisés et entretenus. La durée des garanties sur les produits varie comme indiqué ci-dessous.

TABLEAU DES GARANTIES POUR LES UNITÉS ASSEMBLÉES	
Réservoirs en fibre de verre de 14 à 63 pouces de diamètre ou plus	5 ans
Vannes de régulation et composants électroniques	5 ans
Vannes à membrane, compteurs et vannes à bille électriques	1 an
Réservoirs de saumure et assemblages internes	1 an
Médias	Limitée à la garantie fournie par le fabricant d'origine
Vinylester/Application à eau chaude, température maximale 150 °F	1 an
Réservoirs en acier (revêtement époxy)	1 an
Autres composants fabriqués par Canature Watergroup	1 an
Autres composants non fabriqués par Canature Watergroup	Limitée à la garantie fournie par le fabricant d'origine

Canature WaterGroupMC remplacera toute pièce (à l'exception des pièces d'usure normale – média, piston, joints et vanne de saumure) qui tombe en panne dans le délai spécifié dans le tableau ci-dessus à compter de la date de fabrication, comme cela est indiqué par le numéro de série, à condition que la panne soit due à un défaut de matériau ou de fabrication. La seule exception sera lorsque la preuve d'achat ou d'installation sera fournie, auquel cas la période de garantie courra à compter de cette date.

Garantie sur les réservoirs de minéraux et les réservoirs de saumure :

Canature WaterGroupMC fournira un réservoir de minéraux ou un réservoir de saumure de remplacement à tout acheteur d'équipement d'origine en possession d'un réservoir défectueux dans le délai indiqué dans le tableau ci-dessus, à condition que le système ait été utilisé à tout moment conformément aux spécifications et qu'il n'ait pas été soumis au gel ou au vide.

Exclusions : Les dommages causés à tout composant de cet adoucisseur d'eau ou de ce filtre en raison d'une mauvaise utilisation, d'une mauvaise application, d'une négligence, d'une modification, d'un accident, d'une installation ou d'un fonctionnement contraire à nos instructions imprimées, les dommages causés à la résine échangeuse d'ions et aux joints par le chlore ou les chloramines présents dans l'alimentation en eau, les dommages causés aux pistons internes et aux joints par l'usure due au fer, au manganèse, aux sédiments ou à la vase, ou les dommages causés par toute force naturelle ne sont pas couverts par cette garantie.

Les raccords flexibles doivent être correctement installés entre les ouvertures du réservoir et les tuyaux rigides. De plus, un ou plusieurs coupe-vidé(s) doivent être installés correctement afin de protéger le réservoir contre le vide dans toutes les conditions. Si les raccords flexibles et/ou les coupe-vidé(s) ne sont pas installés, ou s'ils sont mal installés, la garantie du réservoir sera annulée.

De plus, si le réservoir en fibre de verre est équipé d'un trépied, celui-ci doit être correctement et solidement fixé au sol. Si ce n'est pas le cas ou si l'installation est incorrecte, la garantie du réservoir sera annulée.

À notre seule discrétion, nous réparerons ou remplacerons les pièces défectueuses si notre service de garantie détermine qu'elles sont défectueuses selon les termes de la présente garantie. Canature WaterGroupMC n'assume aucune responsabilité pour les dommages indirects, la main-d'œuvre ou les frais engagés à la suite d'un défaut ou d'une défaillance. La couverture des médias et de la résine est limitée à la garantie fournie par le fabricant d'origine.

En tant que fabricant, nous ne connaissons pas les caractéristiques de votre alimentation en eau. La qualité de l'eau peut varier selon les saisons ou au fil du temps. Votre consommation d'eau peut également varier. Les caractéristiques de l'eau peuvent également changer si l'appareil est déplacé vers un nouvel emplacement. Pour ces raisons, nous déclinons toute responsabilité quant à la détermination de l'équipement approprié nécessaire pour répondre à vos besoins, et nous n'autorisons pas d'autres personnes à assumer cette obligation à notre place. En outre, nous déclinons toute responsabilité et n'offrons aucune garantie, expresse ou implicite, quant à l'utilisation de ce produit avec une source d'eau non potable ou une source d'eau qui ne répond pas aux conditions d'utilisation décrites dans le guide d'utilisation.

LES OBLIGATIONS DE CANATURE WATERGROUPMC AU TITRE DE LA PRÉSENTE GARANTIE SE LIMITENT À LA RÉPARATION OU AU REMPLACEMENT DES PIÈCES DÉFECTUEUSES DU SYSTÈME DE TRAITEMENT DE L'EAU ET NOUS DÉCLINONS TOUTE RESPONSABILITÉ POUR LES DOMMAGES DIRECTS, INDIRECTS, ACCESSOIRES, CONSÉCUTIFS, SPÉCIAUX, GÉNÉRAUX OU AUTRES.

Retour de marchandises : Un numéro d'autorisation doit être obtenu avant tout retour de marchandise. **REMARQUE :** Tout matériel retourné à Canature Watergroup doit être expédié en port payé. Après inspection, si notre service de garantie détermine que les marchandises sont défectueuses selon les termes de la présente garantie, la garantie sera limitée aux pièces défectueuses qui seront réparées, remplacées ou créditées, à la discrétion de Canature WaterGroup. Vous ne payez que les frais de transport pour renvoyer les pièces défectueuses à notre usine et les frais de votre revendeur local, y compris, entre autres, les frais de main-d'œuvre, les frais de déplacement et de transport, et les frais de manutention.

Certaines autorités judiciaires provinciales et nationales n'autorisent pas les limitations sur la durée d'une garantie implicite, de sorte que la limitation ci-dessus peut ne pas s'appliquer à vous. De même, certaines autorités judiciaires provinciales et nationales n'autorisent pas l'exclusion des dommages accessoires ou indirects, de sorte que les limitations ou exclusions ci-dessus peuvent ne pas s'appliquer à vous. Cette garantie vous confère des droits légaux spécifiques, et vous pouvez également bénéficier d'autres droits, qui varient d'une juridiction à l'autre. Consultez votre revendeur agréé pour obtenir des informations concernant la garantie et le service.

Sans frais : 1-877-759-5159
www.canaturewg-cied.com