

BOREAL



CATALOGUE 2025



BOREAL

BOREAL – LA CHALEUR QUI TRANSFORME VOTRE MAISON

Plus de 40 ans d'expérience

Chez BOREAL, nous sommes convaincus que le véritable confort commence chez soi. C'est pourquoi chacun de nos produits est conçu pour offrir une expérience de chauffage efficace et durable, adaptée aux besoins du mode de vie actuel.

Une entreprise forte de plus de 40 ans d'expérience dans la conception et la fabrication de solutions de chauffage de haute qualité. Ce parcours nous permet de nous appuyer sur une connaissance approfondie du secteur, une infrastructure industrielle solide et une philosophie axée sur l'amélioration continue, la durabilité et le service client.

BOREAL est né avec une identité propre : jeune, dynamique et accessible, mais s'appuyant sur l'excellence et la confiance qui caractérisent le groupe. Notre catalogue de produits comprend une large gamme de poêles et d'inserts. Chaque solution est conçue pour transformer votre maison en un lieu plus chaleureux, plus efficace et plus accueillant.

Nous vous invitons à découvrir l'univers BOREAL, où technologie, design et chaleur s'unissent pour améliorer votre quotidien.



BOREAL

BOREAL : CHALEUR EFFICACE, MAISONS RESPONSABLES

Chez **BOREAL**, nous pensons que chauffer votre maison ne devrait pas engendrer de coûts énergétiques élevés ni avoir d'impact négatif sur la planète. C'est pourquoi nous concevons chacun de nos appareils selon des critères d'efficacité maximale, recherchant l'équilibre parfait entre performance thermique, économies et durabilité.

Grâce à leur technologie de pointe, les produits **BOREAL** bénéficient d'excellentes performances énergétiques conformément à la réglementation européenne, se classant toujours parmi les catégories les plus performantes du marché : **A, A+ et A++**.

Cela se traduit par de réels avantages tant pour vous que pour l'environnement :

- Consommation réduite de combustible ou d'électricité.
- Utilisation optimale de la chaleur produite.
- Réduction significative des émissions.
- Une maison plus confortable et responsable.

Avec **BOREAL**, choisir le chauffage, c'est aussi choisir la conscience, la technologie et le respect de l'environnement. Une façon intelligente de profiter de la chaleur.

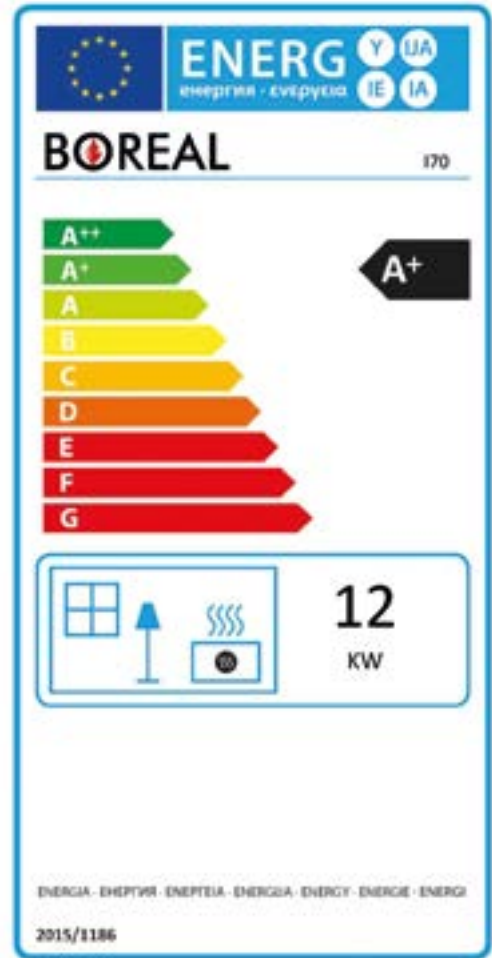

DES CERTIFICATIONS QUI GARANTISSENT LA CONFIANCE

Chez **BOREAL**, la qualité n'est pas une simple promesse : c'est une réalité vérifiée. Chacun de nos produits a été développé pour offrir un équilibre parfait entre performance, sécurité et respect de l'environnement. Pour y parvenir, nous respectons de nombreuses réglementations et certifications européennes qui garantissent un fonctionnement efficace, sûr et durable de chaque appareil.

Choisir **BOREAL**, c'est choisir des solutions de chauffage fiables.

RÈGLEMENTATIONS QUI GARANTISSENT NOTRE QUALITÉ

CE

Garantit que le produit répond aux exigences essentielles de sécurité, de santé et de protection de l'environnement établies par l'Union européenne.

UNE-EN-16510

Établit des normes européennes communes pour les appareils de chauffage à combustibles solides, garantissant leur fiabilité et leur durabilité.

15a B-VG

L'une des réglementations environnementales les plus strictes d'Europe, qui fixe des limites précises d'émissions et exige des niveaux élevés d'efficacité énergétique.

DINplus

Certification allemande confirmant les hautes performances, la sécurité et les faibles émissions de particules des poêles et chaudières à biomasse.

ÉcoDesign

Certification européenne garantissant une efficacité énergétique élevée et de faibles émissions polluantes. Elle contribue à une consommation plus responsable et respectueuse de l'environnement.

L.BIMSCHV

Réglementation environnementale allemande limitant les émissions polluantes des appareils à biomasse et protégeant ainsi la qualité de l'air.

Flamme Verte

Écolabel français qui distingue les produits biomasse les plus propres et les plus performants du marché.

BOREAL

BOREAL : NOTRE TECHNOLOGIE

AUTO-SYSTEM



Le système AUTO-SYSTEM développé par BOREAL, permet à l'utilisateur de contrôler le poêle avec jusqu'à 4 modes de fonctionnement prédéfinis.

Les poêles équipés du système AUTO-SYSTEM sont autorégulateurs, permettant à l'utilisateur de choisir le mode de fonctionnement rapidement et facilement.

ENERGY

Pendant 20 minutes, le poêle fonctionnera à 120% de sa puissance maximale, pour atteindre le confort souhaité. Moyen idéal pour chauffer une pièce très rapidement.

AUTO

L'utilisateur choisira la puissance ou la température souhaitée, et le poêle s'autorégulera intelligemment pour l'atteindre.

SOFT

Pour obtenir un environnement chaleureux et silencieux: Le poêle fonctionnera à puissance minimale et désactivera les ventilateurs, travaillant en convection naturelle.

SMART

L'utilisateur choisira la puissance ou la température souhaitée, et pourra également régler la vitesse du ventilateur pour adapter son fonctionnement à ses besoins, voire l'arrêter à puissance moyenne ou faible

SMART CONTROL TECHNOLOGIE



Avec le Système Smart Control, le poêle détecte et analyse les variables comme la qualité des granulés, les caractéristiques d'installation et les facteurs environnementaux, pour avoir une auto-configuration et optimiser son fonctionnement.

CONNECTIVITÉ TOTALE. MODÈLES COMPATIBLES AVEC LE KIT WIFI



Le Wi-Fi de Boreal, qui permet à l'utilisateur de se connecter à l'appareil depuis n'importe où via Internet. Grâce à cette fonctionnalité, vous pouvez allumer ou éteindre le poêle, régler les paramètres, vérifier son état et gérer son fonctionnement à distance, offrant ainsi un maximum de confort et de contrôle à tout moment.

SYSTÈME DE TRIPLE COMBUSTION



Une innovation qui porte la performance au maximum. Grâce à une troisième combustion des gaz imbrûlés pendant la première et de la deuxième combustion, on obtient une plus grande efficacité et de réelles économies de combustible. Plus de chaleur avec moins de consommation.

SYSTÈME DE DOUBLE COMBUSTION



Grâce à une deuxième entrée d'air préchauffé dans la chambre de combustion, ce système réalise une deuxième combustion des gaz imbrûlés pendant la première combustion. Le résultat est une augmentation des performances et une réduction de la consommation de combustible.

PROGRAMMABLE : CONFORT PERSONNALISÉ



Ce modèle permet une programmation complète par l'utilisateur, permettant aux utilisateurs de définir des heures de marche et d'arrêt automatiques chaque jour, en différenciant les jours de semaine et les week-ends, s'adaptant parfaitement à leur style de vie et maximisant le confort et l'efficacité énergétique.

SYSTÈME DE DOUBLE CHAMBRE



Ce système crée une chambre à air entre la zone de combustion et la surface extérieure de l'appareil. Le résultat est traduit en température superficielle plus basse, évitant les chocs thermiques avec les parois et favorisant une convection naturelle plus efficace.

SYSTÈME DE VITRE PROPRE



Ce système innovant introduit de l'air de l'extérieur et le dirige vers la surface intérieure de la vitre. Cela améliore la combustion et empêche la vitre de noircir rapidement, vous permettant ainsi de profiter d'une vue claire et durable du feu. Plus propre, plus efficace, plus spectaculaire.

SYSTÈME ENVELOPPANT FOUR



Ce système utilise les fumées de la chambre de combustion, les faisant circuler autour du four. Cela permet un réchauffement rapide, efficace et homogène, idéal pour une cuisson parfaite en moins de temps.

FIRETEK

Matériau réfractaire blanc de dernière génération, autonettoyant, exclusif à Boreal, qui offre une vue spectaculaire du feu.

SYSTÈME DE MODULATION ET STANDBY : EFFICACITÉ AUTOMATIQUE



L'équipement dispose d'un système de modulation qui ajuste automatiquement la puissance de fonctionnement une fois atteinte la température programmée. Cela permet de maintenir le confort thermique avec une consommation de granulés optimisée, générant ainsi d'importantes économies d'énergie. Il comprend également un mode StandBy, grâce auquel le poêle s'éteint automatiquement lorsqu'il atteint la température ambiante souhaitée et se rallume lorsqu'il doit revenir à cette température.

HYBRID: GRANULÉS ET BOIS



B-INSERT-HYBRID
PAGE 10



JULIETTE
PAGE 12

INSERTS



SÉRIE BIANCA
PAGE 14



SÉRIE RUBEN
PAGE 16



BR70-S
PAGE 18



BR90D-S
PAGE 20



BR100-S
PAGE 22

INSERTS



I70
PAGE 24



I90
PAGE 26

POÊLES



BIANCA-70-BOX
PAGE 28



RUBEN-90-BOX
PAGE 30



SÉRIE E1000
PAGE 32



ECO 300
PAGE 34



GRETA
PAGE 36



EH8000
PAGE 38



ECH9000
PAGE 40

POÊLES EN FONTE



BOREAL 5
PAGE 42



BOREAL 8
PAGE 44



BOREAL ETNA
PAGE 46



BOREAL PRESTON
PAGE 48



BOREAL ORDESA
PAGE 50

B-INSERT-HYBRID

A+



B-INSERT-HYBRID + Cadre optionnel à 4 côtés MARCO4-IH

Wi-Fi inclus de série, pour un contrôle via l'APP.
 Modèle flexible : Choisissez l'intérieur.
 Comprend le système Auto-System : Soft, Auto et Manual.
 Possibilité d'allumage automatique du bois.
 Comprend télécommande.
 Inclus de série, Kit de charge (grille de charge + tube de 1 mètre).
 Elaboré en tôle d'acier et fini en peinture résistant à 650°C.
 Porte avec vitre céramique résistante à 750°C.
 Grille en fonte amovible pour faciliter le nettoyage.
 Tiroir à cendres amovible pour faciliter le nettoyage.
 Gant inclus.



INCLUS DE SÉRIE



Avec le Système Smart Control, le poêle détecte et analyse les variables comme la qualité des granulés, les caractéristiques d'installation et les facteurs environnementaux, pour avoir une auto-configuration et optimiser son fonctionnement.

	Granulés	Bois
Système Vitre Propre	✓	
Système Triple Combustion	✓	
Système double chambre	✓	
Système de modulation	✓	
Programmable	✓	
Puissance Max-Min.	11-4 kW	14-3,9 kW
Puissance Nom.	9 kW	11 kW
Rendement	94-91 %	84 %
Volume chauffé	225 m ³	275 m ³
Consommation	2-0,9 kg/h	3 kg/h
Taille maximum des bûches	-	50 cm
Poids	155/157 kg	
Mesures de l'entrée utile de la chambre	510x250x275 mm	

MODÈLE ÉTANCHE (AVEC KIT)

Les modèles étanches prennent l'air de l'extérieur de la pièce où ils sont installés. Ils disposent donc de trois conduits : un pour l'extraction des fumées et deux pour l'oxygène nécessaire à la combustion, aussi bien pour le bois que pour les granulés, ce qui les rend idéaux pour les maisons passives, préservant l'étanchéité et l'efficacité énergétique de la maison.

ARTICLES OPTIONNELS:

- **KIT-VER-IH** : Kit intérieur vermiculite.
- **KIT-FIR-IH** : Kit intérieur Firetek.
- **BIH** : Base avec pieds réglables en hauteur.
- **BIH-FIJA** : Base fixe idéale pour une installation à hauteur minimale.
- **MARCO4-IH** : Cadre 4 côtés 60 mm.
- **KIT-AIR-7** : Kit avec prises d'air extérieures. Pour transformer en étanche en mode bois et granulés. Pour l'installation, il est nécessaire l'une des bases optionnelles (réf. : **BIH / BIH-FIJA**).

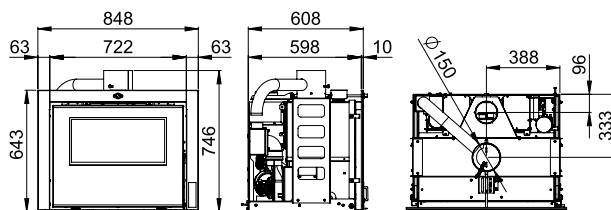
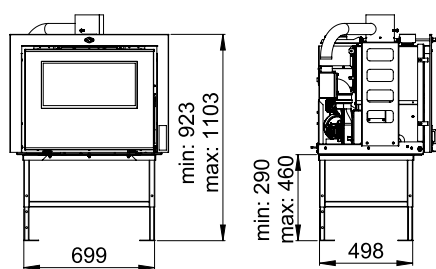

B-INSERT-HYBRID + KIT-VER-IH
(Kit Vermiculite)



B-INSERT-HYBRID + KIT-FIR-IH
(Kit Firetek)

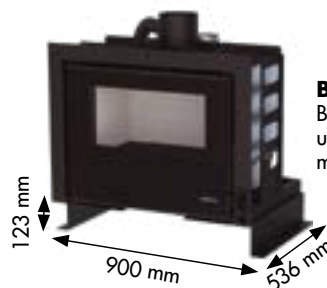

BIH-FIJA:
Base fixe idéale pour une installation à hauteur minimale.

JULIETTE

A+



Comprend le système Auto-System : Soft, Auto et Manual.
Possibilité d'allumage automatique du bois.
Poignée mains froides.
Elaboré en tôle d'acier et fini en peinture résistant à 650°C.
Porte avec vitre céramique résistante à 750°C.
Grille en fonte amovible pour faciliter le nettoyage.
Tiroir à cendres amovible pour faciliter le nettoyage.
Gant inclus.



Avec le Système Smart Control, le poêle détecte et analyse les variables comme la qualité des granulés, les caractéristiques d'installation et les facteurs environnementaux, pour avoir une auto-configuration et optimiser son fonctionnement.

	Granulés	Bois
Système Vitre Propre		✓
Système Triple Combustion		✓
Système double chambre		✓
Système de modulation		✓
Programmable		✓
Puissance Max-Min.	11-4,8 kW	11-4,5 kW
Puissance Nom.	10 kW	10 kW
Rendement	84-91 %	84 %
Volume chauffé	250 m ³	250 m ³
Consommation	2,3-1,1 kg/h	2,5 kg/h
Taille maximum des bûches	-	40 cm
Poids	150 kg	
Mesures de l'entrée utile de la chambre	350x363x270 mm	

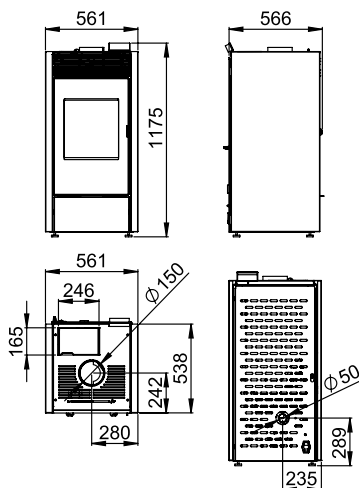

SÉRIE BIANCA

A+



Elaboré en tôle d'acier et fini en peinture résistant à 650°C.
Porte avec vitre céramique résistante à 750°C.
Grille en fonte amovible pour faciliter le nettoyage.
Tiroir à cendres amovible pour faciliter le nettoyage.
Gant inclus.

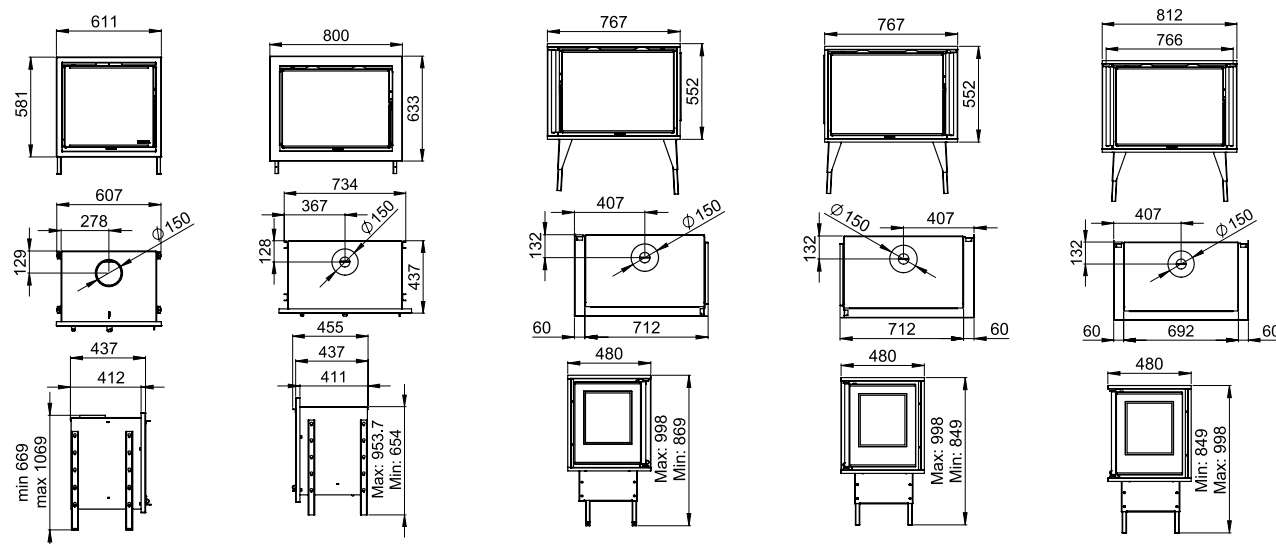
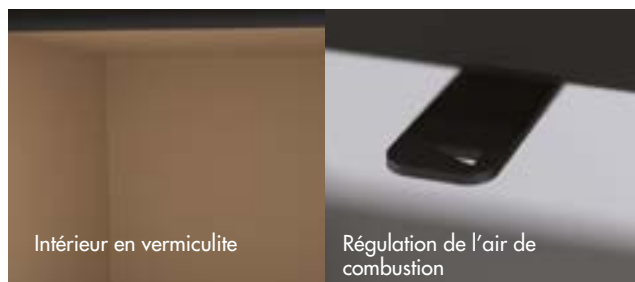

	BIANCA-55	BIANCA-F	BIANCA-G BIANCA-D	BIANCA-3C
Système Vitre Propre	✓	✓	✓	✓
Système Triple Combustion	✓	✓	✓	✓
Puissance Max-Min.	12,5-3 kW	15-4 kW	13-4,2 kW	13-4,2 kW
Puissance Nom.	9,5 kW	12 kW	11 kW	10 kW
Rendement	81 %	81 %	81 %	81 %
Volume chauffé	238 m ³	300 m ³	275 m ³	250 m ³
Consommation	2,7 kg/h	3,3 kg/h	3 kg/h	3 kg/h
Taille maximum des bûches	47 cm	60 cm	60 cm	55 cm
Poids	75 kg	93 kg	105 kg	117 kg
Mesures de l'entrée utile de la chambre	447x306x286 mm	580x306x287 mm	580x306x287 mm	580x306x286 mm

Vitre sérigraphiée

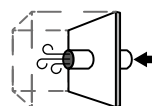

OPTIONNEL:
KIT-AIR-2:
Kit avec prise d'air externe.
Pour le transformer en étanche.

SÉRIE RUBEN

A+



Elaboré en tôle d'acier et fini en peinture résistant à 650°C.
Porte avec vitre céramique résistante à 750°C.
Grille en fonte amovible pour faciliter le nettoyage.
Tiroir à cendres amovible pour faciliter le nettoyage.
Gant inclus.

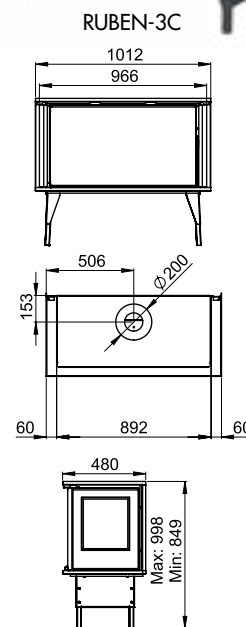
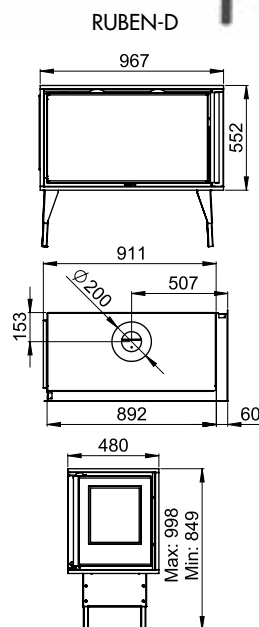
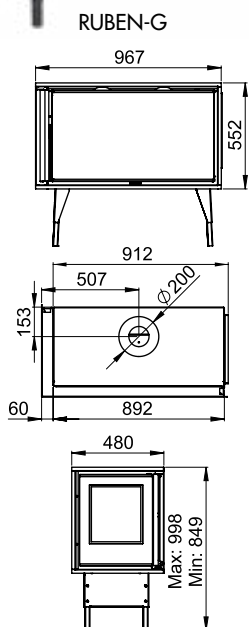
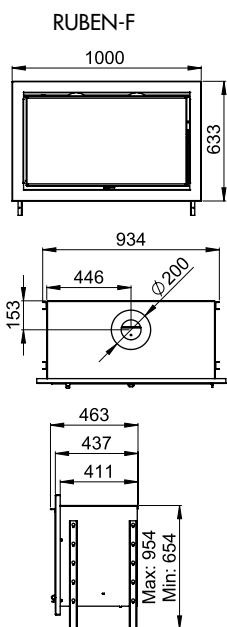
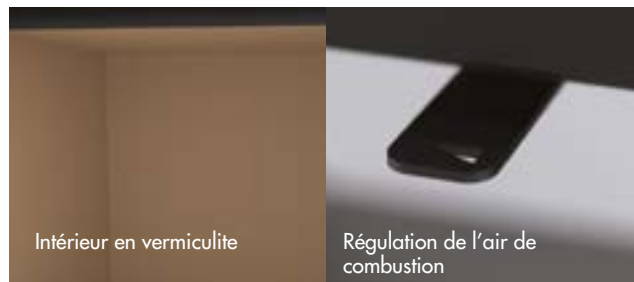

	RUBEN-F	RUBEN-G RUBEN-D	RUBEN-3C
Système Vitre Propre	✓	✓	✓
Système Triple Combustion	✓	✓	✓
Puissance Max-Min.	19-5 kW	16-5,4 kW	16-5,4 kW
Puissance Nom.	15 kW	14 kW	13 kW
Rendement	81 %	81 %	81 %
Volume chauffé	375 m ³	350 m ³	325 m ³
Consommation	4,1 kg/h	3,9 kg/h	3,9 kg/h
Taille maximum des bûches	80 cm	77 cm	75 cm
Poids	119 kg	131 kg	143 kg
Mesures de l'entrée utile de la chambre	780x306x286 mm	780x306x286 mm	780x306x286 mm

Vitre sérigraphiée

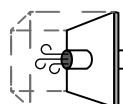

OPTIONNEL:
KIT-AIR-2:
Kit avec prise d'air externe.
Pour le transformer en étanche.

BR70-S

A+



BR70-S + Cadre optionnel à 4 côtés M4-BR70

Elaboré en tôle d'acier et fini en peinture résistant à 650°C.
Porte avec vitre céramique résistante à 750°C.
Grille en fonte amovible pour faciliter le nettoyage.
Tiroir à cendres amovible pour faciliter le nettoyage.
Sorties de canalisation micro-perforées et colliers de canalisation inclus.
Avec interrupteur à 2 vitesses et thermostat
Gant inclus.

	Système Vitre Propre	✓
	Système faibles émissions	✓
	Puissance Max-Min.	15-4 kW
	Puissance Nom.	12 kW
	Rendement	81 %
	Volume chauffé	300 m³
	Consommation	3,3 kg/h
	Taille maximum des bûches	58 cm
	Poids	82 kg
	Mesures de l'entrée utile de la chambre	508x282x320 mm

Inclus 2 ventilateurs de 160 m³/h
(avec interrupteur de 2 vitesses et thermostat)

Canalisable 2 sorties de 120 Ø

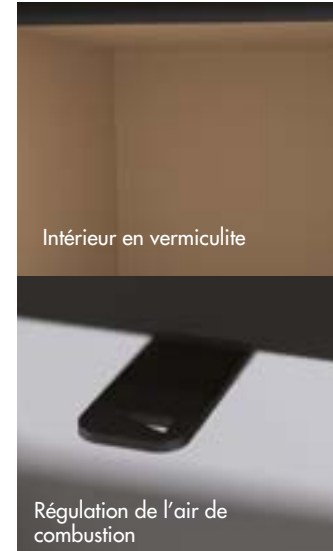

BR70-S

Vitre sérigraphiée

MESURES REDUITES
Idéal pour l'insérer dans des
cheminées traditionnelles.

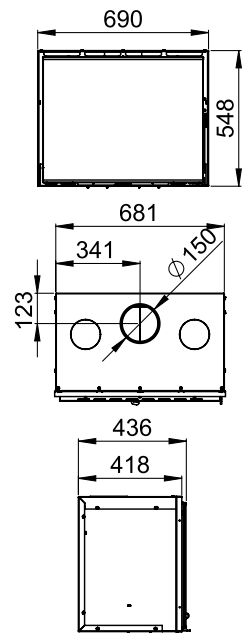

OPTIONNEL:

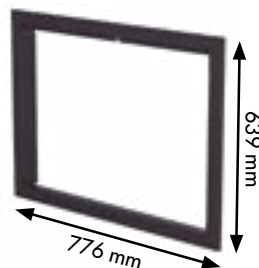

Cadre à 4 côtés de 5 cm.
pour BR70-S. Ref.: M4-BR70

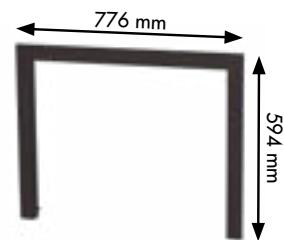

Cadre à 3 côtés de 5 cm.
pour BR70-S. Ref.: M3-BR70

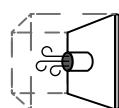

KIT-AIR-14:
Kit avec prise d'air externe.
Pour le transformer en étanche.

BR90D-S

A+



BR90D-S + Cadre optionnel à 4 côtés M4-BR90D

Elaboré en tôle d'acier et fini en peinture résistant à 650°C.
Portes en fonte avec vitre céramique résistante à 750°C.
Grille en fonte amovible pour faciliter le nettoyage.
Tiroir à cendres amovible pour faciliter le nettoyage.
Sorties de canalisation micro-perforées et colliers de canalisation inclus.
Gant inclus.

	Système Vitre Propre	✓
	Puissance Max-Min.	16-4 kW
	Puissance Nom.	13 kW
	Rendement	81 %
	Volume chauffé	325 m ³
	Consommation	3,5 kg/h
	Taille maximum des bûches	74 cm
	Poids	122 kg
	Mesures de l'entrée utile de la chambre	735x285x340 mm

Inklus 4 ventilateurs de 160 m³/h (avec interrupteur de 2 vitesses et thermostat)

Canalisable 2 sorties de 120 Ø



BR90D-S

Vitre sérigraphiée

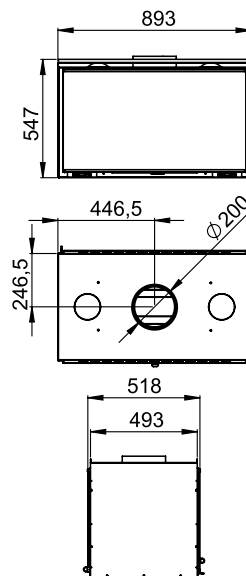

OPTIONNEL:

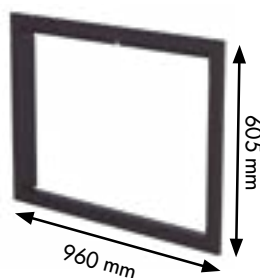

Cadre à 4 côtés de 5 cm.
pour BR90D-S.
Ref.: M4-BR90D

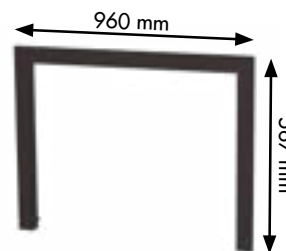

Cadre à 3 côtés de 5 cm.
pour BR90D-S.
Ref.: M3-BR90D

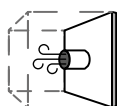

KIT-AIR-13:
Kit avec prise d'air externe.
Pour le transformer en étanche.

BR100-S

A+



BR100-S + Cadre optionnel à 4 côtés M4-BR100

Elaboré en tôle d'acier et fini en peinture résistant à 650°C.
Portes en fonte avec vitre céramique résistante à 750°C.
Grille en fonte amovible pour faciliter le nettoyage.
Tiroir à cendres amovible pour faciliter le nettoyage.
Sorties de canalisation micro-perforées et colliers de canalisation inclus.
Gant inclus.

	Système Vitre Propre	✓
	Système faibles émissions	✓
	Puissance Max-Min.	19-5 kW
	Puissance Nom.	15 kW
	Rendement	81 %
	Volume chauffé	375 m ³
	Consommation	4,1 kg/h
	Taille maximum des bûches	90 cm
	Poids	90 kg
	Mesures de l'entrée utile de la chambre	887x290x390 mm

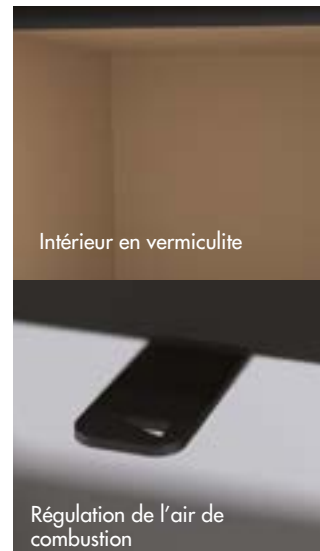

- Inclus 2 ventilateurs de 160 m³/h (avec interrupteur de 2 vitesses et thermostat)
- Canalisable 2 sorties de 120 Ø

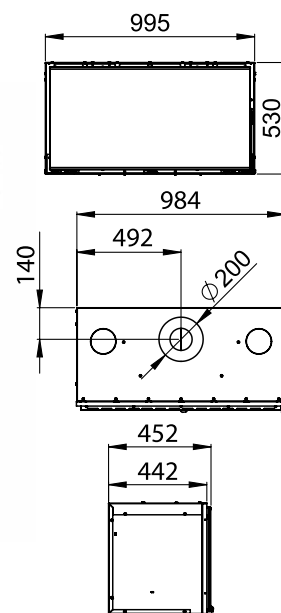

BR100-S

Vitre sérigraphiée

OPTIONNEL:

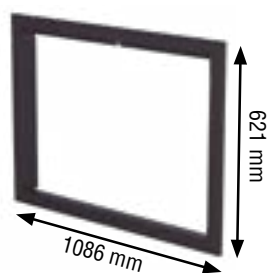

Cadre à 4 côtés de 5 cm.
pour BR100-S.
Ref.: M4-BR100

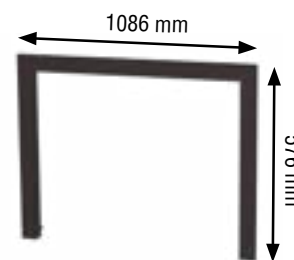

Cadre à 3 côtés de 5 cm.
pour BR100-S.
Ref.: M3-BR100

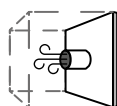

KIT-AIR-6:
Kit avec prise d'air externe.
Pour le transformer en étanche.

Série I70

A+



I70

Elaboré en tôle d'acier et fini en peinture résistant à 650°C.
Portes en fonte avec vitre céramique résistante à 750°C.
Grille en fonte amovible pour faciliter le nettoyage.
Tiroir à cendres amovible pour faciliter le nettoyage.
Sorties de canalisation micro-perforées et colliers de canalisation inclus.
Gant inclus.

	Système Vitre Propre	✓
	Système Triple Combustion	✓
	Puissance Max-Min.	15-4 kW
	Puissance Nom.	12 kW
	Rendement	81 %
	Volume chauffé	300 m³
	Consommation	3,2 kg/h
	Taille maximum des bûches	60 cm
	Poids	97 kg
	Mesures de l'entrée utile de la chambre	580x306x287 mm

Turbine tangentielle de 290 m³/h pour toutes les versions (avec interrupteur de 2 vitesses)

SILENCIEUX Possibilité de déconnecter la turbine.

Canalisable 2 sorties de 120 Ø



I70S

Vitre sérigraphiée optionnelle pour toutes les versions.

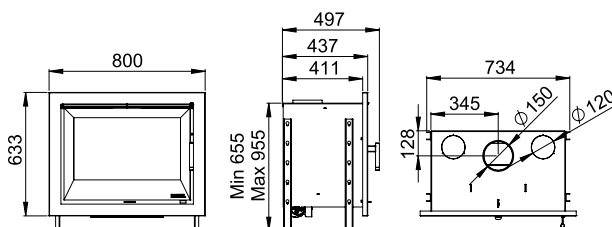

OPTIONNEL:

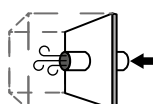

KIT-AIR-2:
Kit avec prise d'air externe.
Pour le transformer en étanche.



Intérieur en vermiculite

Régulation de l'air de combustion

Grille pivotante réglable en hauteur de 300x300 mm

Poignée I70S

I70



Sortie d'air forcé frontal réglable par lame



Base avec pieds réglables en hauteur

Série I90

A+



Elaboré en tôle d'acier et fini en peinture résistant à 650°C.
Portes en fonte avec vitre céramique résistante à 750°C.
Grille en fonte amovible pour faciliter le nettoyage.
Tiroir à cendres amovible pour faciliter le nettoyage.
Sorties de canalisation micro-perforées et colliers de canalisation inclus.
Gant inclus.

	Système Vitre Propre	✓
	Système Triple Combustion	✓
	Puissance Max-Min.	19-5 kW
	Puissance Nom.	15 kW
	Rendement	81 %
	Volume chauffé	375 m³
	Consommation	4,1 kg/h
	Taille maximum des bûches	80 cm
	Poids	124 kg
	Mesures de l'entrée utile de la chambre	780x306x286 mm

Turbine tangentielle de 335 m³/h pour toutes les versions (avec interrupteur de 2 vitesses)

SILENCIEUX Possibilité de déconnecter la turbine.

Canalisable 2 sorties de 120 Ø



Intérieur en vermiculite

Régulation de l'air de combustion

Grille pivotante réglable en hauteur de 300x300 mm

Poignée I90S I90



I90S

Vitre sérigraphiée optionnelle pour toutes les versions.



Sortie d'air forcé frontal réglable par lame

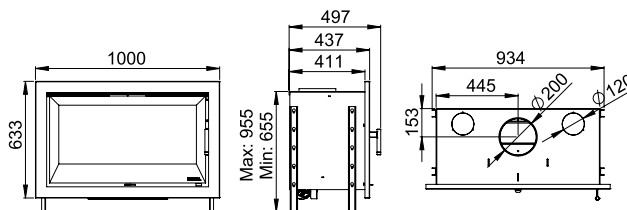

Base avec pieds réglables en hauteur

OPTIONNEL:

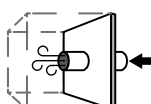

KIT-AIR-2:
Kit avec prise d'air externe.
Pour le transformer en étanche.

BIANCA-70-BOX

A+



Elaboré en tôle d'acier et fini en peinture résistant à 650°C.
 Porte avec vitre céramique résistante à 750°C.
 Grille en fonte amovible pour faciliter le nettoyage.
 Tiroir à cendres amovible pour faciliter le nettoyage.
 Gant inclus.

	Système Vitre Propre	✓
	Système Triple Combustion	✓
	Puissance Max-Min.	15-4 kW
	Puissance Nom.	12 kW
	Rendement	81 %
	Volume chauffé	300 m ³
	Consommation	3,3 kg/h
	Taille maximum des bûches	60 cm
	Poids	110 kg
	Mesures de l'entrée utile de la chambre	580x306x287 mm
	Vitre sérigraphiée	

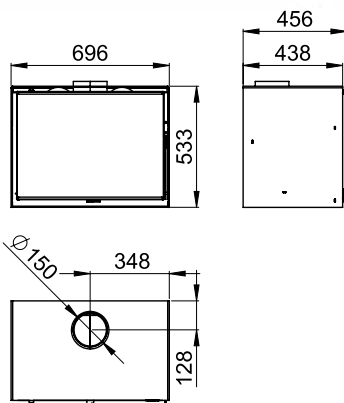

OPTIONNEL:



KIT-C-BOX:
Accessoire pour fixation du poêle au mur.



B-BIANCA-BOX:
Base avec pieds.



L-BIANCA-BOX:
Base bûcher.

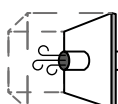
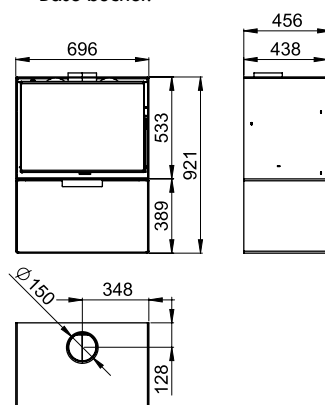
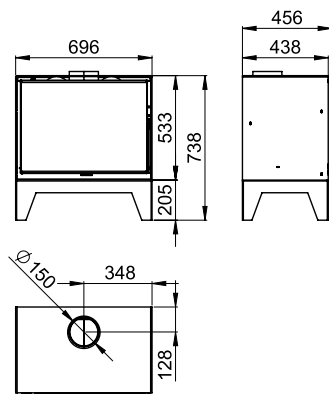

KIT-AIR-17:
Kit avec prise d'air externe. Pour le transformer en étanche.

RUBEN-90-BOX

A+



Elaboré en tôle d'acier et fini en peinture résistant à 650°C.
Porte avec vitre céramique résistante à 750°C.
Grille en fonte amovible pour faciliter le nettoyage.
Tiroir à cendres amovible pour faciliter le nettoyage.
Gant inclus.

	Système Vitre Propre	✓
	Système Triple Combustion	✓
	Puissance Max-Min.	19-5 kW
	Puissance Nom.	15 kW
	Rendement	81 %
	Volume chauffé	375 m ³
	Consommation	4,1 kg/h
	Taille maximum des bûches	80 cm
	Poids	138 kg
	Mesures de l'entrée utile de la chambre	780x306x286 mm
	Vitre sérigraphiée	

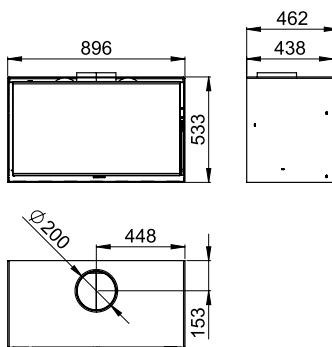
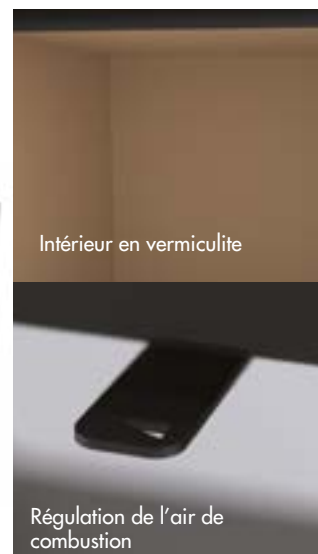

OPTIONNEL:



KIT-C-BOX:
Accessoire pour fixation du poêle au mur.



B-RUBEN-BOX:
Base avec pieds.



L-RUBEN-BOX:
Base bûcher.

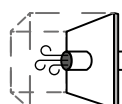
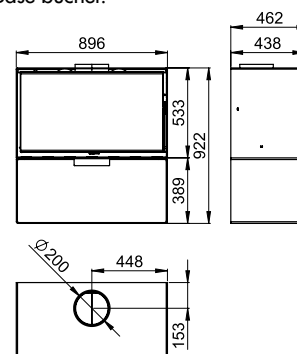
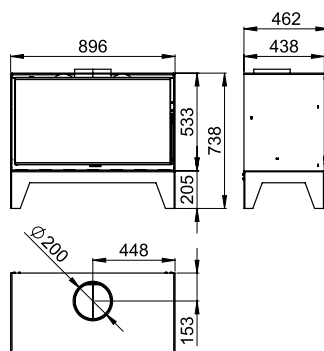

KIT-AIR-17:
Kit avec prise d'air externe.
Pour le transformer en étanche.

Série E1000

A+



E1000



Elaboré en tôle d'acier et fini en peinture résistant à 650°C.
Porte avec vitre céramique résistante à 750°C.
Grille en fonte amovible pour faciliter le nettoyage.
Tiroir à cendres amovible pour faciliter le nettoyage.
Gant inclus.

	Système Vitre Propre	✓
	Système Triple Combustion	✓
	Puissance Max-Min.	15-4 kW
	Puissance Nom.	12 kW
	Rendement	81 %
	Volume chauffé	300 m³
	Consommation	3,3 kg/h
	Taille maximum des bûches	60 cm
	Poids	103 kg
	Mesures de l'entrée utile de la chambre	580x306x286 mm



E1000S

Vitre sérigraphiée optionnelle pour toutes les versions.

Turbine tangentielle de 290 m³/h pour toutes les versions (avec interrupteur de 2 vitesses)

SILENCIEUX Possibilité de déconnecter la turbine.

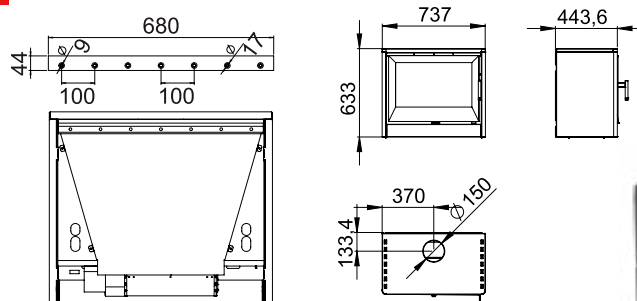

Il comprend kit pour accrocher sur le mur

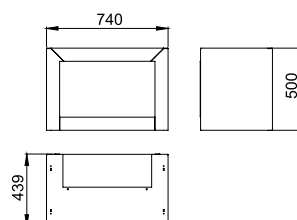

L1 (Bûcher Noir)



E1000 + BÛCHER L1



Intérieur en vermiculite



Régulation de l'air de combustion



Grille pivotante réglable en hauteur de 300x300 mm



Poignée E1000S

E1000

ECO300

A+



Elaboré en tôle d'acier et fini en peinture résistant à 650°C.
Portes en fonte avec vitre céramique résistante à 750°C.
Grille en fonte amovible pour faciliter le nettoyage.
Tiroir à cendres amovible pour faciliter le nettoyage.
Régulation de l'air de combustion primaire et secondaire.
Gant inclus.

	Système Vitre Propre	✓
	Système faibles émissions	✓
	Puissance Max-Min.	15-4 kW
	Puissance Nom.	12 kW
	Rendement	81 %
	Volume chauffé	300 m ³
	Consommation	3,3 kg/h
	Taille maximum des bûches	60 cm
	Poids	78 kg
	Mesures de l'entrée utile de la chambre	585x250x304 mm

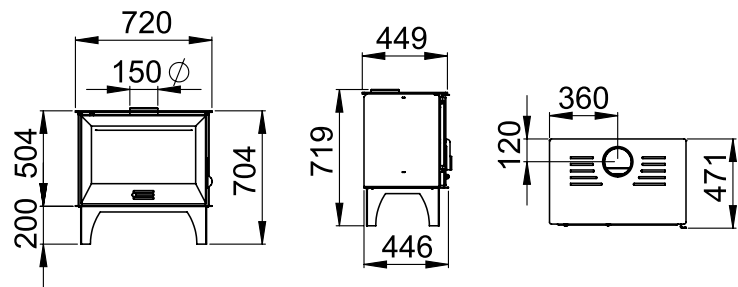
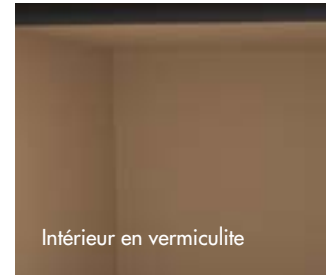

GRETA

A+



Elaboré en tôle d'acier et fini en peinture résistant à 650°C.
Portes et grille en fonte.
Porte avec vitre céramique résistante à 750°C.
Inclus grille pivotante et amovible.
Grille en fonte amovible pour faciliter le nettoyage.
Tiroir à cendres amovible pour faciliter le nettoyage.
Gant inclus.

	Système Vitre Propre	✓
	Système Triple Combustion	✓
	Système Enveloppant Four	✓
	Puissance Max-Min.	16-4,5 kW
	Puissance Nom.	12 kW
	Rendement	84 %
	Volume chauffé	325 m ³
	Consommation	3,4 kg/h
	Taille maximum des bûches	45 cm
	Poids	92 kg
	Mesures de l'entrée utile de la chambre	385x278x276 mm
	Mesures de l'entrée utile du four	385x159x289 mm

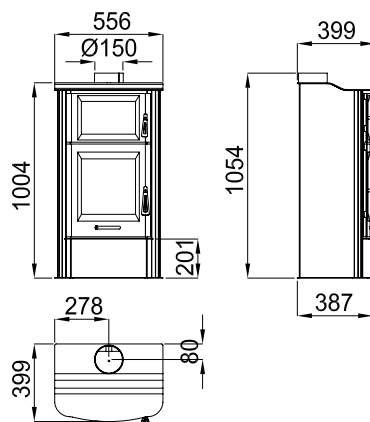

EH8000

A+



Elaboré en tôle d'acier et fini en peinture résistant à 650°C.
Portes en fonte avec vitre céramique résistante à 750°C.
Grille en fonte amovible pour faciliter le nettoyage.
Intérieur en vermiculite.
Régulation de l'air de combustion primaire.
Gant inclus.

	Système Vitre Propre	✓
	Système Enveloppant Four	✓
	Puissance Max-Min.	16-5,5 kW
	Puissance Nom.	14 kW
	Rendement	85 %
	Volume chauffé	350 m ³
	Consommation	4 (kg/h)
	Taille maximum des bûches	55 cm
	Poids	138 kg
	Mesures de l'entrée utile de la chambre	504x239x393 mm
	Mesures de l'entrée utile du four	504x260x393 mm

Four avec thermomètre de 500° sérigraphié sur la vitre pour contrôler la température.

Four avec brique réfractaire, plateau inoxydable de 480x400x60mm.

Tiroir à cendres amovible pour faciliter le nettoyage.

Grille pivotante réglable en hauteur de 300x300 mm

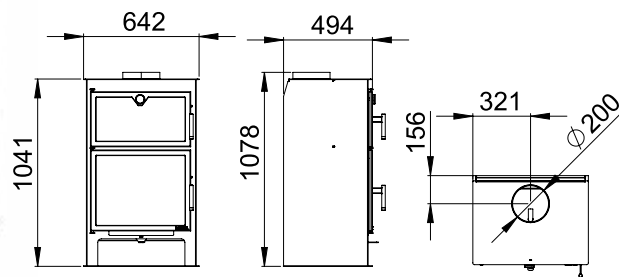

OPTIONNEL:



KIT-INOX-EH8000: Kit avec revêtement intérieur pour le four en acier inoxydable et plateau inox.

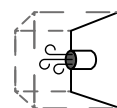

KIT-AIR-11:
Kit avec prise d'air externe.
Pour le transformer en étanche.

ECH9000

A+



Elaboré en tôle d'acier et fini en peinture résistant à 650°C.
Portes en fonte avec vitre céramique résistante à 750°C.
Grille en fonte amovible pour faciliter le nettoyage.
Intérieur en vermiculite
Tiroir à cendres amovible pour faciliter le nettoyage.
Gant inclus.

	Système Vitre Propre	✓
	Système Triple Combustion	✓
	Système Enveloppant Four	✓
	Puissance Max-Min.	12-4,5 kW
	Puissance Nom.	9 kW
	Rendement	82 %
	Volume chauffé	225 m ³
	Consommation	2,6 (kg/h)
	Taille maximum des bûches	47 cm
	Poids	145 kg
	Mesures de l'entrée utile de la chambre	390x270x360 mm
	Mesures de l'entrée utile du four	390x200x340 mm

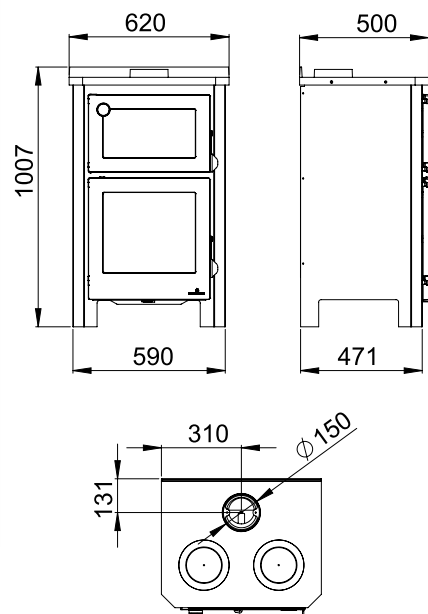

OPTIONNEL:

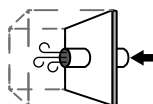

KIT-AIR-9:
Kit avec prise d'air externe.
Pour le transformer en étanche.













XN15-N:
Inverseur à tuyau

BOREAL 5

A+



Fabriqué entièrement en fonte, fini en peinture anti-calorique de 650°C.
Porte avec vitre vitrocéramique résistant à 750°C.
Grille en fonte amovible pour un nettoyage facile.
Régulation de l'air de combustion primaire, secondaire et tertiaire.
Comprend gant.

	Système Vitre Propre	✓
	Système Triple Combustion	✓
	Puissance Max-Min.	6,3 - 1,7 kW
	Puissance Nom.	5 kW
	Rendement	81 %
	Volume chauffé	125 m ³
	Consommation	1,5 kg/h
	Taille maximum des bûches	30 cm
	Poids	84 kg
	Mesures de l'entrée utile de la chambre	286x202x210 mm

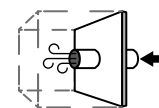

Prise d'air extérieure
-MODÈLE ÉTANCHE-

POSSIBILITÉ DE SORTIE DE FUMÉES SUPÉRIEURE OU ARRIÈRE.

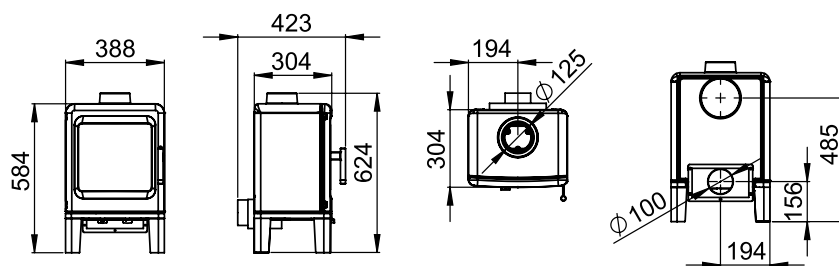











BOREAL 8

A+



Fabriqué entièrement en fonte, fini en peinture anti-calorique de 650°C.
Porte avec vitre vitrocéramique résistant à 750°C.
Grille en fonte amovible pour un nettoyage facile.
Régulation de l'air de combustion primaire, secondaire et tertiaire.
Comprend gant.

	Système Vitre Propre	✓
	Système Triple Combustion	✓
	Puissance Max-Min.	10 - 3,8 kW
	Puissance Nom.	8 kW
	Rendement	82 %
	Volume chauffé	200 m ³
	Consommation	2,2 kg/h
	Taille maximum des bûches	50 cm
	Poids	157 kg
	Mesures de l'entrée utile de la chambre	450x217x255 mm

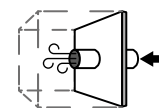

Prise d'air extérieure
-MODÈLE ÉTANCHE-

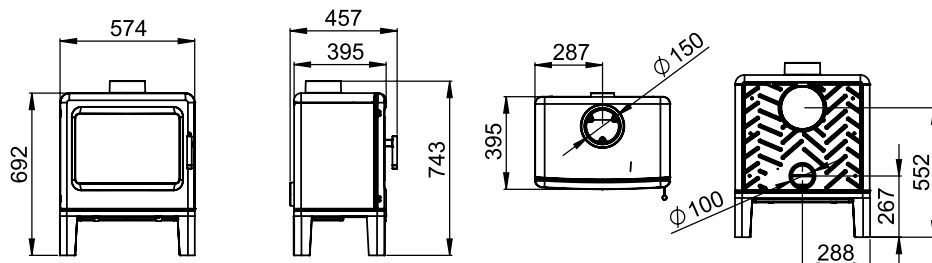

BOREAL ETNA

A+



Fabriqué entièrement en fonte.
Porte avec vitre céramique résistante à 750°C.
Régulation de l'air de combustion primaire et secondaire.
Possibilité de sortie de fumées supérieure ou arrière.
Poignée mains froides.
Grille en fonte amovible pour faciliter le nettoyage.
Tiroir à cendres amovible pour faciliter le nettoyage.
Gant inclus.

	Système Vitre Propre	✓
	Système Triple Combustion	✓
	Puissance Max-Min.	14-4,5 kW
	Puissance Nom.	11,3 kW
	Rendement	81 %
	Volume chauffé	283 m ³
	Consommation	3,4 kg/h
	Taille maximum des bûches	59 cm
	Poids	150 kg
	Mesures de l'entrée utile de la chambre	525x305x350 mm

Détail texture toit.

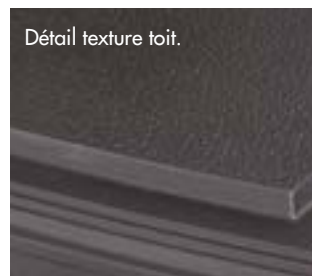

Porte de chargement latérale et frontale.

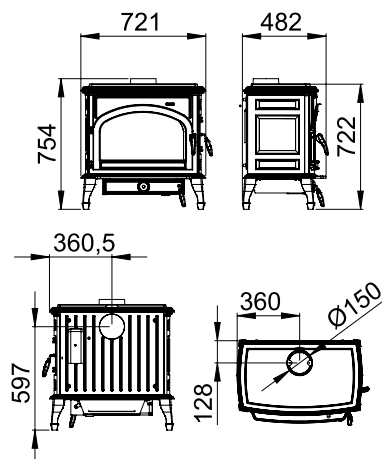

BOREAL PRESTON

A+



Fabriqué entièrement en fonte.
 Porte avec vitre céramique résistante à 750°C.
 Régulation de l'air de combustion primaire, secondaire et de la triple combustion.
 Possibilité de sortie de fumées supérieure ou arrière.
 Grille en fonte amovible pour faciliter le nettoyage.
 Tiroir à cendres amovible pour faciliter le nettoyage.
 Gant inclus.

	Système Vitre Propre	✓
	Système Triple Combustion	✓
	Puissance Max-Min.	18-6 kW
	Puissance Nom.	14 kW
	Rendement	80 %
	Volume chauffé	350 m ³
	Consommation	3,8 kg/h
	Taille maximum des bûches	60 cm
	Poids	180 kg
	Mesures de l'entrée utile de la chambre	550x367x460 mm

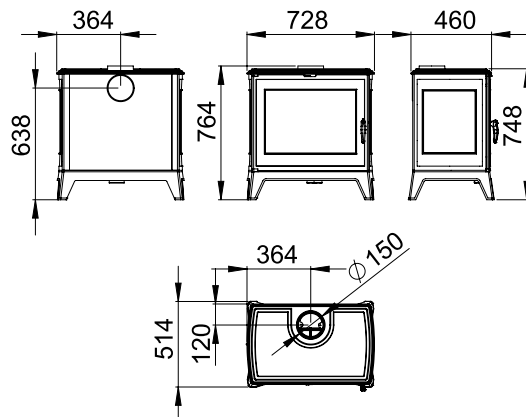

BOREAL ORDESA

A+



Fabriqué entièrement en fonte.
 Porte avec vitre céramique résistante à 750°C.
 Régulation de l'air de combustion primaire et secondaire.
 Possibilité de sortie de fumées supérieure ou arrière.
 Grille en fonte amovible pour faciliter le nettoyage.
 Tiroir à cendres amovible pour faciliter le nettoyage.
 Gant inclus.

	Système Vitre Propre	✓
	Système Triple Combustion	✓
	Puissance Max-Min.	11-3,2 kW
	Puissance Nom.	9 kW
	Rendement	80 %
	Volume chauffé	225 m ³
	Consommation	2,6 kg/h
	Taille maximum des bûches	40 cm
	Poids	103 kg
	Mesures de l'entrée utile de la chambre	390x310x290 mm

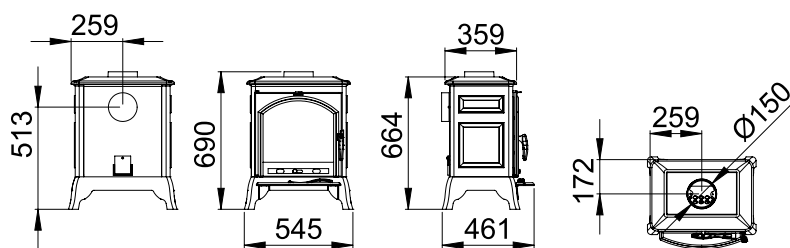

GRILLES

Série R

Consultez les mesures dans la liste de prix.



BLANC

NOIR

Série RE

Consultez les mesures dans la liste de prix.

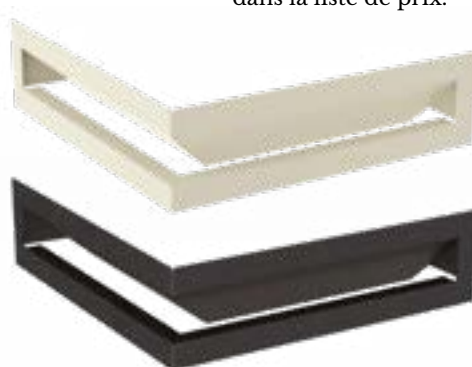

Série R et Série RE

- Conception spécifique pour une extraction optimale de la chaleur de votre cheminée, grâce à la grille d'aération incluse, qui permet un flux d'air continu.

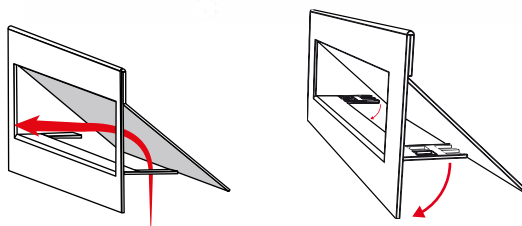

Installation facile grâce à languette rabattable

Série R-1

Consultez les mesures dans la liste de prix.

1 SORTIE



BLANC

NOIR



Boîtier optionnel C-1 avec 1 sortie 120Ø pour Série R-1

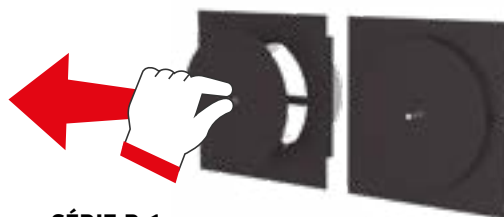

SÉRIE R-1

Idéal pour réguler le flux d'air vers d'autres pièces. Grâce à son système d'ouverture réglable, nous pouvons régler le débit souhaité ou même le fermer complètement.

Série Malla

Consultez les mesures dans la liste de prix.



Détail de la présentation individuelle en blister.



Série M-D Consultez les mesures dans la liste de prix.

BLANC

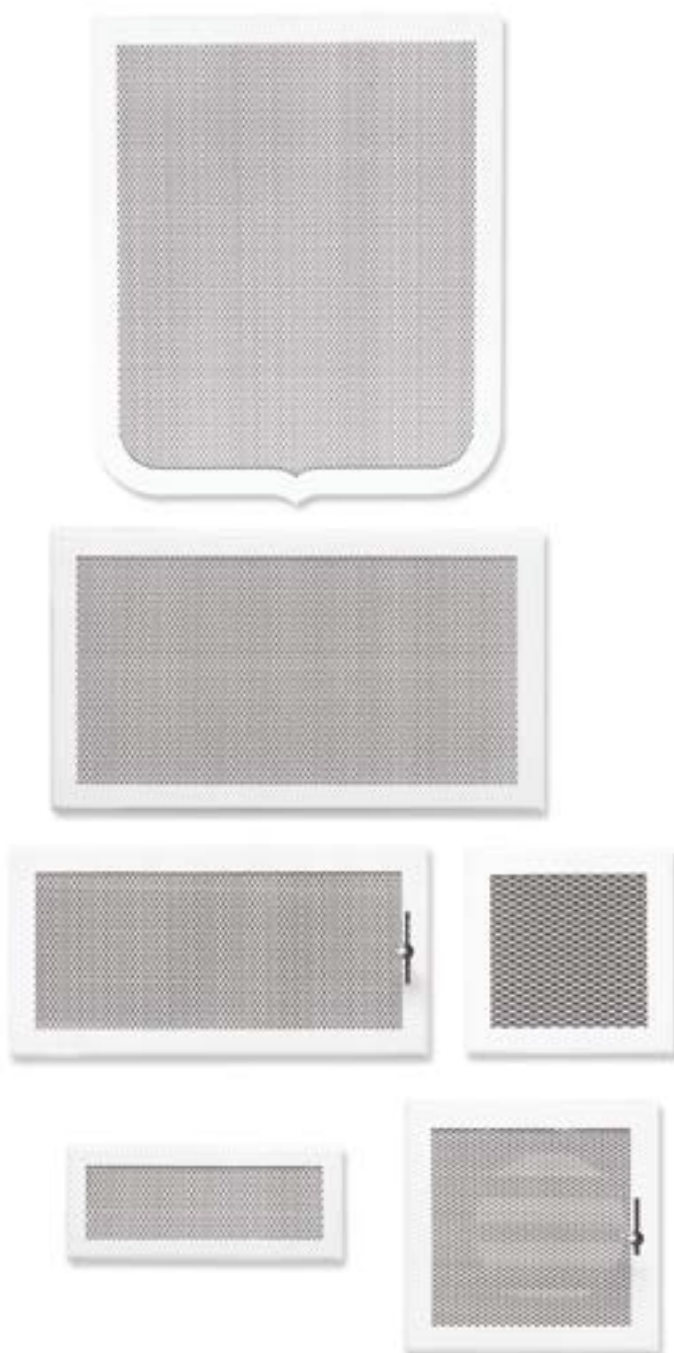

NOIR



M-D simple avec turbine Consultez les mesures dans la liste de prix.



R-3

Grille réglable
de 15x15 cm

BOREAL

Tel.: (+34) 957 22 40 00
boreal@boreal.bio
www.borealrenovables.com

Importateur pour la France:

STOVE INDUSTRY

262 Avenue de Londres, ZI de Signes

83870 Signes

France

contact@stoveindustry.com

Tel 0494 153 601

V.040725.IN