

X-TRACTOR[®] MINI

ポータブル溶接ヒューム集塵機



K3972-5
X-Tractor[®] Mini

ポータブル溶接ヒューム集塵機

X-Tractor[®] Miniは、アーク溶接により発生する粒子をろ過し、溶接ヒュームを除去するために開発された、高真空型の軽量、静音のポータブル溶接ヒューム集塵機です。薄板溶接を対象とし、限られたスペースや手の届きにくいスペースに理想的な集塵機です。

- » 溶接作業員により安全な作業環境を提供できます
- » 大きな集塵表面積と99.7%のフィルター効率で溶接ヒューム粒子を効果的に除去します
- » 軽量かつ耐久性のある構造とポータブルなデザイン
- » どこにでも使えるコンパクトサイズ

適用溶接法 »
手棒, TIG, CO₂, MAG, MIG, Flux-Cored

品番 »
K3972-3 (120V/60Hz)
K3972-5 (120V/60Hz) EN-20ノズル付き

入力電圧»



主な特徴

- » **電流センサー** – 溶接電流を感知する自動起動/停止機能
- » **集塵風量設定** – 環境条件に基づいて集塵風量設定を選択できます:
161m³/hour(低)または183m³/hour(高)
- » **静音** – 80dB(A)以下で作動します
- » **エアフローチェック** – 集塵性能を簡単にチェックできます

ベースユニット [K3972-3]に 含まれるもの

- » アダプター付き集塵ホース
長さ 2.4m x 内径 45mm
- » LongLife-H メインフィルター
- » HEPAフィルター

EN-20ノズル付きベースユニット [K3972-5]に含まれるもの

- » アダプター付き集塵ホース
長さ 2.4m x 内径 45mm
- » LongLife-H メインフィルター
- » HEPAフィルター
- » EN-20吸引ノズル

X-TRACTOR MINI 5段階のろ過プロセス

- ステージ1: 空気は取り外しかつ洗浄可能なプレフィルター[KP2390-3]を通り、重い粒子や異物が収集トレイに取り込まれます。
 - ステージ2: 空気は2番目のプレセパレーターを通過して中程度から重い粒子状物質をさらに減少させます。
 - ステージ3: 空気はLongLife-Hフィルター[KP2390-1]を通過し溶接ヒューム粒子が捕捉され、堆積されます。
 - ステージ4(オプション): 活性炭フィルター[KP2389-1]は、臭気の外への放出を防止または中和するのに役立ちます。
 - ステージ5: 空気がHEPA E12クラスを通過する際の最終ろ過フィルター[KP2390-4]
- F. より少ないエネルギー消費のための自動起動/停止
 - G. 洗練された防音機構
 - H. 持ち運びに便利なホイールが標準装備
 - I. 集塵ホースの吸気接続
 - J. 電流センサーケーブルトレイ/溝

X-Tractor Mini Filter One-Pak® [KP2390-5]
LongLifeフィルター[KP2390-1]とHEPAフィルター[KP2390-4]含む

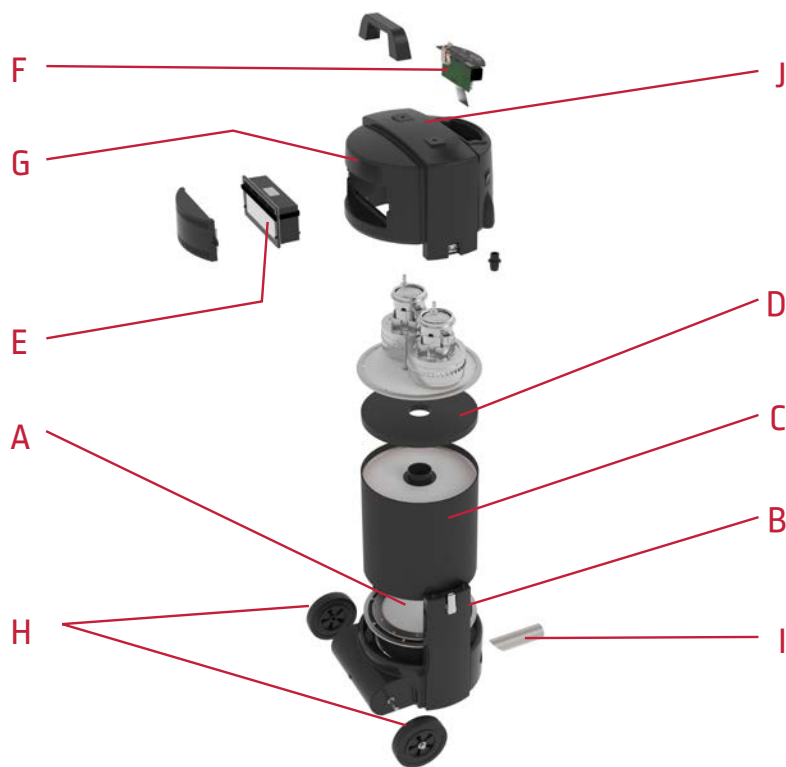

推奨アイテム

さまざまな溶接アプリケーションに対応



EN 20 吸引ノズル
[K2389-5]



SHFA 平形吸引ノズル
[K639-5]



マグネットスタンド付きアルミニウム
製吸引ノズル 304.8mm
[K639-1]



UNM 多量ヒューム用ノズル
[K639-6]



壁掛け用金具
[K2389-7]



NKT 標準溶接トーチ用
ノズルキット
[K2389-3]



ホース-ホース結合アダプター
[K2389-10]



ホース接続用取り出し口
[K2389-2]



吸引ホース
5m [K2389-8]
2.5 [K2389-9]

フィルター交換



X-TRACTOR®
MINI®

トップパネル
のランプが
点滅したら

活性炭フィルター
[KP2389-1]
(オプション)



LongLife-H
フィルター
[KP2390-1]



プレフィルター
[KP2390-3]

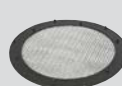

HEPAフィルター
[KP2390-4]



Filter One-Pak®
[KP2390-5]



商品仕様

商品名	品番	騒音 レベル	風量 m ³ /hour	定格出力 HP/kw	フィルター ろ過面積 m ²	入力電圧 V / 相 / Hz	入力電流	寸法 H x W x L mm	重さ kg
X-Tractor® Mini	K3972-3	<80 dBA	低: 161 高: 183	2.4/1.78 (1.2/0.89 /モーター)	11	120/1/60 *	12.0A	736 x 396 x 427	18.1
	K2497-18 日本非売品					230/1/50	7.5A		
X-Tractor®Mini, EN-20 Nozzle付	K3972-5					120/1/60 *	12.0A		

* 安定した100VACでの使用で動作することは確認済みですが100VACを下回る変動が起こりうる場合は昇圧トランスの使用を推奨します。

溶接ヒューム集塵機の使用に際して、適切な取り扱い、設置、保全、溶接手順やアプリケーションなど、さまざまな要因の影響を受けます。作業者の曝露レベルは、設置時およびその後定期的にチェックして、該当する規制の制限内にあることを確認する必要があります。

お客様サポート方針

Lincoln Electric Company®は、高品質の溶接機器、溶接材料、切断機器と教育向け機器の製造と販売を行っております。弊社の目標は、お客様のニーズを満たし、お客様のご期待を上回ることです。お客様より弊社製品の使用に関して情報やアドバイスを求められることがあります。そのような場合は、その時点で弊社が所有する最良の情報に基づいてお客様にお答えさせていただいております。ただし、リンカーンエレクトリック社は、そのような情報やアドバイスに関して、認可、法的責任の保証や負担などは一切行っておりません。さらに、このような情報やアドバイスの提供によって、弊社製品の保証が発生、延長、変更されることはありません。これらの情報やアドバイスから発生する可能性のある明示または黙示の保証(市場性の黙示保証、お客様の特定の目的に対する適切性の保証を含む)は一切、明確に拒絶されます。リンカーンエレクトリック社は責任のあるメーカーですが、弊社が販売した特定の製品の選択と使用については、お客様が管理できる範囲内でのみ行い、お客様の責任で行うようにしてください。弊社の管理の及ぶ範囲を超えて多くの変更を加えると、製造方法およびサービス 要求事項を適用して得られる結果に影響します。

リンカーンエレクトリックジャパン株式会社

〒223-0057 神奈川県横浜市港北区新羽町424-5
TEL: 045-834-9651 / info@lincolnelectric.co.jp
www.lincolnelectric.co.jp



© The Lincoln Electric JAPAN K.K. | All Rights Reserved.