

NEO 2T Smart Quick Start Manual

T2875



EN | TW | KR | JP | TH | ID | VN

Tacx
A Garmin Company

Quick Start Manual	1
快速入門手冊	13
빠른 시작 설명서	27
クイックスタートマニュアル	39
คู่มือ Quick Start	51
Panduan Cepat Penggunaan	63
Hướng dẫn sử dụng nhanh	75

© 2021 Garmin Ltd. or its subsidiaries

Garmin, the Garmin Logo, and Tacx are trademarks of Garmin Ltd. or its subsidiaries, registered in the USA and other countries. These trademarks may not be used without the express permission of Garmin.

Campagnolo® is a registered trademark of Campagnolo S.r.l. Shimano® is a registered trademark of Shimano, Inc. SRAM® is a registered trademark of SRAM LLC.

This product is ANT+® certified. Visit www.thisisant.com/directory for a list of compatible products and apps.

M/N: T2875

Tacx NEO 2T Smart Quick Start Manual

Tacx NEO 2T Smart Instructions



WARNING

See the *Important Safety and Product Information* guide in the Quick Start Manual for product warnings and other important information.

Trainer Parts

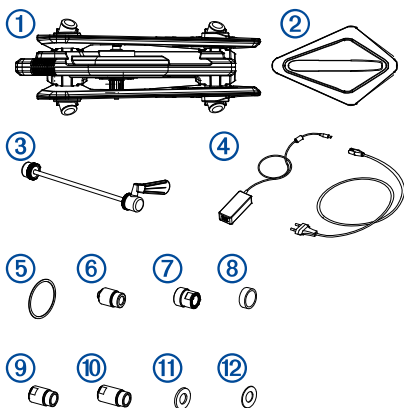

You should check the package for all the required parts.

① T2875.50	Tacx NEO 2T Smart trainer
② T2855	Front wheel support
③ T1402.30	Standard quick release skewer
④ T2804.25, T1961.XX	Power cables
⑤ T2805.16	Cassette spacer ring
⑥ T2880.03	Quick release end cap
⑦ T2880.06	12 mm thru-axle, drive-side end cap
⑧ T2844.15	2.7 mm spacer

⑨ T2880.08	12 mm x 142 mm thru-axle, non-drive-side end cap
⑩ T2880.09	12 mm x 148 mm thru-axle, non-drive-side end cap
⑪ T2880.11	1 mm spacer
⑫ T2880.12	0.5 mm spacer

Mounting the Cassette

1 Place the trainer on its side with the freehub body facing up.

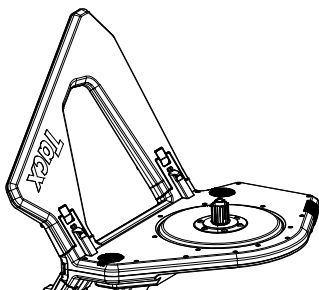

2 Select an option:

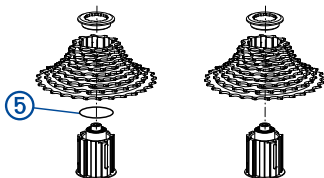

- If you have a Shimano® or SRAM® 8, 9, or 10 speed cassette, use the standard freehub body with a spacer ⑤.
- If you have a Shimano or SRAM 11 or 12 speed cassette, use the standard freehub body with no spacer.
- If you have another cassette style, such as Campagnolo®, SRAM XD, or XD-R, go to buy.garmin.com to purchase the compatible freehub body.

3 Mount the cassette to the trainer.

You should refer to the owner's manual provided with your cassette.

EN Installing End Caps for a Thru Axle

A standard quick release end cap is mounted on the trainer.

If you have a thru axle, you can swap the end caps.

- 1 On the drive side, use a 5 mm hex key to remove the end cap.
- 2 Install the T2880.06 end cap ⑦.

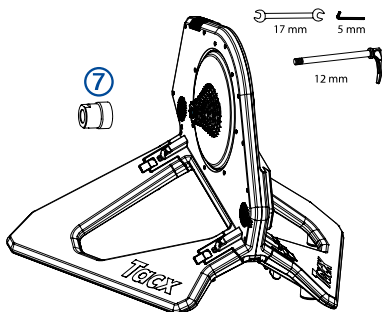

3 On the non-drive side, select an option:

- If the bike has disc breaks, use the T2844.15 spacer ring ⑧ with the compatible end cap.
- If the axle is 12 x 142 mm, use the T2880.08 end cap ⑨.
- If the axle is 12 x 148 mm, use the T2880.09 end cap ⑩.

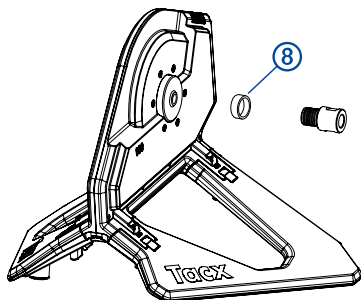

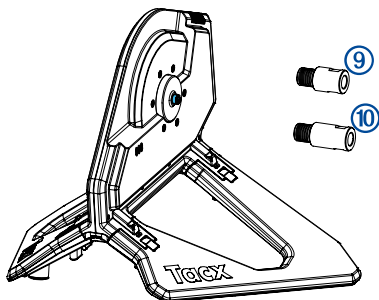

- 4 Insert the axle into the trainer, and hand tighten.
- 5 Use a 17 mm bike wrench to tighten completely.

Attaching Your Bike to the Trainer

Before you can attach your bike to the trainer, you must mount the cassette and install the axle and end caps that are compatible with your bike.

- 1 Unfold the trainer, and place it on a firm and level surface.

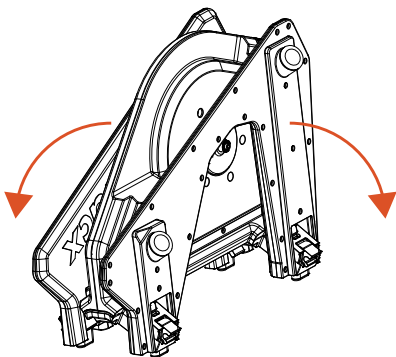

Both sides must lock into place.

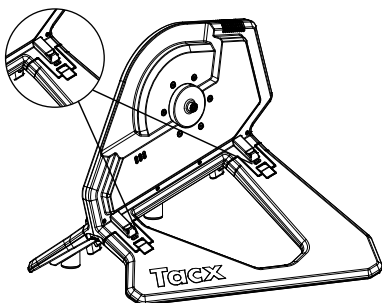

- 2 Remove the rear wheel from your bike.
- 3 Align the back of your bike with the drive side of the trainer.
- 4 Tighten and close the quick release skewer or thru axle.

Troubleshooting

The derailleur contacts the trainer in the lowest gear

- 1 Use a 5 mm hex key to remove the freehub body and cassette. Make sure the black ring is attached to the freehub body.

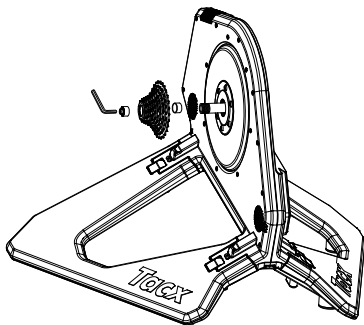

- 2 Slide the spacers ⑪ ⑫ on the axle.

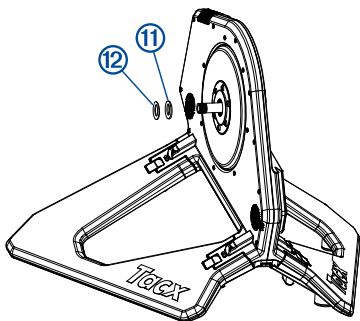

3 Install the cassette and freehub body.

4 Rotate the crank arm to check for clearance.

Device Information

Device Care and Storage

- Wipe off the trainer after every use.
- Clean the trainer before storing it.
- Push in the levers to unlock the base of the trainer.

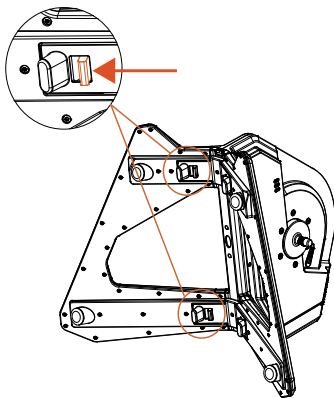

Both sides fold up and click for storage.

EN

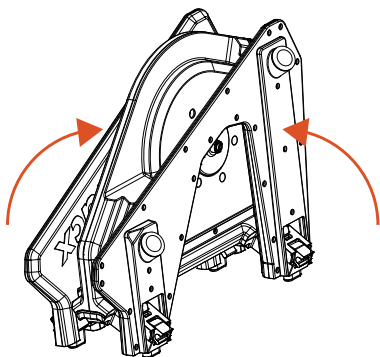

Specifications

Model name	T2875
Power supply	Use the included power cable. 100 to 240 V or 50/60 Hz or 60 W
Operating temperature range	From -20° to 55°C (from -4° to 131°F)

IMPORTANT SAFETY AND PRODUCT INFORMATION



EN

Failure to heed the following warnings could result in an accident resulting in death or serious injury.

Health Warnings

- Consult your physician before using this product if you are pregnant or if you think you may be pregnant.
- Always consult your physician before beginning or modifying any exercise program.
- The Garmin® device, accessories, and related data are intended to be used only for recreational purposes and not for medical purposes, and are not intended to diagnose, monitor, treat, cure, or prevent any disease or condition.

Smart Trainer Warnings

- Read all instructions carefully before using the trainer.
- This trainer is designed for indoor, home use only. Use the trainer on a flat surface that is clear of any obstructions.
- The trainer should be used for exercise and fitness purposes only.
- Always use your best judgement, and operate the trainer in a safe manner.
- Always wear appropriate exercise clothes and cycling shoes.
- The rear axle of your bike must be properly affixed to the trainer. Other bike parts should not touch the trainer.
- Do not use the trainer if the trainer is not working properly.
- Do not contact the wheels, flywheel, rotating disk, and/or fans while using the trainer.
- When subject to prolonged, extreme use, the enclosure around the trainer's brake and the flywheel disc may become very hot. Always allow the brake to cool down after use before touching it.
- Children or persons with reduced physical, sensory, or mental capabilities or lack of experience and knowledge should not use this trainer without proper supervision.
- Turn off and unplug the trainer when it is not in use.
- Turn off and unplug the trainer before cleaning or performing any maintenance procedures.
- Replace worn or damaged parts with Garmin parts only. Contact a Garmin dealer, or go to support.Garmin.com/en-SG.

NOTICE

Failure to heed the following notices could result in personal or property damage, or negatively impact the device functionality.

Trainer Notices

- Improper use and/or maintenance of the trainer will void the warranty.
- To avoid imbalance or vibration while using the trainer, do not drop the trainer during assembly.
- Do not disassemble or otherwise manipulate the trainer.
- Do not use the trainer in damp areas. Avoid exposing the trainer to perspiration, condensation, and precipitation. Store the trainer in a dry area at room temperature.
- Wipe off the trainer after every use. The trainer should be cleaned only with a dry cloth and

should not be exposed to cleaning solvents or abrasives.

- Keep the trainer clean and free of debris.
- Inspect the nuts and bolts on the trainer for proper tightness on a regular basis.

Product Environmental Programs

Information about the Garmin product recycling program and WEEE, RoHS, REACH, and other compliance programs can be found at Garmin.com/aboutGarmin/environment.

Tacx® Limited Warranty

THIS LIMITED WARRANTY GIVES YOU SPECIFIC LEGAL RIGHTS, AND YOU MAY HAVE OTHER LEGAL RIGHTS, WHICH VARY FROM STATE TO STATE (OR BY COUNTRY OR PROVINCE). GARMIN DOES NOT EXCLUDE, LIMIT OR SUSPEND OTHER LEGAL RIGHTS YOU MAY HAVE UNDER THE LAWS OF YOUR STATE (OR COUNTRY OR PROVINCE). FOR A FULL UNDERSTANDING OF YOUR RIGHTS YOU SHOULD CONSULT THE LAWS OF YOUR STATE, COUNTRY OR PROVINCE.

The warranty period for new Tacx products is 2 years, calculated from the date of purchase, or, if the product is not delivered immediately on the date of purchase, the date that the product is delivered. The limited warranty only applies to the first owner of the product and only if an original proof of purchase can be furnished. If you have any questions or would like to analyze a problem, go to support.garmin.com.

Limited Warranty

- 1 Should a material and/or manufacturing defect occur within the warranty period, Tacx will repair the defect and/or replace the defective part/product at no additional cost. Should such repair or replacement not be possible, or cannot reasonably be expected of Tacx, Tacx reserves the right to reimburse the market value of the part or product that has been returned.
- 2 If a part or product is replaced within the warranty period, the original warranty period will still apply to that replaced part or product. The original warranty period is never extended or renewed by part or product replacement.
- 3 When a defect arises, Tacx must be notified in writing as soon as possible, but no later than two months after the defect has been discovered or should have been discovered.
- 4 This warranty is invalid and will not apply if the defect is the result of:
 - a) maintenance work/repair work not carried out by Garmin or Tacx ;
 - b) improper use of the part or product and/or, use of the part or product for a purpose other than the purpose for which the part or product is intended;
 - c) the use of parts that are not original Tacx parts;
 - d) changes to the product, which have been implemented without permission from Garmin or Tacx ;
 - e) normal wear and tear and/or poor/ improper maintenance;
 - f) external influences, such as external electrical interference or moisture penetration (perspiration, condensation, precipitation or others).
- 5 This warranty does not apply to damage to the product which occurs while the product is being shipped/transported.

Warranty Procedure

- Contact a Garmin and/or Tacx authorized service facility in the original country of purchase, or contact support.Garmin.com/en-SG/ to have the issue analyzed.
- If, after the analysis, Garmin determines the product is defective, follow the instructions provided by Garmin. A warranty claim will only be accepted after receipt of the original proof of purchase and, where applicable, a fully completed service form from a Garmin authorized

service facility.

- The decision on whether a defect in a part or product exists and is covered by the warranty rests solely with Garmin.
- If the part or product is covered by the warranty, then in principle it will be repaired or replaced without charge within 30 days of receipt.
- The purchaser must pay any costs related to shipping the part or product to the Tacx dealer or to Garmin for analysis/inspection.

Liability

- Garmin reserves the right to modify, improve or replace returned products with a similar or equivalent product without prior notification. Garmin is not, however, obliged to improve the product or to fit new elements.
- Garmin does not guarantee that the supplied software will work on all operating systems.
- Garmin or Tacx 's distributors are authorized to replace defective parts with similar parts of equivalent quality, without prejudice to Garmin 's authority to opt for a monetary reimbursement to the value of the product that has been returned.
- Garmin is not responsible for damage, including consequential loss, arising from or associated with the use of its products, or for damage to products during shipment.

Notes

- 1 ONLY return the defective part if requested to do so. Do not return frames when they are not defective.
- 2 Always ensure that the part concerned is well packaged. For more information, go to support.garmin.com/en-SG/.
- 3 Check that your bicycle is assembled correctly before every use and is tightened correctly as instructed in the manual.

© 2021 Garmin Ltd. 及其子公司版權所有

Garmin、Garmin 標誌及 Tacx 均為 Garmin Ltd. 或其子公司於美國和其他國家的註冊商標。未經 Garmin Ltd. 或其子公司的同意，不得任意使用其商標。

Campagnolo® 為 Campagnolo S.r.l 的註冊商標。Shimano® 為 Shimano, Inc 的註冊商標。SRAM® 為 SRAM LLC 的註冊商標。

本產品經 ANT+ 認證。如需相容產品與 app 的清單，請參考 www.thisisant.com/directory。

M/N: T2875

TW

Tacx NEO 2T Smart 快速入門手冊

TW Tacx NEO 2T Smart 訓練台說明

警告

有關產品警告及其他重要資訊，請參閱快速入門手冊中的《安全及產品資訊需知》。

訓練台零件

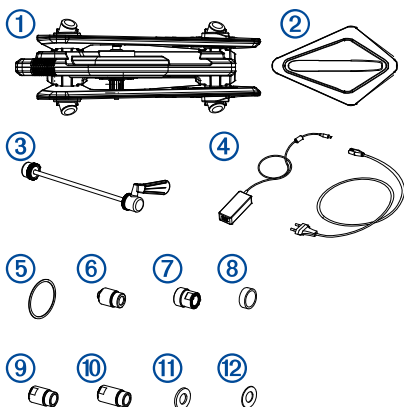

您應該檢查包裝內零組件是否完整。

① T2875.50	Tacx NEO 2T Smart 訓練台
② T2855	前輪固定座
③ T1402.30	C 夾車用快拆
④ T2804.25, T1961.XX	電源線
⑤ T2805.16	飛輪墊片
⑥ T2880.03	C 夾車專用轉接頭
⑦ T2880.06	碟煞車 12 mm 傳動側轉接頭
⑧ T2844.15	2.7 mm 墊片

⑨ T2880.08	碟煞公路車 12 x 142 mm 非傳動側轉接頭
⑩ T2880.09	碟煞登山車 12 x 148 mm 非傳動側轉接頭
⑪ T2880.11	1 mm 墊片
⑫ T2880.12	0.5 mm 墊片

安裝飛輪(後齒輪)

- 1 將訓練台側放於地面，棘輪座朝上。

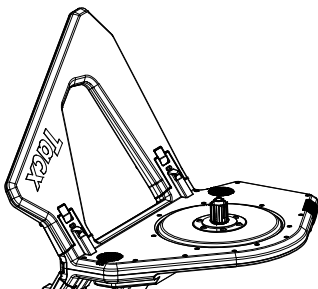

- 2 安裝或不安裝墊片：

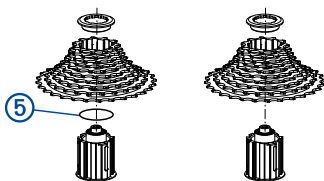

- 若您使用 Shimano® 或 SRAM® 的 8、9 或 10 速飛輪，請先在棘輪座上套入墊片 ⑤ 再安裝飛輪。
- 若您使用 Shimano® 或 SRAM® 的 11 或 12 速飛輪，請直接將飛輪套入棘輪座即可。
- 若您使用其他款式(例如 Campagnolo®、SRAM XD 或 XD-R)的飛輪，請前往 Garmin.com.tw/buy 購買相容的棘輪座。

3 安裝飛輪至訓練台。

您應該參考使用者手冊的說明安裝飛輪。

為貫通軸車種更換轉接頭

TW 訓練台已預先裝好相容快拆車種的轉接頭。

如果您的自行車使用貫通軸，請更換相容的轉接頭。

- 1 請用 5 mm 內六角扳手拆掉傳動側的轉接頭。
- 2 安裝 T2880.06 轉接頭 ⑦。

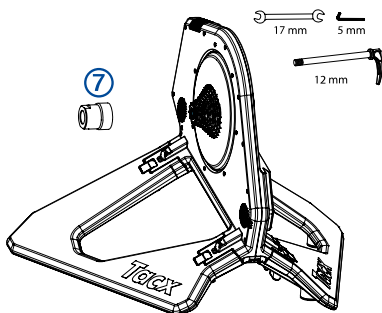

3 非傳動側方面，若您的車型規格為：

- 碟煞車請使用 T2844.15 墊片 ⑧ 及相容的轉接頭。
- 12 x 142 mm 貫通軸請使用 T2880.08 轉接頭 ⑨。
- 12 x 148 mm 貫通軸請使用 T2880.09 轉接頭 ⑩。

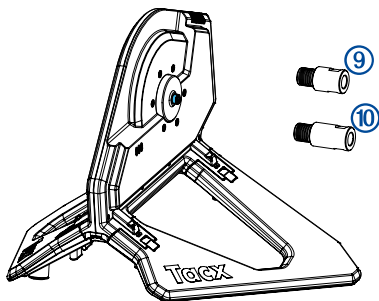
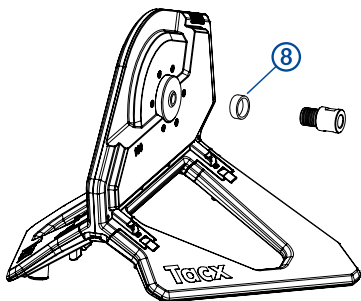

- 4 將輪軸插入訓練台，然後用手旋緊。
- 5 使用 17 mm 自行車扳手將其完全鎖緊。

將腳踏車架上訓練台

將自行車架上訓練台之前，請先安裝好飛輪與相容的轉接頭（如前段所述）。

- 1 打開訓練台腳架，確保放置在穩固平坦的地面上。

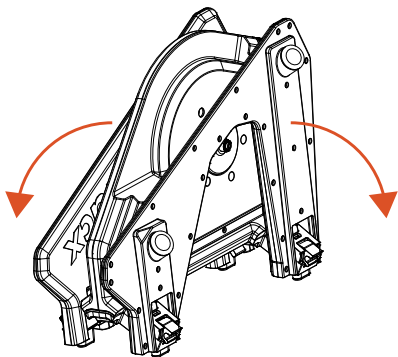

請確實將左右腳架張開到底。

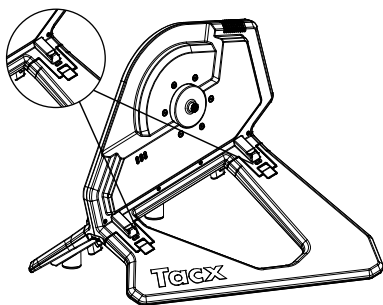

- 2 將後輪從您的自行車卸下。
- 3 眼睛看著鍊條、確定鍊條對準好飛輪之後，謹慎的將自行車往下放。如果是碟煞車，放下時請將車架左右的鎖孔對準訓練台的左右轉接座；若為 C 夾車，放下時請確保左右勾爪牢靠的壓在轉接頭上。
- 4 將碟煞車貫通或夾車快拆穿過自行車與訓練台並確實鎖緊。

備註：若騎乘時未連接電源，則無法使用下坡模擬模式。

疑難排解

在最輕檔位時，後變速器碰到訓練台

- 1 若為 C 夾車，使用 5 mm 內六角扳手移除黑色轉接頭；
若為碟煞車，使用 17 mm 開口扳手移除黑色轉接頭、連同棘輪座和飛輪一起取出。

TW

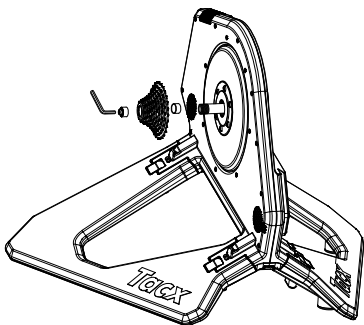

- 2 將產品盒內附的墊片 ⑪ ⑫ 套入訓練台的軸心。

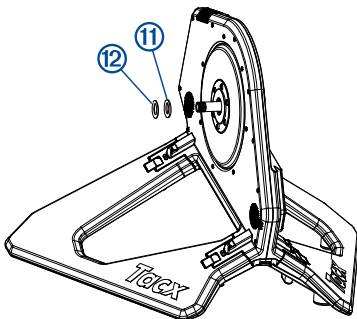

- 3 將飛輪(含棘輪座與黑色套筒)裝回訓練台。
- 4 轉動曲柄(或踏板)，確認鍊條與飛輪轉動的順暢度。

裝置資訊

保養與收納

TW

- 每次訓練完後請將訓練台擦拭乾淨。
- 收納前務必將訓練台擦拭乾淨。
- 收合腳架時，請用手指輕推腳架底下的兩個撥桿、小心地將腳架收合起來。

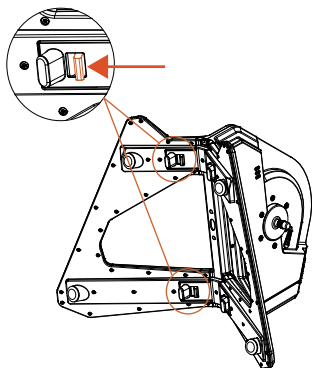

兩側腳架合起來之後即可收納。

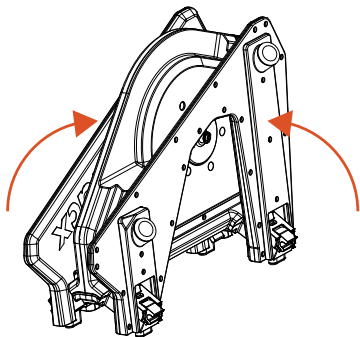

產品規格

型號名稱	T2875
電源供應	使用內附的電源線。 100-240 V 或 50/60 Hz 或 60 W
操作溫度範圍	-20° ~ 55°C

TW

安全及產品資訊需知



警告

未能注意下列警告，有可能導致事故，進而造成死亡或嚴重傷害。

TW

健康警告

- 若您已懷孕或有已懷孕的可能，在使用本產品前請先諮詢您的醫生。
- 開始或改變運動計畫前，請務必先諮詢您的醫師。
- Garmin 裝置、配件及其他相關資料並非專業醫療裝置，僅供休閒使用，不可用於診斷、監測、治療、減輕或預防任何疾病或病症。

訓練台警告

- 使用訓練台前請詳閱所有說明須知。
- 此訓練台僅針對室內家用而設計。請在沒有任何障礙物的平坦地面上使用訓練台。
- 此訓練台僅適用於訓練及健身目的。
- 務必在您個人最良好的判斷下，以安全的方式操作訓練台。
- 請務必穿著合適的運動服及卡鞋。
- 自行車的後輪軸必須正確固定在訓練台上，其他自行車零件不應該接觸到訓練台。
- 如果訓練台未能正確運作，請勿使用訓練台。
- 使用訓練台時不可觸碰輪胎、飛輪、轉盤和 / 或風扇。
- 在長時間極端的使用後，磁阻器及飛輪外殼的溫度可能會非常高，為了避免可能的人身傷害，請等待其冷卻後再進行觸碰。
- 兒童或有生理上、感官或精神上的缺陷或缺乏經驗與知識的人，不得在未經過適當監督的狀況下使用此訓練台。
- 未使用訓練台時，請關閉開關並拔除訓練台電源。
- 在清潔或做任何保養之前，請關閉開關並拔除訓練台的電源。
- 請使用 Garmin 配件替換過度耗損零件，詳情請參閱 Garmin 經銷商或 Garmin 官方網站。

注意

未遵守以下事項可能會導致個人或財產損失，或對裝置造成不良的影響。

訓練台注意事項

- 不當的使用與 / 或保養方式將導致產品保固失效。
- 為了避免在使用訓練台時出現不平衡 / 振動的狀況，組裝時請避免摔落訓練台。
- 請勿拆解或以其他方式操作訓練台。
- 請勿在潮濕的地方使用訓練台。避免將訓練台曝露於汗水或濕氣 / 水氣很重的區域。請將訓練台存放於乾燥室溫下的空間。
- 在每次使用後擦拭訓練台。訓練台只能使用乾布清潔，且不應使用清潔劑或有機溶劑。
- 請保持訓練台乾淨且無污垢。
- 請定期檢查訓練台上的螺帽與螺柱是否已旋緊。

低功率電波輻射器材管理宣告

本產品謹遵循中華民國國家通訊傳播委員會所頒布電信管理法，並經驗證通過合格，請使用者遵循相關電信法規以避免違反規定受罰。若使用者欲攜帶本機至其他國家應用，也請遵循該地區或國家之相關法令限制。根據國家通訊傳播委員會低功率射頻器材技術規範規定。

3.8.2 章節：

取得審驗證明之低功率射頻器材，非經核准，公司、商號或使用者均不得擅自變更頻率、加大功率或變更原設計之特性及功能。

低功率射頻器材之使用不得影響飛航安全及干擾合法通信；經發現有干擾現象時，應立即停用，並改善至無干擾時方得繼續使用。

前項合法通信，指依電信法規定作業之無線電通信。低功率射頻器材須忍受合法通信或工業、科學及醫療用電波輻射性電機設備之干擾。

產品環境計劃

如需 Garmin 產品回收計劃及 WEEE、RoHS、REACH 和其他符合性計劃的詳細資訊，請參考 Garmin.com/aboutGarmin/environment。

Tacx 有限保固

本保固授予您特定的法律權利，您可能也擁有其他法定權利，這些權利因州而異（或因國家或省而異）。Garmin 不排除、限制或暫停您根據所在州（或國家或省）的法律可能享有的其他權利。請參閱您所在之國家 / 地區、省或州的法律，以充分了解您的權利。

Tacx 新產品自購買日起享有兩年的保固服務。若產品未於購買日送達，則自送達日起算。本產品的保固僅適用於產品的第一所有人，且僅適用於能提供原始購買憑證的情況。如果您有任何問題或者想分析某個問題，請前往 support.Garmin.com/zh-TW/ 網站。

有限保固

- 1 在保固期間若因為材料及 / 或製造缺陷發生故障，Garmin 將免費維修該故障且 / 或更換該故障零件；如果無法予以維修或更換，或者無法合理預期 Garmin 的修理或更換，則 Garmin 保留依市價賠償退回零組件的權利。
- 2 在保固期間若更換了某個零件或產品，則該產品的保固期限同樣適用該零件或產品，在此期間的零件或產品的更換不會延長或重新計算原保固期限。
- 3 若出現故障請儘快以書面告知 Garmin，唯應不晚於發現故障後的兩個月。若故障的狀況是由以下原因造成則不在保固範圍：
 - a) 非由 Garmin 或 Tacx 服務中心進行的保養作業或修理作業；
 - b) 不當使用零件或產品，包括將本產品或零件用於原設計目的之外的用途；
 - c) 使用了非原裝 Tacx 零件；
 - d) 未經 Garmin 或 Tacx 許可對本產品加以改裝；
 - e) 正常磨損和 (或) 不適當 / 不良的保養；
 - f) 外部影響，例如外部電子干擾或水分侵蝕 (汗水、溼氣 / 水氣或其它)。
- 4 本保修不適用於產品在運輸 / 運輸過程中發生的產品損壞。

保固步驟

- 請聯繫原始購買國家 / 地區的 Garmin 和 (或) Tacx 授權服務單位，或聯繫 support.Garmin.com/zh-TW/ 對問題進行分析。
- 若在分析後 Garmin 確認該產品有缺陷，請依 Garmin 提供的說明進行後續步驟。只有在收到來自 Garmin 授權服務機構的原始購買憑證 (若適用)，以及填寫完整的售後服務表格之後，才得以受理保固要求。

- 零件或產品是否存在缺陷，以及是否在保修範圍內完全由 Garmin 決定。
- 若該產品或零件在保修範圍內，原則上將在收到後的 30 天內免費予以維修或更換。
- 購買者必須支付將零件或產品運送到 Tacx 經銷商或 Garmin 進行分析 / 檢查相關的任何費用。

義務

- Garmin 保留更改、升級退回的產品，或者將其更換為類似或同等產品的權利，但 Garmin 沒有義務改善該產品或安裝新零件。
- Garmin 不保證所提供的軟體可以在所有系統上運行。
- Garmin 或 Tacx 經銷商有權將缺陷零件更換為同等品質的類似零件，但這並不影響 Tacx 在這類的情形中得選擇對退回產品依其市價進行金錢補償的權利。
- Garmin 不承擔任何因使用產品或與其相關之行為所生之損害包含衍生性損失，以及產品運送途中發生的損害。

注意

- 1 請只退回缺陷的零件，如果車架沒有問題請不要將其退回。
- 2 請確認所涉零件的包裝完整性，前往 support.Garmin.com/zh-TW/ 取得更多資訊。
- 3 每次使用前，檢查您的自行車是否正確組裝，並按照手冊中的說明正確旋緊。



製造銷售：台灣國際航電股份有限公司

聯絡地址：新北市汐止區樟樹二路 68 號

電話：(02)2642-8999

客服專線：(02)2642-9199



廢電池請回收，當機台不易拆解時，
請整機交由資源回收系統回收。

產品保證

Garmin Ltd. 及其子公司以自有品牌「Garmin」，自行生產行銷全球衛星定位系統接收機，產品面涵蓋航空、航海、資源調查、個人攜帶、陸上及應用系統等。

本公司已通過 ISO9001 品質管理認證之要求，所有產品在出廠時，均經過嚴格之品質檢測合格，並負責產品之售後服務工作。若本產品在客戶正常使用情形下發生故障，經鑑定為產品本身之問題，在保證期限內，本公司負免費維修之責任，保固期限為二年。

注意事項：本產品若屬在下列七種狀況下，導致故障發生，則不在本公司保證範圍內，請注意：

- 1 天災、火災、地震等不可抗力之災害及人為處理上之疏忽。
- 2 對零配件等加以不當修理及改造或調整。
- 3 使用本公司指定的消耗品以外之物時。
- 4 零配件與消耗品之自然損耗。
- 5 購買後因運送移動、掉落所產生之故障或損害。
- 6 保證期過後之故障或損害。
- 7 塗改本保證書之字句。

另外，產品送回台灣國際航電股份有限公司的運費，由使用者自行承擔；回送使用者的部份，則由台灣國際航電股份有限公司負責。您的寶貴意見，是我們未來開發新產品的重要訊息與方向。謝謝您的協助與支持。

請自行填寫下列資料保存：

產品型號：

產品序號：

購買日期：

© 2021 Garmin Ltd. 또는 그 자회사

Garmin, Garmin 로고, Tacx는 Garmin 사 또는 그 자회사의 상표로서, 미국과 미국 외의 국가에 등록되어 있습니다. 이 상표는 Garmin의 명시적 허가 없이 사용할 수 없습니다.

Campagnolo® 는 미국심장협회 Campagnolo S.r.l 의 등록 상표입니다. Shimano® 는 미국심장협회 Shimano, Inc 의 등록 상표입니다. SRAM® 는 미국심장협회 SRAM LLC 의 등록 상표입니다.

본 제품은 ANT+ 인증을 받았습니다. 호환 제품 및 앱 목록은 www.thisisant.com/directory을 방문하여 확인하십시오.

M/N: T2875

KR

Tacx NEO 2T Smart

빠른 시작 설명서

Tacx NEO 2T Smart 설명서

KR

경고

제품 상자에 포함된 중요한 안전 및 제품 정보 안내서에서 제품 경고 및 기타 중요한 정보를 참조하십시오.

트레이너 부품

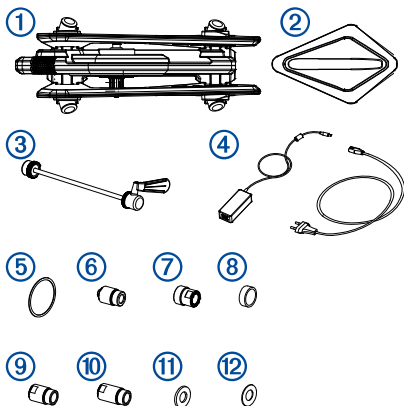

포장을 점검하여 필요한 모든 부품이 있는지 확인해야 합니다.

① T2875.50	Tacx NEO 2T Smart 트레이너
② T2855	프런트 휠 서포트
③ T1402.30	표준형 퀵 릴리즈 스퀘어
④ T2804.25, T1961.XX	파워 케이블
⑤ T2805.16	카세트 스페이서 링
⑥ T2880.03	퀵 릴리즈 엔드캡
⑦ T2880.06	12 mm 쓰루엑슬, 구동계 쪽 엔드캡
⑧ T2844.15	2.7 mm 스페이서

⑨ T2880.08	12 mm x 142 mm 쓰루액슬, 구동계 반대쪽 엔드캡
⑩ T2880.09	12 mm x 148 mm 쓰루액슬, 구동계 반대쪽 엔드캡
⑪ T2880.11	1 mm 스페이서
⑫ T2880.12	0.5 mm 스페이서

KR

카세트 설치하기

1 프리허브 보디가 위를 향하도록 트레이너를 바닥에 놓습니다.

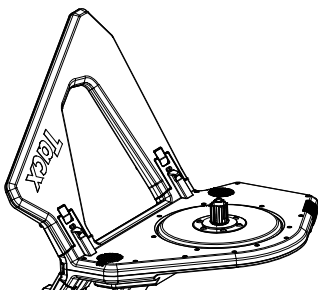

2 옵션을 선택합니다:

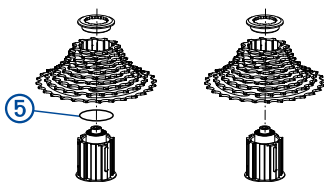

- Shimano® 또는 SRAM® 8, 9, 10 스피드 카세트를 사용하는 경우, 스페이서와 함께 표준형 프리허브 보디를 사용하십시오.
- Shimano 또는 SRAM 11 또는 12 스피드 카세트를 사용하는 경우, 스페이서 없이 표준형 프리허브 보디를 사용하십시오.

- Campagnolo®, SRAM XD, XD-R과 같은 다른 방식의 카세트를 사용하는 경우, Garmin.co.kr/buy을 방문하여 호환 프리허브 보드를 구매하십시오.

3 트레이너에 카세트를 설치하십시오.

카세트와 함께 제공된 사용 설명서를 참조하여 주십시오.

KR **쓰루액슬에 엔드캡 설치하기**

트레이너에는 표준형 퀵 릴리즈 엔드캡이 설치됩니다.

쓰루액슬을 사용하고 있다면, 엔드캡을 교체할 수 있습니다.

- 1 구동계 쪽에서 5mm 육각 렌치를 사용하여 엔드 캡을 제거합니다.
- 2 T2880.06 엔드 캡⑦을 설치합니다.

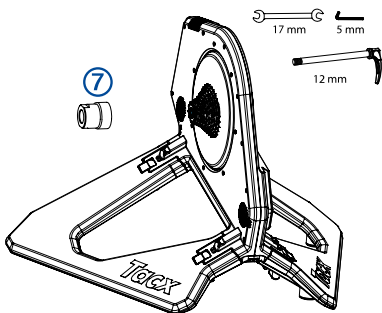

3 구동계의 반대쪽에서는 다음 중 하나를 선택합니다:

- 자전거에 디스크 브레이크가 설치된 경우, 호환 엔드캡과 함께 T2844.15 스페이서 링⑧을 사용합니다.
- 액슬이 12 x 142 mm인 경우, T2880.08 엔드캡⑨을 사용합니다.
- 액슬이 12 x 148 mm인 경우, T2880.09 엔드캡⑨을 사용합니다.

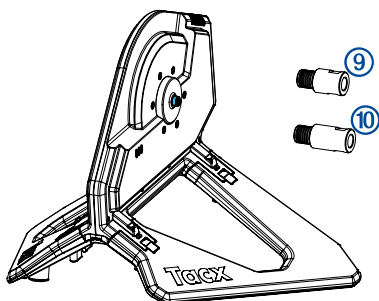
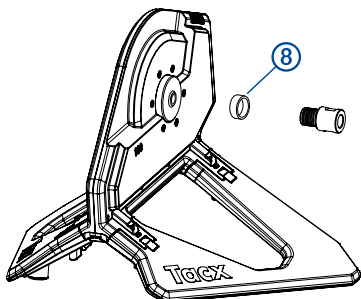

4 트레이너에 액슬을 삽입하고 손으로 돌려서 조입니다.

5 17 mm 자전거용 렌치를 사용하여 완전히 조입니다.

자전거를 트레이너에 설치하기

트레이너에 자전거를 설치하기 전에, 카세트를 장착하고 자전거와 호환되는 액슬과 엔드 캡을 설치해야 합니다.

1 프레임을 펼친 다음 단단하고 편평한 표면에 올려 놓습니다.

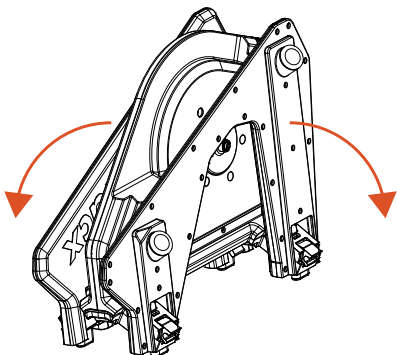

양쪽을 모두 고정해야 합니다.

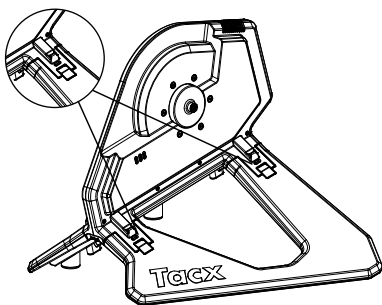

- 2 자전거에서 리어 휠(뒷바퀴)을 제거합니다
- 3 자전거의 뒤쪽을 트레이너의 구동부 쪽에 맞추어 정렬합니다.
- 4 퀵 릴리즈 스큐어 또는 스크루엑슬을 조이고 잠급니다.

문제 해결

드레일러가 가장 낮은 기어에서 트레이너와 접촉합니다

- 1 5 mm 육각 렌치를 사용하여 프리허브 보디와 카세트를 제거합니다.
프리허브 보디에는 검정색 링이 장착되어 있어야 합니다.

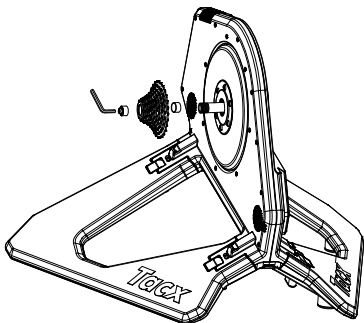

2 액슬에 스페이서 ⑪ ⑫를 밀어 넣습니다.

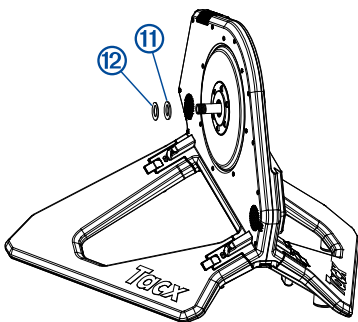

3 카세트와 프리허브 보드를 다시 설치합니다.

4 크랭크 암을 회전시켜 간격을 확인합니다.

장치 정보

장치의 관리와 보관

- 사용 후에는 항상 트레이너를 닦으십시오.
- 트레이너를 보관하기 전에 트레이너를 청소하십시오.
- 레버를 밀어서 트레이너의 베이스의 잠금을 해제하십시오.

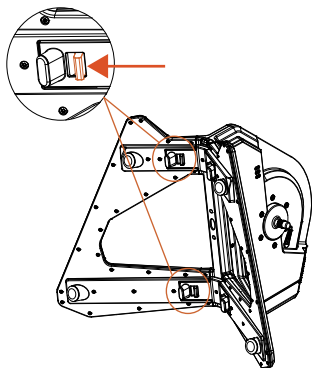

보관을 위해 양쪽을 접어서 서로 결합하십시오.

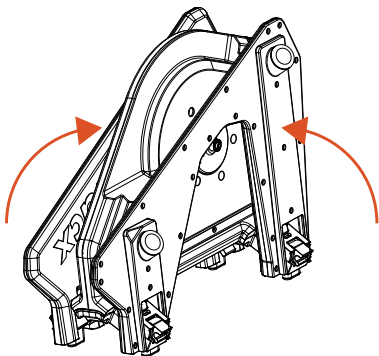

사양

모델명	T2875
전원	동봉된 파워 케이블을 사용하십시오. 100 ~ 240 V 또는 50/60 Hz 또는 60 W
작동 온도 범위	-20°~55°C (-4°~131°F)

중요한 안전 및 제품 정보



경고

다음 경고에 주의를 기울이지 않으면 사망이나 심각한 부상을 초래할 수 있는 사고 또는 의료 사고가 발생할 수 있습니다.

건강 경고

- 임신 중이거나 임신 중일 수도 있다고 생각되는 경우에는 본 제품을 사용하기 전에 의사와 상담하십시오.
- 운동 프로그램을 시작하거나 변경하기 전에 항상 의사에게 문의하십시오.
- 본 장치, 데이터 및 기타 Garmin 액세서리는 의료 장치가 아닌 소비자 장치이며 이를 사용하여 질병과 몸 상태에 대한 의료진단, 모니터링, 처치 또는 예방을 하지 마십시오.

스마트 트레이너 경고

- 트레이너를 사용하기 전에 모든 설명을 주의 깊게 읽으십시오.
- 이 트레이너는 실내용, 가정용으로만 설계되었습니다. 주변에 장애물이 없는 편평한 표면 위에서 트레이너를 사용하십시오.
- 이 트레이너는 운동용과 피트니스용으로만 사용해야 합니다.
- 항상 최선의 판단을 내려 안전한 방식으로 트레이너를 사용하십시오.
- 항상 적절한 운동복과 사이클링 슈즈를 착용하십시오.
- 자전거의 리얼 액슬은 트레이너에게 올바르게 고정되어야 합니다. 다른 자전거 부품은 트레이너와 접촉하지 않아야 합니다.
- 트레이너가 올바르게 작동하지 않는 경우, 트레이너를 사용하지 마십시오.
- 트레이너를 사용하는 도중에 휠, 플라이휠, 회전하는 디스크, 팬과 접촉하지 마십시오.
- 장시간 동안 가혹한 조건에서 사용하는 경우, 트레이너의 브레이크 주변 인클로저와 플라이휠 디스크가 매우 뜨거워질 수 있습니다. 사용 후 이 부분을 만지기 전에 브레이크를 항상 냉각시키십시오.
- 어린이 또는 신체 능력, 감각, 정신적 능력이 부족한 사람 또는 경험과 지식이 부족한 사람이 적절한 관리감독 없이 이 트레이너를 사용해서는 안 됩니다.
- 사용하지 않을 때는 트레이너의 전원을 끄고 플러그를 뽑으십시오.
- 청소를 하거나 유지보수 작업을 수행하기 전에는 트레이너의 전원을 끄고 플러그를 뽑으십시오.
- 마모되거나 손상된 부품은 Garmin의 부품으로만 교체하십시오. 부품은 Garmin 딜러에게 구매하거나 [support.Garmin.com/ko-KR](https://support.garmin.com/ko-KR)에서 구매하십시오.

주의

다음 알림에 주의를 기울이지 않으면 상해 또는 재산상의 손실을 입거나 기기의 기능에 부정적인 영향을 끼칠 수도 있습니다.

트레이너 관련 고지

- 잘못 사용하거나 관리한 트레이너는 보증 대상에서 제외될 수 있습니다.
- 트레이너 사용 중의 불균형이나 진동을 방지하려면 조립 중에 트레이너를 바닥에 떨어뜨리지 마십시오.
- 트레이너를 분해하거나, 임의로 조작하지 마십시오.

- 습도가 높은 장소에서 트레이너를 사용하지 마십시오. 트레이너가 빗물, 습기, 이슬 등에 노출되는 것을 방지하십시오. 실온의 건조한 장소에 트레이너를 보관하십시오.
- 사용 후에는 항상 트레이너를 닦으십시오. 반드시 마른 헝겊으로만 트레이너를 청소해야 하며, 트레이너를 세척용 용제나 연마제에 노출시켜서는 안 됩니다.
- 깨끗하고 오염되지 않은 상태로 트레이너를 유지하십시오.
- 트레이너의 너트와 볼트가 적절한 토크로 조여졌는지 주기적으로 검사하십시오.

제품 환경 프로그램

Garmin의 제품 재활용 프로그램과 WEEE, RoHS, REACH 및 기타 규정 준수 프로그램에 대한 정보는 Garmin.com/aboutGarmin/environment에서 확인하실 수 있습니다.

Tacx® 제한 보증

본 제한 보증은 귀하에게 특정한 법적 권리를 부여하며, 귀하는 국가(또는 주 또는 지자체)마다 서로 다른 법적 권리를 가질 수도 있습니다. GARMIN은 각 국가(주 또는 지자체)의 법에 따라 귀하가 가질 수도 있는 다른 종류의 법적 권리를 배제하거나 제한하거나 중단시키지 않습니다. 귀하의 권리에 관한 모든 사항을 알고 싶다면 각 국가, 주, 지역의 법을 참조해야 합니다.

새로운 Tacx 제품의 보증 기간은 구매일로부터 2년이며, 제품이 구매 즉시 사용자에게 인도되지 않았을 경우에는 제품이 인도된 날짜를 기준으로 합니다. 본 제한 보증은 제품의 최초 소유자에게 적용되며, 구매의 증거를 제시할 수 있어야 보증이 제공됩니다. 궁금한 점이 있거나 제품의 문제를 분석하기를 원한다면, Garmin 지원 센터인 support.Garmin.com/ko-KR를 방문하여 주십시오.

제한 보증

- 1 보증 기간 내에 재료 및 제조상의 결함이 발생할 경우, Tacx는 결함의 무상 수리 혹은 결함이 있는 부품/제품의 무상 교체를 제공합니다. 이러한 수리 혹은 교체가 불가능하거나 Tacx에서 제공할 수 없는 경우, Tacx는 반쯤된 부품 또는 제품의 시장 가격에 해당하는 금액을 배상할 권리가 있습니다.
- 2 보증 기간 내에 부품 또는 제품이 교체된 경우, 교체된 부품 또는 제품에는 원 부품 또는 제품의 보증 기간이 동일하게 적용됩니다. 원래의 보증 기간은 부품 또는 제품의 교체로 인해 연장되거나 갱신되지 않습니다.
- 3 문제가 발생할 경우 사용자는 발견 시점으로부터 2개월 내에 Tacx에 서면으로 통지되어야 합니다.
- 4 결함의 이유가 다음과 같다면, 본 보증은 무효가 되며 이러한 결함에 적용되지 않을 것입니다:
 - 가) Garmin 또는 Tacx가 수행하지 않은 유지보수 및 수리 작업
 - 나) 부품 또는 제품의 부적절한 사용 또는 본래의 사용 목적 외의 다른 목적으로 부품 또는 제품을 사용
 - 다) 원본 Tacx 부품이 아닌 기타 부품의 사용.
 - 라) Garmin 또는 Tacx의 허가 없이 제품을 임의로 변경.
 - 마) 정상적인 제품 마모 또는 부적절한 관리로 인한 손상.
 - 바) 외부의 전기적 간섭 또는 습기 침투(땀, 이슬, 빗물 등)와 같은 외부적 영향.
- 5 또한, 제품의 배송 및 이동 중에 발생한 피해에 대한 보증이 제공되지 않습니다.

보증 절차

- 제품을 구매한 국가의 Garmin 또는 Tacx 공인 서비스 센터에 연락하거나 support.Garmin.com/ko-KR으로 연락하여 문제의 분석을 받으십시오.

- 문제를 분석한 결과, Garmin이 제품에 결함이 있다고 판단을 내린 경우, Garmin이 제시한 설명에 따르십시오. 제품 구매의 증거(영수증)를 제출한 경우에만 보증 요청이 받아들여지며, 경우에 따라서는 Garmin 공인 서비스 센터에서 제시한 서비스 신청 양식을 전부 작성하여 제출해야 합니다.
- 부품 또는 제품의 이상 여부에 대한 판단과 보증 제공의 결정은 전적으로 Garmin에게 달려 있습니다.
- 부품 또는 제품의 결함이 보증 범위에 포함되는 경우, 제품은 원칙적으로 제품 수령 후 30일 이내에 무상으로 수리 또는 교환됩니다.
- 구매자는 분석과 검사를 위해 Tacx 판매자 또는 Garmin에게 부품 또는 제품을 배송하는 것과 관련된 모든 비용을 지불해야 합니다.

법적 책임

- Garmin는 사전 통보를 하지 않고 반납된 제품을 비슷하거나 같은 제품으로 수정, 개선 혹은 교체할 권리를 가진다. 그러나 Garmin는 제품을 개선 해야 할 의무나 새로운 요소에 맞춰야 할 의무를 가지고 있지 않는다.
- Garmin는 제공된 소프트웨어가 모든 운영체제에서 작동됨을 보증하지 않습니다.
- Garmin또는 Tacx의 유통사는 결함이 있는 부품을 기존 부품과 동등한 품질의 비슷한 부품으로 교체할 권한이 있으며, 이것은 반품된 제품의 가치에 대한 금전적 보상을 선택할 Garmin의 권리를 침해하지 않습니다.
- Garmin는 결과적(간접적) 손해를 포함하여 제품 사용으로 인해 발생하거나 제품 사용과 관련이 있는 손해 또는 제품의 배송 중에 발생하는 손해를 책임지지 않습니다.

참고

- 1 문제가 있는 부품의 반품을 요청되었을 시에만 진행하시기 바랍니다. 프레임에 문제가 없을 시에는 해당 부품은 반품을 삼가하여 주시기 바랍니다.
- 2 항상 우려가 있는 부품을 단단하게 포장하시기 바랍니다. 더 많은 정보는 support.garmin.com/ko-KR를 방문하십시오.
- 3 제품을 사용하기 전에 귀하의 자전거가 올바르게 조립되었는지 확인하고, 설명서의 설명대로 결함 부품들이 올바르게 조여졌는지 점검하십시오.

© 2021 Garmin Ltd. or its subsidiaries

Garmin、Garmin ロゴ、Tacx は、米国またはその他の国における Garmin 社の登録商標です。Garmin 社の許可を得ずに使用することはできません。

Campagnolo® は Campagnolo S.r.l. の登録商標です。Shimano® は Shimano, Inc. の登録商標です。SRAM® は SRAM LLC. の登録商標です。

本製品は ANT+ の認証を受けています。互換性のある製品とアプリの一覧は www.thisisant.com/directory をご覧ください。

M/N: T2875

JP

Tacx NEO 2T Smart クイックスタートマニュアル

Tacx NEO 2T Smart の取り扱い



警告

JP

製品をご使用になる前に、「安全および製品に関する警告と注意事項」を必ずお読みください。

部品一覧

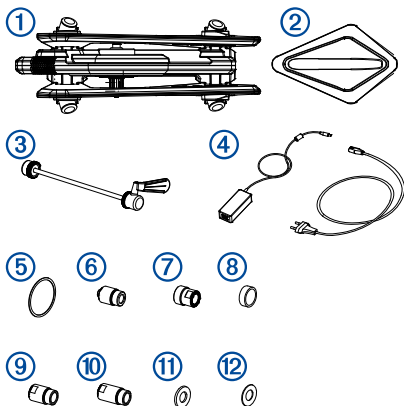

製品の外箱に記載の標準付属品が同梱されていることをご確認ください。

① T2875.50	Tacx NEO 2T Smart (トレーナー本体)
② T2855	フロントホイールサポート
③ T1402.30	標準クイックリリース
④ T2804.25, T1961.XX	パワーケーブル
⑤ T2805.16	カセットスペーサーリング
⑥ T2880.03	クイックリリース エンドキャップ

⑦ T2880.06	12 mm スルーアクスルエンドキャップ (ドライブ側用)
⑧ T2844.15	スペーサー(厚さ 2.7 mm)
⑨ T2880.08	12 mm x 142 mm スルーアクスルエンド キャップ(ノンドライブ側用)
⑩ T2880.09	12 mm x 148 mm スルーアクスルエンド キャップ(ノンドライブ側用)
⑪ T2880.11	スペーサー(厚さ 1.0 mm)
⑫ T2880.12	スペーサー(厚さ 0.5 mm)

JP

カセットの取り付け

- 1 トレーナーを横に倒し、フリーハブが上向きになるようにします。

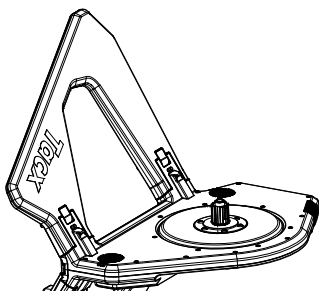

- 2 次のオプションを選択します。

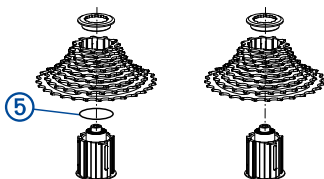

- Shimano または SRAM の 8 ~ 10 速のカセットスプロケットを使用している場合は、標準のフリーハブ

とスペーサー⑤を使用します。

- Shimano または SRAM の 11 ~ 12 速のカセットスプロケットを使用している場合は、標準のフリーハブをスペーサーなしで使用します。
- SRAM XD および XD-R、または Campagnolo など、その他のカセットスプロケットを使用している場合は、Garmin.co.jp の製品ページから、対応アクセサリのフリーハブを購入してください。

JP

- 3 カセットスプロケットをトレーナーに取り付けます。
カセットスプロケットに付属の取扱説明書をよくご確認ください。
確認のうえ、使用してください。

スルーアクスルにエンドキャップを取り付ける

トレーナーには、標準クイックリリース用のエンドキャップが取り付けられています。

スルーアクスルをご使用の場合は、対応するエンドキャップに交換してください。

- 1 5 mm のアーレンキーで、ドライブ側のエンドキャップを取り外します。
- 2 エンドキャップ(T2880.06)⑦を取り付けます。

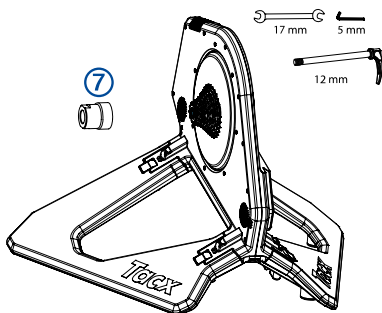

- 3 ドライブと反対側については、次のオプションを選択します。
 - ディスクブレーキ搭載のバイクをご使用の場合は、対応のエンドキャップと、必要に応じてスペーサー

リング(T2844.15)⑧を使用します。

- 12 x 142 mm のアクスルには、エンドキャップ(T2880.08)⑨を使用します。
- 12 x 148 mm のアクスルには、エンドキャップ(T2880.09)⑩を使用します。

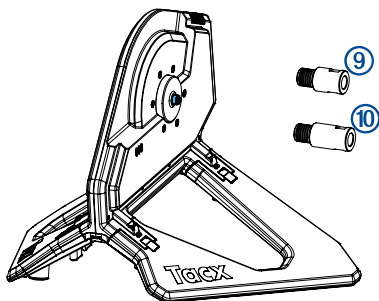
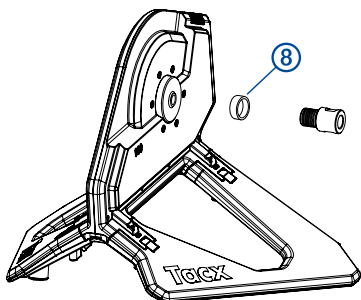

4 アクスルをトレーナーにはめ込み、手で締めます。

5 17 mm バイクレンチで締めて完全にに取り付けます。

バイクをトレーナーに取り付ける

バイクをトレーナーに取り付けるには、あらかじめご使用のバイクに対応するカセットプロケットおよびアクスルエンドキャップをトレーナーに取り付けておく必要があります。

- 1 トレーナーの両脚を開き、固く水平な場所に置きます。

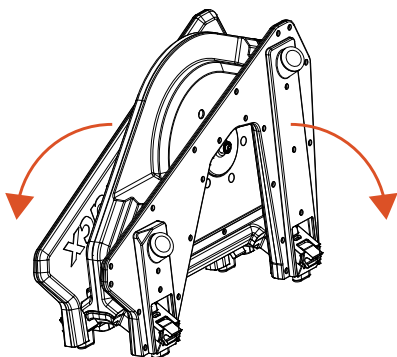

両側を所定の位置で固定します。

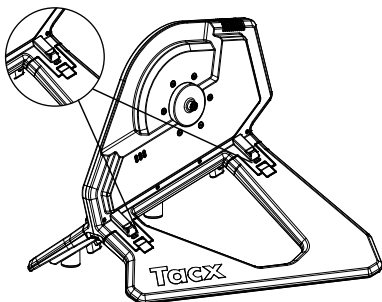

- 2 バイクから後輪を取り外します。
- 3 バイクの後ろをトレーナーのドライブ側に合わせます。
- 4 クイックリリースまたはスルーアクスルを締め付け、固定します。

トラブルシューティング

最低速ギア使用時にディレイラーがトレーナーに干渉します

- 1 5 mm のアーレンキーで、フリーハブとカセットスプロケットを取り外します。

黒のリングがフリーハブに取り付けられていることを確認してください。

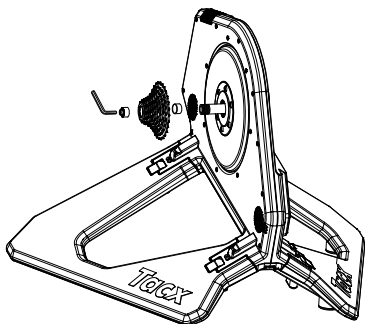

- 2 スパースー ⑪ および ⑫ をアクスルにスライドさせます。

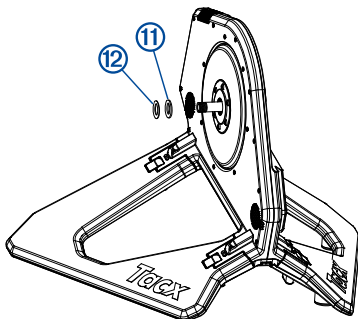

- 3 カセットスプロケットとフリーハブをトレーナーに取り付けます。
- 4 クランクアームを回転させてクリアランスを確認します。

デバイス情報

デバイスの手入れと保管方法

- 使用後は毎回トレーナーを布で拭いてください。
- トレーナーを保管する前はきれいに清掃してください。
- レバーを押して、両脚のロックを解除してください。

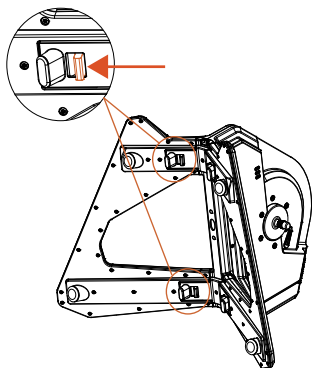

両脚を折りたたんでから保管してください。正しく折りたたむと、カチッと音がします。

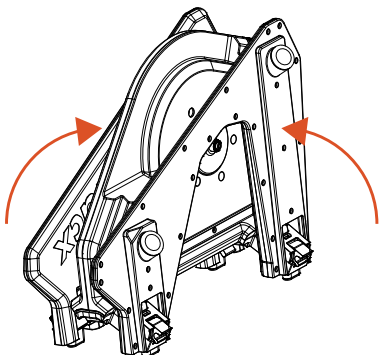

仕様

型番	T2875
電源供給	付属のパワーケーブルを使用 100 ~ 240 V、50 または 60 Hz、60W
動作温度範囲	-20°C ~ 55°C

安全および製品に関する警告と注意事項

警告

次に示される警告に従わなかった場合、死亡または重傷を負うおそれがあります。

健康に関する警告

- 妊娠中または妊娠の可能性がある場合は、本製品のご使用について事前にかかりつけの医師にご相談ください。
- トレーニングを開始または計画する際には、事前にかかりつけの医師にご相談ください。
- Garmin デバイスとアクセサリ、およびそれらに関連するデータは、レクリエーション用途での使用を意図したものであり、医療目的のいかなる疾病あるいは病状の診断、観察、治療、治癒、予防のための使用を意図したものではありません。

製品に関する警告

- 本製品をご使用になる前に、すべての記載を必ずお読みください。
- 本製品は、所有者の自宅室内での使用のみを目的として設計されています。障害物のない平らな床面に置いて使用してください。
- 本製品は、運動とフィットネスの目的以外では使用しないでください。
- 本製品をご使用の際は、自身の体調およびその他の付随する事柄について常に最善の判断を下せるよう心掛けてください。また、本製品を安全に操作してください。
- 本製品をご使用の際は、常に適切な服とサイクリングシューズを着用してください。
- 自転車のリヤアクスルは、トレーナー本体に適切に取り付けてください。自転車の他の部品がトレーナーに接触しないようにしてください。
- 本製品が正常に機能していない場合は、本製品の使用を中止してください。
- トレーナーの使用中は、ホイール、フライホイール、ディスクローター、およびファンに触れないでください。
- 本製品を使用して長時間に及び集中的なトレーニングを行った場合は、本製品のブレーキ周りにあるエンクロージャーとフライホイールディスクが非常に熱くなることがあります。本製品の使用後は、ブレーキに触れる前に十分に冷却してください。
- お子さまや、何らかの理由で身体的、感覚的、精神的能力が低下している方、または経験や知識に不足がある方は、必ず適切な監督者のもとで本製品を使用してください。
- 本製品を使用していないときは、製品の電源を切り、電源プラグを抜いてください。
- 本製品のクリーニングまたはメンテナンスは、製品の電源を切り、電源プラグを抜いてから行ってください。
- 摩耗または損傷した部品を交換する際は、必ず Garmin の純正品または Garmin が指定する部品と交換してください。詳細については、Garmin 製品の取扱店にご連絡いただくか、support.Garmin.com/ja-JP をご確認ください。

注意

次に示される注意事項に従わなかった場合、使用者がけがを負ったり、デバイスが破損またはデバイスの機能に悪影響を及ぼすおそれがあります。

製品に関する注意

- 本製品に対し不適切な方法での使用やメンテナンスを行った場合は、弊社は製品についての一切の責任を負わないものとします。また、すべての保証が無効となります。
- 本製品の使用中の安定性の確保および振動を低減するため、組み立て時に本製品を落とすなどの衝撃を加えないでください。
- 本製品の分解、改造をしないでください。
- 湿度の高い場所では本製品を使用しないでください。また、発汗による湿気や結露、降水にさらさないでください。本製品は常温の乾燥した場所に保管してください。
- 本製品の使用後は、乾いた布で清掃してください。洗浄溶剤や研磨剤などは使用しないでください。
- 本製品は清潔に保ち、汚れなどの付着物または部品の欠けや摩耗などがないようにしてください。
- 本製品に使用しているボルトやナットの点検は定期的を実施し、必要に応じて増し締めを行ってください。

JP

製品環境プログラム

Garmin 製品のリサイクルプログラムおよび WEEE、RoHS、REACH 他コンプライアンスプログラムに関する情報は、以下の URL をご参照ください。
[Garmin.com/aboutGarmin/environment](https://www.garmin.com/aboutGarmin/environment)

Tacx 限定保証

本保証では、特定の法的権利がお客様に付与されます。またお客様は、州ごと（または国もしくは地域ごと）に異なるその他の法的権利を有する場合があります。法律によって許可された場合を除いて、GARMIN は、お客様が有する可能性のあるその他の法的権利を除外、制限、または留保することはありません。お客様の権利について詳しくは、お客様の居住する国、地域、または州の法律をご参照ください。

Tacx 製品の保証期間は、ご購入日から起算して 2 年間とし、ご購入日にお客様の手にすぐに納品されなかった場合は、納品された日から起算して 2 年間とします。本保証は、製品を購入された最初の所有者であり、なおかつ購入の証明となる書類をお持ちの場合にのみ適用されます。ご不明な点がある場合は、support.Garmin.com/ja-JP をご確認ください。

保証について

- 1 保証期間内に、製品の材料や製造上の問題により故障が発生した場合は、当社は無償で修理または交換を行います。修理や交換が不可能な場合、もしくは故障の原因がつかとめられない場合は、同等もしくは類似製品へ交換をさせて頂く場合があります。
- 2 製品の保証期間内に部品交換または製品交換をした場合でも、保証期間が延長・更新されることはありません。製品の当初の保証期間が適用されます。
- 3 故障が発生した場合は、故障の発見から 2 か月以内にできるだけ早く当社及び認定の販売店へ連絡してください。

- 4 下記が故障の事由である場合は、保証は適用されません。
 - a) 当社サービスセンター及び認定サービスセンターで実施していない修理や整備作業の場合
 - b) 製品が不適切に使用されたり、本来の目的以外で使用された場合
 - c) Tacx 純正品以外の部品が使用された場合
 - d) 当社の許可なく製品の改造が行われた場合
 - e) 通常の使用による製品の消耗や摩耗である場合、または適切なメンテナンスが行われなかった場合
 - f) 外的要因(電氣的干渉、湿気、結露も含む)による故障の場合
- 5 製品の出荷や運送中に発生した破損については、保証の適用外です。

保証手続き

- 製品を購入した国の当社サービスセンターまたは Tacx 認定サービスセンターに連絡するか、support.Garmin.com/ja-JP にアクセスして故障原因を調べてください。日本国内にて購入された場合は、Tacx のウェブサイトをご参照いただくか、またはサポートセンター(support.Garmin.com/ja-JP/)にアクセスしてください。
- 修理・交換依頼に伴い製品を送付いただく際は、事前にサポートセンターへアクセスし手続きを完了させてください。製品送付にあたり、購入が証明できる書類と、必要事項をご記入いただいた用紙が同封されていない場合は、保証を適用することができない場合があります。
- 製品の不具合について保証が適用されるか否かの判断については、当社が決定します。
- 修理依頼品の Tacx 販売店または当社サービスセンターへの送料は、購入者のご負担とさせていただきます。

法的責任

- Garmin は、返送された製品自体を改良したり新しい条件に適合させる義務を負わないものとし、事前に通知することなく、変更、または同等の製品と交換する権利を有します。
- Garmin は、製品に付属するソフトウェアがすべてのオペレーティングシステム上で動作することを保証しておりません。
- Garmin または Tacx の正規販売店は、不具合があり返送された製品に対して、同等もしくは類似の製品と交換することができるものとします。
- Garmin は、製品の使用を直接的または間接的な原因として生じた損失または損傷、あるいは輸送中に生じた損傷について責任を負いません。

注意

- 1 不良部品は、事前にサポートセンターへアクセスし指示があった場合のみ返送してください。フレームは不良でない限り返送しないでください。
- 2 返送する際は、関連するすべての部品が適切に梱包されていることを確認してください。詳しくは、support.Garmin.com/ja-JP をご確認ください。
- 3 本製品を使用するときは毎回、取扱説明書の記載のとおり自転車に製品に正しく組みつけられていることを確認してからトレーニングを開始してください。

© 2021 Garmin Ltd. หรือบริษัทสาขา

Garmin, โลโก้ Garmin, และ Tacx เป็นเครื่องหมายการค้าของ Garmin Ltd. หรือบริษัทสาขาที่จดทะเบียนในประเทศสหรัฐอเมริกาและประเทศอื่น ๆ หรือบริษัทสาขา เครื่องหมายการค้าเหล่านี้ไม่อาจถูกนำมาใช้โดยไม่ได้รับอนุญาตจาก Garmin ก่อน

Campagnolo® คือเครื่องหมายการค้าจดทะเบียนของ Campagnolo S.r.l. Shimano® คือเครื่องหมายการค้าจดทะเบียนของ Shimano, Inc. SRAM® คือเครื่องหมายการค้าจดทะเบียนของ SRAM LLC.

ผลิตภัณฑ์นี้ได้รับการรับรอง ANT+ ไปที่ www.thisisant.com/directory เพื่อดูรายชื่อผลิตภัณฑ์และแอปต่าง ๆ ที่ใช้งานร่วมกันได้

M/N: T2875

TH

Tacx NEO 2T Smart

คู่มือ Quick Start

คู่มือ Tacx NEO 2T Smart



คำเตือน

ดูคำแนะนำข้อมูลเกี่ยวกับผลิตภัณฑ์และความปลอดภัยที่สำคัญได้ในกล่องผลิตภัณฑ์เพื่อศึกษาคำเตือนและข้อมูลสำคัญอื่น ๆ ของผลิตภัณฑ์

TH ชิ้นส่วนของเทรนเนอร์

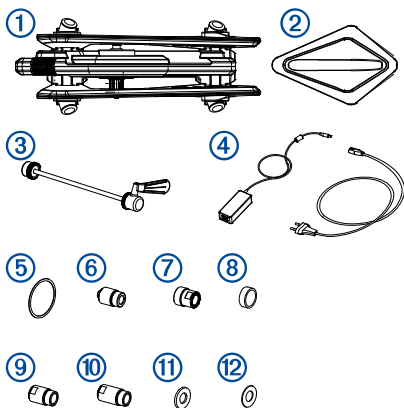

คุณควรตรวจสอบชิ้นส่วนที่จำเป็นทั้งหมดภายในบรรจุภัณฑ์

① T2875.50	เทรนเนอร์ Tacx NEO 2T Smart
② T2855	ฐานรองล้อหน้า
③ T1402.30	แกนปลดเร็วมาตรฐาน
④ T2804.25, T1961.XX	สายไฟ
⑤ T2805.16	แหวนรองเฟืองหลัง
⑥ T2880.03	ฝาปิดแบบ Quick release
⑦ T2880.06	แกนปลด 12 มม., ฝาปิดด้านขับเคลื่อน

⑧ T2844.15	ที่กั้นระยะ 2.7 มม.
⑨ T2880.08	แกนปลด 12 มม. X 142 มม., ฝาปิดด้านไม่ขับเคลื่อน
⑩ T2880.09	แกนปลด 12 มม. X 148 มม., ฝาปิดด้านไม่ขับเคลื่อน
⑪ T2880.11	ที่กั้นระยะ 1 มม.
⑫ T2880.12	ที่กั้นระยะ 0.5 มม.

การติดตั้งเฟืองหลัง

1 วางเทรนเนอร์ไว้ด้านข้างโดย freehub body หันขึ้น

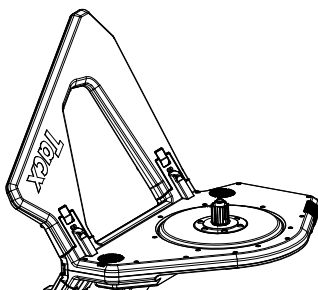

TH

2 เลือกตัวเลือก:

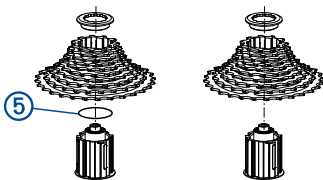

- หากคุณมี Shimano® หรือ SRAM® 8, 9, หรือ 10 speed cassette ให้ใช้ freehub body มาตรฐานที่มีที่กั้นระยะ ⑤
- หากคุณมี Shimano® หรือ SRAM® 11, หรือ 12 speed cassette ให้ใช้ freehub body มาตรฐานที่ไม่มีที่กั้นระยะ
- หากคุณมีเฟืองหลังรูปแบบอื่น เช่น Campagnolo®, SRAM XD, หรือ XD-R ให้ไปยัง buy.Garmin.com เพื่อซื้อ freehub body ที่รองรับ

3 การติดตั้งเฟืองหลังไปยังเทรนเนอร์

คุณควรอ้างอิงกับคู่มือผู้ผลิตของเฟืองหลังของคุณ

ติดตั้งฝาปิดสำหรับแกนปลัด

ฝาปิดแกนปลัดเร็วมาตรฐานถูกติดตั้งกับเทรนเนอร์

หากคุณมีแกนปลัดคุณสามารถเปลี่ยนฝาปิดออกได้

1 ในด้านซ้ายเคลื่อน ให้ใช้กุญแจหกเหลี่ยม 5 มม. ถอดฝาปิดออก

2 ติดตั้งฝาปิด T2880.06 ⑦

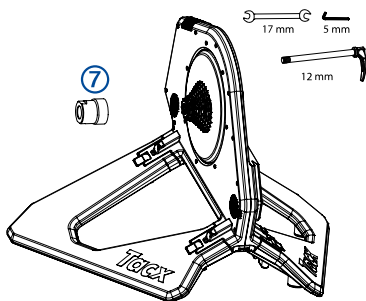

3 ในด้านไม่ขับเคลื่อน เลือกตัวเลือก:

- หากจักรยานมีดิสก์เบรก ให้ใช้แหวนรอง T2844.15 ⑧ พร้อมกับฝาปิดที่รองรับ
- หากเพลามีขนาด 12 x 142 มม. ให้ใช้ฝาปิด T2880.08 ⑨
- หากเพลามีขนาด 12 x 148 มม. ให้ใช้ฝาปิด T2880.09 ⑩

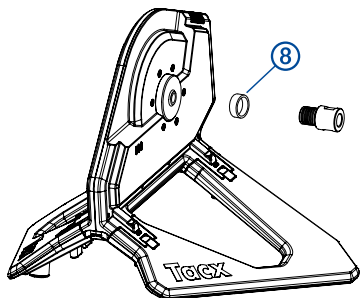

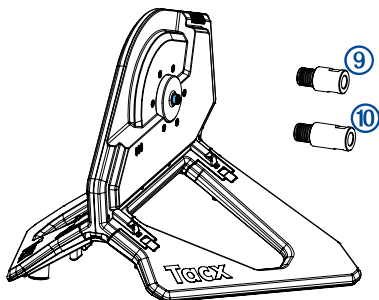

4 สอดเพลลาเข้าไปยังเทรนเนอร์และขันแน่นด้วยมือ

5 ใช้ประแจขนาด 17 มม. เพื่อขันให้แน่น

ยึดจักรยานของคุณเข้ากับเทรนเนอร์

ก่อนที่คุณจะยึดจักรยานของคุณเข้ากับเทรนเนอร์ คุณจำเป็นต้องติดตั้งเฟืองหลังและติดตั้งเพลลาและฝาปิดที่รองรับกับจักรยานของคุณ

1 แกะเทรนเนอร์ออกจากกล่องและวางบนพื้นผิวที่มั่นคงและยกระดับ

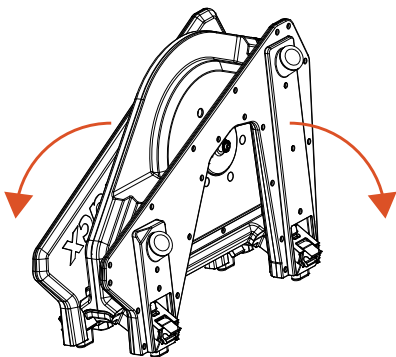

ทั้งสองด้านต้องล็อกอยู่ในตำแหน่ง

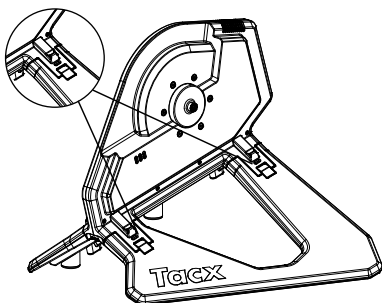

- 2 ถอดล้อหลังออกจากจักรยานของคุณ
- 3 จัดวางด้านหลังจักรยานของคุณกับด้านขับเคลื่อนของเทรนเนอร์
- 4 ชันให้แน่นและหมุนปัดสกรูแบบ quick release หรือแกนปลด

การแก้ไขปัญหา

ตัวเปลี่ยนเกียร์สัมผัสกับเทรนเนอร์ในเกียร์ต่ำสุด

- 1 ใช้กุญแจหกเหลี่ยมเบอร์ 5 มม. ชันถอด freehub body และเฟืองหลัง โปรดแน่ใจว่าแหวนสีดำติดอยู่กับ freehub body

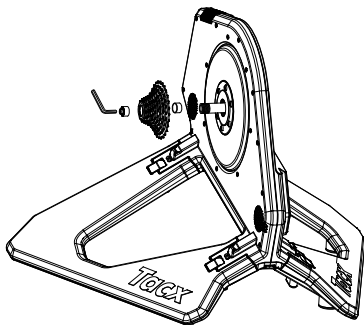

- 2 เลื่อนที่กันระยะ ⑪ ⑫ บนเพลลา

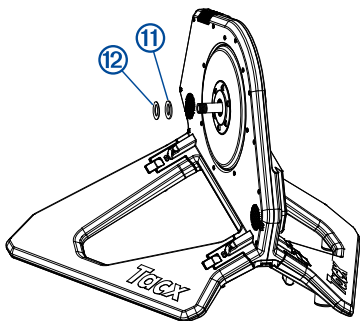

3 ติดตั้งเฟืองหลังและ freehub body

4 หมุนขาจานเพื่อตรวจสอบระยะห่าง

ข้อมูลอุปกรณ์

การดูแลรักษาและจัดเก็บอุปกรณ์

- เช็ดเทรนเนอร์ทุกครั้งหลังใช้งาน
- ทำความสะอาดเทรนเนอร์ก่อนจัดเก็บ
- ดันคันโยกเพื่อปลดล็อกฐานของเทรนเนอร์

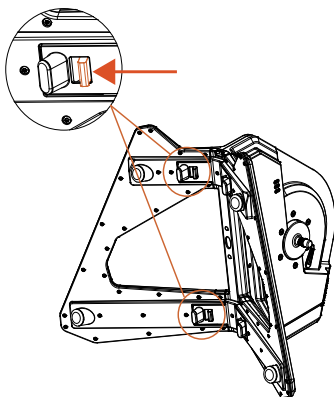

ทั้งสองด้านจะพับขึ้นและมีเสียงคลิกสำหรับจัดเก็บ

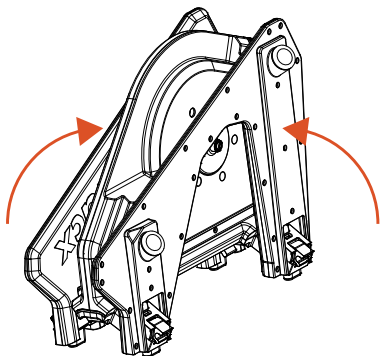

TH

ข้อมูลจำเพาะ

ชื่อรุ่น	T2875
แหล่งจ่ายไฟ	ใช้สายไฟที่ให้มา 100 ถึง 240 V หรือ 50/60 Hz หรือ 60 W
ช่วงอุณหภูมิขณะทำงาน	จาก -20° ถึง 55°ซ. (จาก -4° ถึง 131°ฟ.)

ข้อมูลผลิตภัณฑ์และความปลอดภัยที่สำคัญ

คำเตือน

การไม่ปฏิบัติตามคำเตือนต่อไปนี้อาจเป็นผลทำให้เกิดอุบัติเหตุหรือการชนที่มีผลต่อการสูญเสียชีวิตหรือการบาดเจ็บรุนแรงได้

คำเตือนเรื่องสุขภาพ

- หากคุณกำลังตั้งครรภ์หรือหากคุณคิดว่ากำลังตั้งครรภ์ ให้ปรึกษาแพทย์ประจำตัวของคุณก่อนการใช้ผลิตภัณฑ์นี้
- ปรึกษาแพทย์ประจำตัวของคุณก่อนการเริ่มหรือการเปลี่ยนแปลงโปรแกรมการออกกำลังกายใด ๆ
- อุปกรณ์, อุปกรณ์เสริม, เครื่องวัดอัตราการเต้นหัวใจ, และข้อมูลที่เกี่ยวข้องอื่น ๆ ของ Garmin ถูกตั้งใจเพื่อใช้สำหรับวัตถุประสงค์ด้านสันตนาการเท่านั้นและไม่ใช้สำหรับวัตถุประสงค์ทางการแพทย์, และไม่มีวัตถุประสงค์เพื่อวินิจฉัย, ติดตาม, รักษา, เยียวยา, หรือป้องกันโรคหรืออาการป่วยใด ๆ

คำเตือนสมรรถนะเทรนเนอร์

- อ่านขั้นตอนทั้งหมดอย่างละเอียดก่อนที่จะใช้งานเทรนเนอร์
- เทรนเนอร์นี้ถูกออกแบบมาสำหรับการใช้ในร่มหรือในบ้านเท่านั้น ใช้เทรนเนอร์บนพื้นที่ร่ายที่ไม่มีสิ่งกีดขวางใด ๆ
- เทรนเนอร์ควรใช้สำหรับออกกำลังกายและฟิตเนสเท่านั้น
- ใช้กลยุทธ์ที่ดีที่สุดของคุณเสมอ, และใช้งานเทรนเนอร์อย่างปลอดภัย
- สวมชุดออกกำลังกายและรองเท้าปั่นจักรยานที่เหมาะสมเสมอ
- เพลาลงของจักรยานของคุณต้องยึดเข้ากับเทรนเนอร์อย่างเหมาะสม ส่วนอื่น ๆ ของจักรยานไม่ควรสัมผัสกับเทรนเนอร์
- ห้ามใช้งานเทรนเนอร์หากเทรนเนอร์ทำงานผิดปกติ
- ห้ามสัมผัสกับล้อ ล้อดุนกำลัง จานหมุน และ/หรือใบพัดในขณะที่ใช้งานเทรนเนอร์
- เมื่อใช้งานเป็นเวลานานและหนักหน่วง โครงอบเบรคของเทรนเนอร์และจานล้อดุนกำลังอาจเกิดความร้อนมาก ควรปล่อยให้เบรคเย็นลงทุกครั้งหลังใช้งานก่อนสัมผัส
- เด็กหรือบุคคลที่มีความสามารถทางร่างกาย ประสาทสัมผัส หรือจิตใจที่มีสมรรถภาพลดลง หรือขาดประสบการณ์และความรู้ ไม่ควรใช้เทรนเนอร์นี้โดยไม่มีผู้ดูแลหรือผู้ฝึกที่เหมาะสม
- ปิดและถอดปลั๊กเทรนเนอร์ออกเมื่อไม่ใช้งาน
- ปิดและถอดปลั๊กเทรนเนอร์ออกก่อนทำความสะอาดหรือทำการซ่อมบำรุงใด ๆ
- เปลี่ยนชิ้นส่วนที่สึกหรอหรือเสียหายด้วยชิ้นส่วนของ Garmin เท่านั้น โปรดติดต่อตัวแทนจำหน่าย Garmin ของคุณหรือไปที่เว็บไซต์ support.garmin.com

ข้อสังเกต

การไม่ปฏิบัติตามข้อสังเกตต่อไปนี้อาจเป็นผลให้ร่างกายบาดเจ็บหรือทรัพย์สินเสียหายได้, หรือส่งผลกระทบต่อการทำงานของอุปกรณ์ในเชิงลบ

ข้อสังเกตเกี่ยวกับเทรนเนอร์

- การใช้งาน และ / หรือการบำรุงรักษาเทรนเนอร์อย่างไม่เหมาะสมจะทำให้การรับประกันเป็นโมฆะ
- เพื่อหลีกเลี่ยงความไม่สมดุล / การสั่นสะเทือนขณะใช้เทรนเนอร์ ให้หลีกเลี่ยงการทำเทรนเนอร์หล่นระหว่างการประกอบ
- ห้ามถอดแยกหรือตัดแปลงเทรนเนอร์
- ห้ามใช้เทรนเนอร์ในพื้นที่ที่มีความชื้น หลีกเลี่ยงการให้เทรนเนอร์สัมผัสกับเหงื่อ การควมแน่น และการตกตะกอน เก็บเทรนเนอร์ในพื้นที่แห้งในอุณหภูมิต่ำ
- เช็ดเทรนเนอร์ทุกครั้งหลังการใช้ ควรทำความสะอาดเทรนเนอร์ด้วยผ้าแห้งเท่านั้นและไม่ควรสัมผัสกับ

น้ำยาทำความสะอาดหรือสารกัดกร่อน

- รักษาเทรนเนอร์ให้สะอาดปราศจากเศษสกปรก
- ตรวจสอบน็อตและสลักเกลียวบนเทรนเนอร์เพื่อความแน่นหนาที่เหมาะสมเป็นประจำ

โปรแกรมเพื่อสิ่งแวดล้อมของผลิตภัณฑ์

ข้อมูลเกี่ยวกับ โปรแกรมนำผลิตภัณฑ์ของ Garmin มารีไซเคิลใหม่ และโปรแกรม WEEE, RoHS, REACH, และ โปรแกรมที่ปฏิบัติตามอื่น ๆ สามารถดูได้ที่ Garmin.com/aboutGarmin/environment

การรับประกันแบบจำกัดเงื่อนไข Tacx®

การรับประกันนี้ได้อบรมสิทธิ์อันชอบธรรมตามกฎหมายโดยเฉพาะให้กับคุณ และคุณอาจมีสิทธิตามกฎหมายอื่น ๆ ซึ่งอาจแตกต่างกันไปตามประเทศต่าง ๆ Garmin ไม่กีดกัน จำกัด หรือยกเลิกสิทธิทางกฎหมายที่คุณอาจมีภายใต้กฎหมายของรัฐของคุณ (ประเทศหรือจังหวัด) เพื่อความเข้าใจอย่างสมบูรณ์ของสิทธิของคุณ คุณควรศึกษากฎหมายของรัฐ ประเทศ หรือจังหวัดของคุณ

ระยะเวลาของการรับประกันสำหรับผลิตภัณฑ์ใหม่ ของ Tacx คือ 2 ปีโดยคำนวณจากรวันที่ซื้อ หรือหากสินค้าไม่ได้รับการจัดส่งให้ทันทีในวันที่ซื้อการรับประกันจะนับจากรวันที่จัดส่งสินค้า การรับประกันแบบจำกัดเงื่อนไขจะมีผลกับเจ้าของคนแรกของผลิตภัณฑ์เท่านั้น ยิ่งไปกว่านั้นการรับประกันจะมีผลก็ต่อเมื่อสามารถแสดงหลักฐานต้นฉบับการซื้อได้ หากคุณมีคำถามหรือต้องการวิเคราะห์ปัญหาโปรดไปที่ support.garmin.com

การรับประกันแบบจำกัดเงื่อนไข

- 1 หากความคิดพลาดเกิดขึ้นภายในระยะเวลาของการรับประกันอันเป็นผลมาจากวัสดุ และ / หรือความคิดพลาดจากการผลิต Tacx รับประกันว่าความคิดพลาดนี้จะได้รับการซ่อมแซมโดยไม่มีค่าใช้จ่ายและ / หรือเปลี่ยนชิ้นส่วนที่ชำรุดให้ หากไม่สามารถซ่อมแซมหรือเปลี่ยนทดแทนได้หรือไม่สามารถคาดหวังได้อย่างสมเหตุสมผลจาก Tacx ดังนั้น Tacx ขอสงวนสิทธิ์ในการคืนเงินให้ตามมูลค่าตลาดของชิ้นส่วนหรือผลิตภัณฑ์ที่ถูกส่งคืน
- 2 หากมีการเปลี่ยนชิ้นส่วนหรือผลิตภัณฑ์ภายในระยะเวลาของการรับประกันของผลิตภัณฑ์ ระยะเวลาการรับประกันเดิมของผลิตภัณฑ์จะมีผลกับชิ้นส่วนหรือผลิตภัณฑ์นี้ด้วย ดังนั้นระยะเวลาการรับประกันเดิมจะไม่มี การขยายหรือต่ออายุจากการเปลี่ยนในระหว่างนี้
- 3 เมื่อมีข้อผิดพลาดเกิดขึ้นควรแจ้งให้ Tacx ทราบเป็นลายลักษณ์อักษรโดยเร็วที่สุด แต่ไม่เกินกว่าสองเดือน หลังจากที่มีการพบหรือถูกค้นพบ
- 4 การรับประกันนี้จะไม่ผลและไม่ถูกใช้หากข้อบกพร่องเป็นผลมาจาก:
 - ก) งานบำรุงรักษา / งานซ่อมแซมที่ไม่ได้ดำเนินการโดย Garmin หรือ Tacx;
 - ข) การใช้งานชิ้นส่วนหรือผลิตภัณฑ์ที่ไม่เหมาะสม และ/หรือ การใช้ชิ้นส่วนหรือผลิตภัณฑ์เพื่อวัตถุประสงค์อื่นนอกเหนือจากวัตถุประสงค์ที่มีไว้ให้
 - ค) การใช้ชิ้นส่วนที่ไม่ใช่ชิ้นส่วนของแทจ Tacx
 - ง) การเปลี่ยนแปลงผลิตภัณฑ์ซึ่งถูกนำไปใช้โดยไม่ได้รับอนุญาตจาก Garmin หรือ Tacx;
 - จ) รอยฉีกหรือรอยขีดข่วนปกติ และ/หรือการบำรุงรักษาที่ไม่ดี/ไม่เหมาะสม
 - ฉ) อิทธิพลจากภายนอก เช่น การรบกวนทางไฟฟ้าจากภายนอกหรือการซึมผ่านของความชื้น (เหนือ การควมแน่น การตกตะกอน หรืออื่น ๆ)
- 5 นอกจากนี้จะไม่มีการรับประกันเกี่ยวกับความเสียหายของผลิตภัณฑ์ที่เกิดขึ้นในขณะที่กำลังจัดส่งสินค้า / การขนส่ง

ขั้นตอนการรับประกัน

- ติดต่อหน่วยงานที่ได้รับอนุญาตของ Garmin และ/หรือ Tacx ในประเทศที่ซื้อสินค้า หรือติดต่อ support.Garmin.com เพื่อให้ตรวจสอบการออกการรับประกัน
- หากมีการพิสูจน์ได้ว่าผลิตภัณฑ์มีข้อบกพร่องหลังจากการวิเคราะห์แล้วให้ทำตามคำแนะนำจาก Garmin การอ้างสิทธิ์ภายใต้การรับประกันสามารถดำเนินการได้ก็ต่อเมื่อได้รับหลักฐานการซื้อและแบบฟอร์มบริการที่สมบูรณ์จากหน่วยงานบริการที่ได้รับอนุญาตของ Garmin
- การตัดสินใจมีข้อบกพร่องในผลิตภัณฑ์และอยู่ภายใต้การรับประกันหรือไม่นั้นจะขึ้นอยู่กับ Garmin เท่านั้น
- หากผลิตภัณฑ์อยู่ภายใต้การรับประกัน โดยหลักการแล้วจะได้รับการซ่อมแซมหรือเปลี่ยนใหม่โดยไม่มีค่าใช้จ่าย

ใช้จ่ายภายใน 30 วันหลังจากได้รับ

- ผู้ซื้อจะต้องชำระค่าใช้จ่ายในการจัดส่งชิ้นส่วนหรือผลิตภัณฑ์ไปยังตัวแทนจำหน่าย Tacx หรือไปยัง Garmin เพื่อการวิเคราะห์/ตรวจสอบ

ความรับผิดชอบ

- Garmin ขอสงวนสิทธิ์ในการแก้ไขปรับปรุงหรือเปลี่ยนสินค้าที่ส่งคืนด้วยผลิตภัณฑ์ที่เหมือนกันหรือเทียบเท่าโดยไม่ต้องแจ้งให้ทราบล่วงหน้า อย่างไรก็ตาม Garmin ไม่จำเป็นต้องปรับปรุงผลิตภัณฑ์หรือเพื่อให้พอดีกับองค์ประกอบใหม่
- Garmin ไม่รับประกันว่าซอฟต์แวร์ที่ให้มาจะทำงานได้กับทุกระบบ
- ผู้จัดการจำหน่ายของ Garmin หรือ Tacx ได้รับอนุญาตให้เปลี่ยนชิ้นส่วนที่มีข้อบกพร่องด้วยชิ้นส่วนที่มีคุณภาพเทียบเท่ากันโดยไม่กระทบต่ออำนาจของ Garmin ในการเลือกใช้ในกรณีดังกล่าวสำหรับการชำระคืนตามมูลค่าของผลิตภัณฑ์ที่ถูกส่งคืน
- Garmin จะไม่รับผิดชอบต่อความเสียหายรวมถึง การสูญเสียที่ตามมา อันเป็นผลสืบเนื่องที่มาจากหรือเกี่ยวข้องกับการใช้ผลิตภัณฑ์หรือความเสียหายที่เกิดขึ้นในขณะที่สินค้ากำลังถูกจัดส่ง

หมายเหตุ

- 1 หากได้รับการร้องขอ ให้ส่งคืนเฉพาะส่วนที่มีข้อบกพร่องเท่านั้น อย่าส่งกรอบคืนถ้าไม่มีข้อบกพร่อง
- 2 ตรวจสอบให้แน่ใจเสมอว่าชิ้นส่วนที่เกี่ยวข้องได้รับการบรรจุเป็นอย่างดี สำหรับข้อมูลเพิ่มเติมไปที่ [support.Garmin.com](https://support.garmin.com)
- 3 ตรวจสอบว่าจักรยานของคุณถูกประกอบอย่างถูกต้องก่อนการใช้งานและขันแน่นตามที่แนะนำในคู่มือ

TH

© 2021 Garmin Ltd. atau anak perusahaannya

Garmin, logo Garmin, dan Tacx adalah merek dagang Garmin Ltd. atau anak perusahaannya, yang terdaftar di Amerika Serikat dan negara-negara lainnya. Merek dagang ini tidak dapat digunakan tanpa izin tertulis dari Garmin.

Campagnolo® adalah merek dagang terdaftar dari Campagnolo S.r.l. Shimano® adalah merek dagang terdaftar dari Shimano, Inc. SRAM® adalah merek dagang terdaftar dari Foursquare SRAM LLC.

Produk ini bersertifikat ANT+. Kunjungi www.thisisant.com/directory untuk daftar produk dan aplikasi yang kompatibel.

M/N: T2875

Tacx NEO 2T Smart

Panduan Cepat Penggunaan

Instruksi Tacx NEO 2T Smart

PERINGATAN

Lihat panduan *Informasi Penting Terkait Produk dan Keselamatan* dalam kemasan produk untuk peringatan produk dan informasi penting lainnya.

Bagian-bagian Trainer

ID

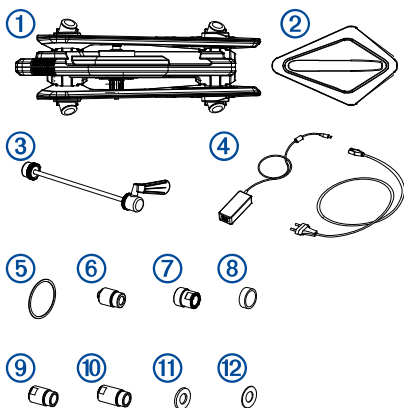

Pastikan semua bagian tersedia, seperti yang ditunjukkan gambar di atas.

① T2875.50	Tacx NEO 2T Smart trainer
② T2855	Dudukan ban depan
③ T1402.30	Quick release skewer standar
④ T2804.25, T1961.XX	Kabel daya
⑤ T2805.16	Ring spacer kaset
⑥ T2880.03	Quick release end cap
⑦ T2880.06	12 mm thru-axle, end cap sisi kanan (drive)
⑧ T2844.15	Spacer 2,7 mm

9	T2880.08	Thru-axle 12 mm x 142 mm, end cap sisi kiri (non-drive)
10	T2880.09	Thru-axle 12 mm x 148 mm, end cap sisi kiri (non-drive)
11	T2880.11	Spacer 1 mm
12	T2880.12	Spacer 0,5 mm

Memasang Kaset

- 1 Taruh trainer seperti pada gambar dengan bodi freehub menghadap atas.

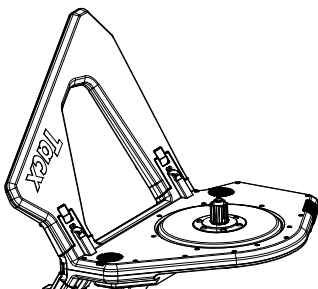

ID

- 2 Pilih opsi:

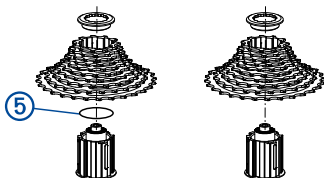

- Jika Anda memakai kaset kecepatan Shimano® atau SRAM® 8, 9, atau 10, gunakan bodi freehub standar dengan spacer 5.
- Jika Anda memakai kaset kecepatan Shimano atau SRAM 11 atau 12, gunakan bodi freehub standar tanpa spacer.
- Jika Anda memakai model kaset lain misalnya Campagnolo®, SRAM XD, atau XD-R, kunjungi Garmin.co.id/buy untuk membeli bodi freehub yang kompatibel.

3 Pasang kaset ke trainer.

Anda harus merujuk ke panduan pengguna yang tersedia dengan kaset Anda.

Memasang End Caps untuk Thru Axle

Satu quick release end cap terpasang pada trainer.

Jika Anda mempunyai thru axle, Anda bisa mengganti end cap yang terpasang.

- 1 Pada sisi kanan (drive), gunakan kunci heksagonal 5 mm untuk melepas end cap.
- 2 Pasang end cap T2880.06 ⑦.

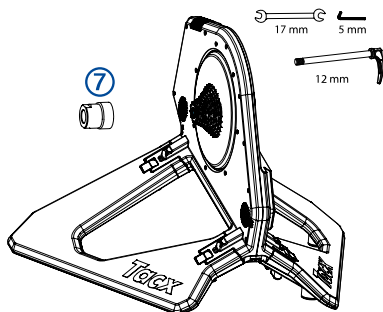

3 Pada sisi kiri (non-drive), pilih salah satu opsi:

- Untuk sepeda dengan rem cakram, gunakan spacer ring T2844.15 ⑧ dengan end cap yang kompatibel.
- Jika as berukuran 12 x 142 mm, gunakan end cap T2880.08 ⑨.
- Jika as berukuran 12 x 148 mm, gunakan end cap T2880.09 ⑩.

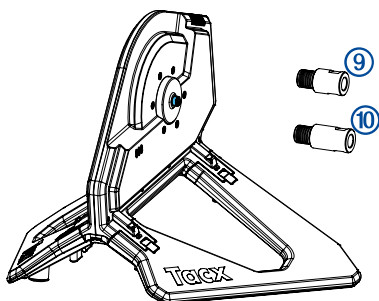
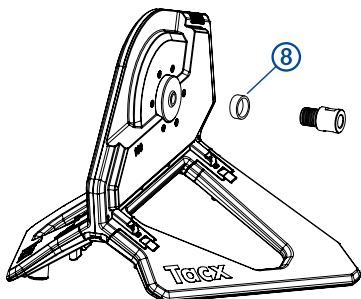

4 Masukkan as ke trainer, lalu kencangkan dengan tangan.

5 Gunakan kunci pas (17mm) untuk mengencangkan sepenuhnya.

Memasang Sepeda Anda ke Trainer

Sebelum Anda dapat memasang sepeda ke trainer, Anda harus memasang kaset serta as dan end cap yang kompatibel dengan sepeda Anda.

1 Buka trainer, dan tempatkan di permukaan yang kokoh dan rata.

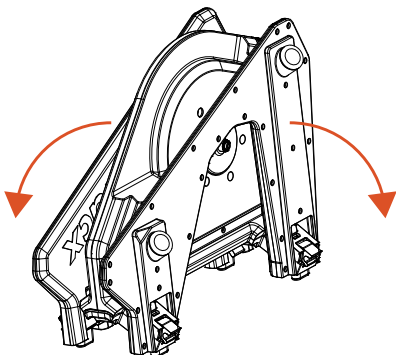

Kedua sisi harus terkunci pada tempatnya.

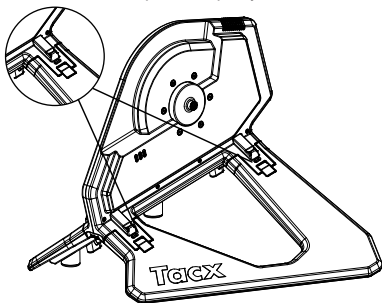

- 2 Lepas ban belakang sepeda Anda.
- 3 Luruskan bagian belakang sepeda Anda dengan sisi kanan (drive) dari trainer.
- 4 Kencangkan dan tutup quick release skewer atau thru axle.

Pemecahan masalah

Derailleur (pemindah gigi) menyentuh trainer di gigi paling rendah

- 1 Gunakan kunci heksagonal 5 mm untuk melepas sekrup bodi freehub dan kaset.

Pastikan cincin berwarna hitam terpasang pada bodi freehub.

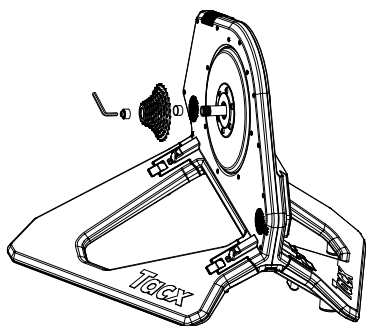

ID

2 Masukkan spacer ⑪ ⑫ pada as.

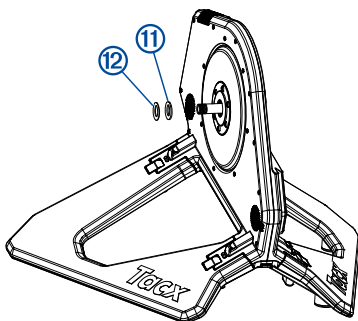

3 Pasang kaset dan bodi freehub.

4 Putar lengan engkol untuk mengecek jarak aman.

Informasi Perangkat

Perawatan Perangkat dan Penyimpanan

- Usap perangkat sampai bersih setiap kali selesai digunakan.
- Bersihkan perangkat sebelum disimpan.
- Dorong tuas untuk melepas kunci alas trainer.

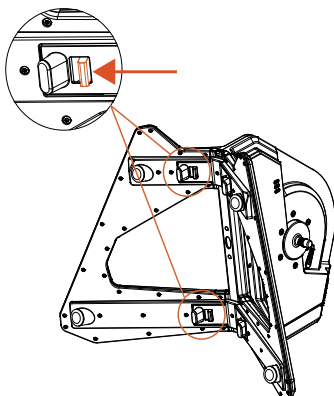

Lipat kedua sisi hingga berbunyi 'klik' untuk menyimpan.

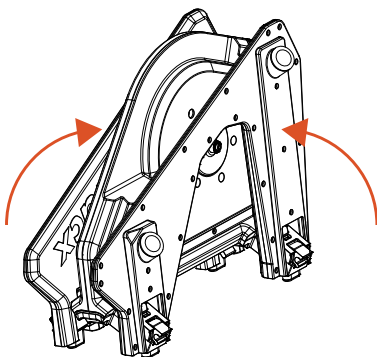

Spesifikasi

Nama model	T2875
Catu daya	Gunakan kabel daya yang disediakan. 100 - 240 V atau 50/60 Hz atau 60 W
Rentang suhu pengoperasian	-20° - 55°C (-4° - 131°F)

INFORMASI PENTING TERKAIT PRODUK DAN KESELAMATAN

PERINGATAN

Kelalaian untuk mengindahkan peringatan berikut bisa menyebabkan terjadinya kecelakaan atau tabrakan yang mengakibatkan kematian atau cedera serius.

Peringatan Kesehatan

- Konsultasikan dengan dokter Anda sebelum menggunakan produk ini jika Anda sedang hamil atau mungkin akan hamil.
- Selalu konsultasikan dengan dokter Anda sebelum memulai atau memodifikasi program latihan apa pun.
- Perangkat, aksesoris, dan data terkait lainnya milik Garmin adalah perangkat konsumen dan bukan perangkat medis. Perangkat ini tidak ditujukan untuk mendiagnosa, memantau, merawat, menyembuhkan atau mencegah penyakit atau kondisi apa pun.

ID

Peringatan Smart Trainer

- Baca semua instruksi dengan seksama sebelum menggunakan trainer.
- Trainer ini dirancang hanya untuk penggunaan dalam ruang di rumah. Gunakan trainer di permukaan rata yang bebas dari segala rintangan.
- Trainer ini hanya untuk kebutuhan olahraga dan kebugaran saja.
- Selalu gunakan penilaian terbaik Anda, dan operasikan trainer dengan cara yang aman.
- Selalu kenakan pakaian dan sepatu sepeda yang sesuai.
- As belakang sepeda Anda harus terpasang dengan baik pada trainer. Bagian sepeda lainnya tidak boleh bersentuhan dengan trainer.
- Jangan gunakan trainer apabila trainer tidak bekerja dengan semestinya.
- Jangan menyentuh roda, flywheel, cakram yang berputar, dan/atau kipas ketika menggunakan trainer.
- Ketika digunakan dalam jangka waktu lama, penutup di sekitar rem trainer dan cakram flywheel dapat menjadi sangat panas. Selalu biarkan rem mendingin terlebih dahulu setelah digunakan sebelum menyentuhnya.
- Maka anak-anak atau orang-orang berkebutuhan khusus baik secara fisik, indrawi, maupun mental, atau orang-orang yang tidak memiliki pengalaman atau pengetahuan terkait trainer tidak disarankan untuk menggunakan trainer ini tanpa pengawasan yang layak.
- Matikan dan cabut kabel trainer saat tidak digunakan.
- Matikan dan cabut kabel trainer sebelum membersihkan atau melakukan prosedur perawatan apa pun.
- Ganti bagian yang usang atau rusak dengan suku cadang dari Garmin saja. Hubungi dealer Garmin Anda atau kunjungi support.Garmin.com/id-ID.

PEMBERITAHUAN

Kegagalan untuk memperhatikan pemberitahuan berikut dapat mengakibatkan cedera pribadi atau kerusakan properti, atau berdampak negatif terhadap fungsionalitas perangkat.

Pemberitahuan Trainer

- Penggunaan dan/atau perawatan yang salah pada trainer akan membatalkan garansi.
- Untuk menghindari posisi yang tidak seimbang atau getaran ketika menggunakan trainer,

jangan menjatuhkan trainer ketika sedang dirakit.

- Jangan membongkar atau memanipulasi trainer.
- Jangan gunakan trainer di area yang lembap. Hindari kontak langsung trainer dengan keringat, uap, dan lembap. Simpan trainer di tempat yang kering pada suhu ruangan.
- Usap perangkat sampai bersih setiap kali selesai digunakan. Trainer ini hanya boleh dibersihkan dengan lap kering dan tidak boleh dibersihkan dengan cairan pembersih pelarut atau abrasif.
- Jaga trainer tetap bersih dan bebas dari kotoran.
- Periksa mur dan baut pada trainer secara rutin untuk kekencangan yang tepat.

Program Lingkungan Produk

Informasi tentang program daur ulang produk Garmin dan WEEE, RoHS, REACH, dan program kesesuaian lainnya dapat Anda temukan di Garmin.com/aboutGarmin/environment.

Garansi Terbatas Tacx

JAMINAN TERBATAS INI MEMBERI ANDA HAK HUKUM TERTENTU, DAN ANDA MUNGKIN MEMILIKI HAK HUKUM LAINNYA YANG BERVARIASI ANTAR NEGARA BAGIAN (ATAU ANTAR NEGARA ATAU PROVINSI). GARMIN TIDAK MENGECEUALIKAN, MEMBATASI ATAU MENANGGUHKAN HAK HUKUM LAIN YANG MUNGKIN ANDA MILIKI DI BAWAH HUKUM NEGARA BAGIAN ANDA (ATAU NEGARA ATAU PROVINSI). UNTUK SEPENUHNYA MEMAHAMI HAK-HAK ANDA LIHAT HUKUM YANG BERLAKU DI NEGARA BAGIAN, NEGARA ATAU PROVINSI ANDA.

Masa garansi untuk produk Tacx baru adalah 2 tahun, terhitung dari tanggal pembelian, atau, jika produk tidak segera dikirim pada saat dibeli, tanggal produk tersebut dikirim. Garansi terbatas hanya berlaku untuk pemilik pertama produk dan hanya jika dapat menunjukkan bukti pembelian asli. Jika Anda memiliki pertanyaan lain atau ingin menganalisis suatu masalah, kunjungi support.Garmin.com/id-ID.

Garansi Terbatas

- 1 Jika sebuah kerusakan yang diakibatkan oleh kesalahan material dan/atau manufaktur terjadi selama periode garansi, Tacx menjamin bahwa kerusakan ini akan direparasi dan/atau suku cadang yang rusak akan direparasi tanpa biaya. Jika reparasi atau penggantian suku cadang yang rusak tidak bisa dilakukan, atau tidak dapat diharapkan dilakukan oleh Tacx, maka Tacx berhak untuk mengembalikan uang sejumlah harga pasaran dari suku cadang atau produk yang dikembalikan.
- 2 Jika suku cadang atau produk diganti dalam jangka waktu berlakunya garansi, periode garansi asli dari produk tersebut juga berlaku untuk suku cadang atau produk yang diganti. Sehingga, periode garansi yang orisinal tidak pernah diperpanjang atau diperbaharui dengan penggantian suku cadang atau produk.
- 3 Ketika kerusakan terjadi, maka pihak Tacx harus diberi tahu secara tertulis secepatnya, tetapi tidak lebih lambat dari dua bulan setelah kerusakan ditemukan atau seharusnya sudah ditemukan.
- 4 Garansi tidak berlaku jika kerusakan adalah akibat dari:
 - a) perawatan/perbaikan yang tidak dilakukan oleh Garmin atau Tacx;
 - b) penggunaan suku cadang atau produk yang salah, dan/atau penggunaan suku cadang atau produk yang tidak sesuai dengan tujuan penggunaan yang seharusnya;
 - c) penggunaan suku cadang yang bukan merupakan suku cadang orisinal Tacx;
 - d) perubahan pada produk yang dilakukan tanpa seizin Garmin atau Tacx;
 - e) keausan yang normal dan/atau perawatan yang buruk/tidak sesuai;
 - f) pengaruh luar, seperti gangguan listrik atau masuknya kelembapan (keringat, kondensasi,

uap, dll).

5 Garansi juga tidak berlaku pada kerusakan yang terjadi saat produk sedang dalam pengiriman.

Prosedur Garansi

- Hubungi fasilitas servis resmi Garmin dan/atau Tacx di negara asal pembelian, atau hubungi support.Garmin.com/id-ID untuk mendapat analisis masalah.
- Jika, setelah analisis, Garmin menentukan produk tersebut rusak, ikuti instruksi dari Garmin. Klaim garansi hanya akan diterima setelah bukti pembelian asli diterima dan, bila berlaku, formulir servis yang terisi lengkap dari fasilitas servis Garmin.
- Keputusan ada tidaknya kecacatan pada suku cadang atau produk, dan apakah kecacatan tersebut dilindungi oleh garansi hanya berada di tangan Garmin.
- Jika suku cadang atau produk dilindungi garansi, produk akan direparasi atau diganti tanpa biaya dalam 30 hari setelah diterima.
- Pembeli harus membayar segala biaya terkait pengiriman suku cadang atau produk ke dealer Tacx atau ke Garmin untuk analisis/inspeksi.

ID

Pertanggungjawaban

- Garmin berhak memodifikasi, memperbaiki, atau mengganti produk yang dikembalikan dengan produk yang serupa atau ekuivalen dengan produk asli tanpa pemberitahuan terlebih dahulu. Namun, Garmin tidak wajib memperbaiki produk atau mencocokkan elemen baru.
- Garmin tidak menjamin bahwa perangkat lunak yang tersedia akan bekerja pada semua sistem.
- Garmin atau distributor Tacx diotorisasi untuk mengganti suku cadang yang cacat dengan suku cadang yang serupa atau ekuivalen kualitasnya, tanpa mengurangi kewenangan Garmin untuk memilih untuk pengembalian uang yang setara nilainya dengan produk yang telah dikembalikan.
- Garmin tidak bertanggung jawab atas kerusakan, termasuk kerugian konsekuensial, yang berasal dari atau diasosiasikan dengan penggunaan produk, atau kerusakan yang terjadi saat pengiriman produk.

Catatan

- 1 HANYA kembalikan suku cadang yang cacat jika Anda diminta untuk mengembalikannya. Jangan kembalikan bingkai ketika bingkai tidak cacat.
- 2 Selalu pastikan bahwa suku cadang yang dikirimkan dikemas dengan baik. Untuk informasi lebih lanjut, kunjungi support.Garmin.com/id-ID.
- 3 Pastikan bahwa sepeda Anda terakit dengan baik sebelum digunakan dan telah dikencangkan dengan benar sesuai instruksi dalam panduan.

© 2021 Garmin Ltd. hoặc các chi nhánh

Garmin, logo Garmin và Tacx là các thương hiệu của Garmin Ltd. hoặc các chi nhánh của Garmin đã được đăng ký tại Hoa Kỳ và các quốc gia khác. Không thể sử dụng các thương hiệu này mà không có sự cho phép chính thức của Garmin.

Campagnolo® là thương hiệu của Campagnolo S.r.l. Shimano là thương hiệu của Shimano, Inc. SRAM® là thương hiệu của SRAM LLC.

Sản phẩm này được chứng nhận ANT+®. Truy cập www.thisisant.com/directory để biết danh sách các sản phẩm và ứng dụng tương thích.

M/N: T2875

Tacx NEO 2T Smart

Hướng dẫn sử dụng nhanh

Hướng dẫn sử dụng Tacx NEO 2T Smart

CẢNH BÁO

Xem hướng dẫn về *An toàn quan trọng* và *Thông tin sản phẩm* trong hộp đựng sản phẩm để biết những cảnh báo liên quan đến sản phẩm và thông tin quan trọng khác.

Phụ tùng thiết bị

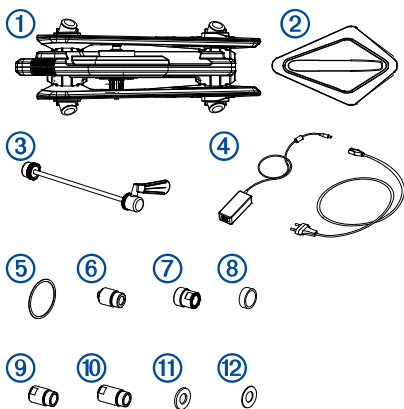

Bạn nên kiểm tra gói sản phẩm và tất cả phụ tùng đi kèm.

① T2875.50	Thân máy Tacx NEO 2T Smart
② T2855	Hỗ trợ bánh trước
③ T1402.30	Cần tuýp tháo nhanh tiêu chuẩn
④ T2804.25, T1961.XX	Cáp nguồn
⑤ T2805.16	Vòng đệm bộ chuyển tốc
⑥ T2880.03	End cap - Đầu chuyển đổi tháo nhanh
⑦ T2880.06	Trục Thru-axle 12 mm, đầu chuyển đổi bên ổ đĩa

⑧ T2844.15	Vòng đệm 2,7 mm
⑨ T2880.08	Trục Thru-axle 12 mm x 142 mm, đầu chuyển đổi bên không có ổ đĩa
⑩ T2880.09	Trục Thru-axle 12 mm x 148 mm, đầu chuyển đổi bên không có ổ đĩa
⑪ T2880.11	Vòng đệm 1mm
⑫ T2880.12	Vòng đệm 0.5 mm

Gắn bộ chuyển tốc

1 Đặt thiết bị nằm nghiêng với phần thân máy hướng lên.

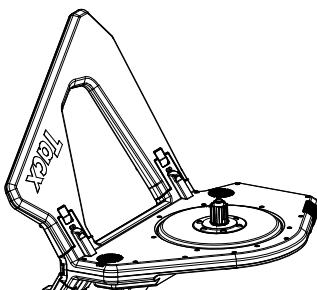

VN

2 Chọn một tùy chọn:

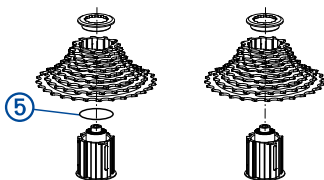

- Nếu bạn có bộ chuyển tốc Shimano® hoặc SRAM® tốc độ 8, 9, hoặc 10, hãy sử dụng cụm thân máy tiêu chuẩn với một miếng đệm ⑤.
- Nếu bạn có bộ chuyển tốc Shimano hoặc SRAM 11 hoặc 12 tốc độ, hãy sử dụng cụm thân máy tiêu chuẩn mà không cần miếng đệm.

- Nếu bạn có loại bộ chuyển tốc khác, chẳng hạn như Campagnolo®, SRAM XD hoặc XD-R, truy cập Garmin.com.vn/buy để mua cụm thân thiết bị tương thích.

3 Gắn bộ chuyển tốc vào máy tập.

Bạn nên tham khảo sách hướng dẫn sử dụng được cung cấp cùng với bộ chuyển tốc của bạn.

Lắp đầu chuyển đổi End Cap đối với trục Thru-Axle

Đầu chuyển đổi tháo nhanh tiêu chuẩn được gắn trên thiết bị.

Nếu bạn có trục Thru-axle, bạn có thể thay thế đầu chuyển đổi end caps.

- 1 Bên mặt có ổ đĩa, sử dụng bộ lục giác 5 mm để tháo đầu chuyển đổi.
- 2 Lắp đầu chuyển đổi T2880.06 **7**.

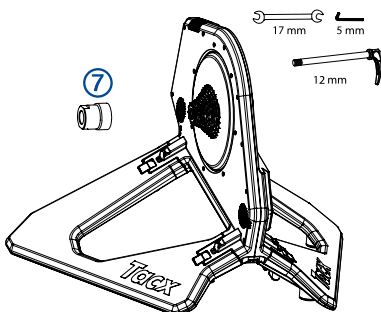

3 Bên mặt không có ổ đĩa, chọn các tùy chọn:

- Nếu xe đạp có phanh đĩa, hãy sử dụng vòng đệm T2844.15 **8** với đầu chuyển đổi end cap tương thích.
- Nếu trục có kích thước 12 x 142 mm, sử dụng đầu chuyển đổi T2880.08 **9**.
- Nếu trục có kích thước 12 x 148 mm, sử dụng đầu chuyển đổi T2880.08 **10**.

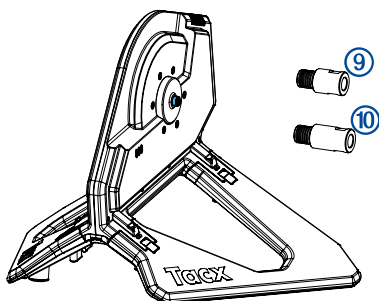
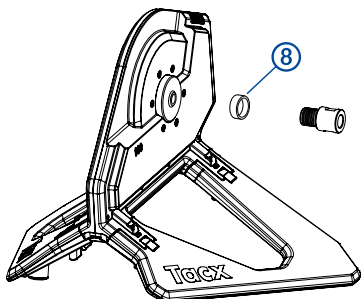

VN

4 Lắp trụ vào thiết bị và siết chặt bằng tay

5 Sử dụng mỏ lết xe đạp 17 mm để hoàn tất siết chặt.

Lắp xe đạp vào thiết bị

Trước khi bạn có thể lắp ráp xe đạp và thiết bị, bạn phải gắn bộ chuyển tốc và lắp trục và đầu chuyển đổi tương thích với xe đạp của bạn.

1 Mờ giá đỡ thiết bị và đặt trên bề mặt phẳng và cố định.

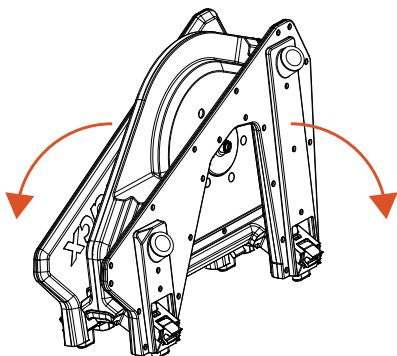

Đảm bảo bung mở 2 bên chân giá đỡ hết cỡ.

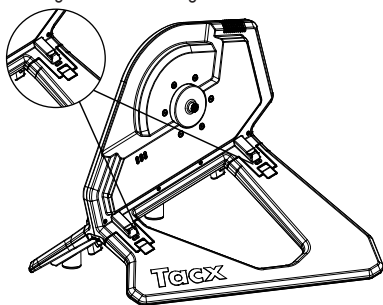

- 2 Tháo bánh sau khỏi xe đạp.
- 3 Canh chỉnh phía sau của xe đạp với bộ truyền động của thiết bị.
- 4 Siết chặt và đóng cần tuýp tháo nhanh hoặc trục Thru-axle.

Khắc phục sự cố

Bộ đề - Derailleur tiếp xúc với thiết bị ở số thấp nhất

- 1 Sử dụng bộ lục giác 5 mm để tháo cụm thân máy và bộ chuyển tốc.
Đảm bảo rằng vòng đệm đen được gắn vào cụm thân máy.

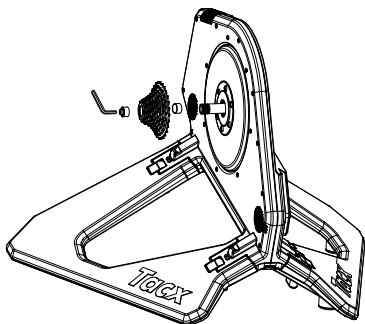

2 Trượt vòng đệm ⑪ ⑫ trên trục.

VN

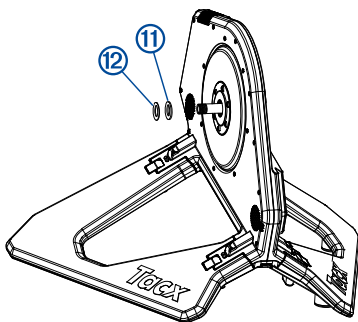

3 Lắp bộ chuyển tốc vào cụm thân máy.

4 Xoay tay quay để kiểm tra khe hở.

Thông tin thiết bị

Bảo dưỡng và cất giữ thiết bị

- Lau sạch thiết bị sau mỗi lần sử dụng.
- Làm sạch thiết bị trước khi cất giữ.
- Gạt cần để mở đế của thiết bị.

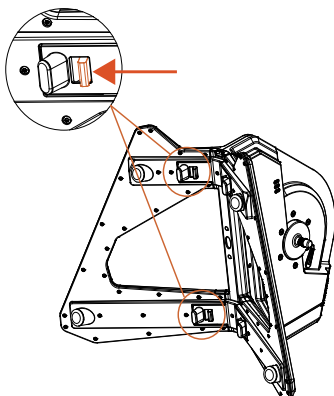

Gấp hai chân giá đỡ vào và bấm để cất giữ.

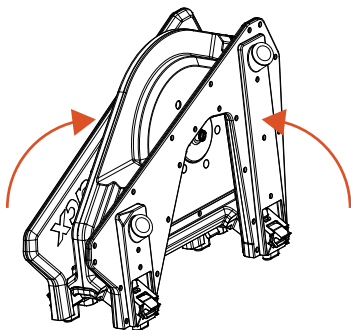

Thông số kỹ thuật

Tên thiết bị	T2875
Điện áp hoạt động	Sử dụng bao gồm cáp nguồn. 100 đến 240V hoặc 50/60 Hz hoặc 60W
Phạm vi nhiệt độ hoạt động	Từ -20° đến 55°C (từ -4° đến 131°F)
Tần số không dây	Tối đa 2.4 GHz @ 0 dBm

AN TOÀN QUAN TRỌNG VÀ THÔNG TIN SẢN PHẨM

CẢNH BÁO

Việc không chú ý đến các cảnh báo sau đây có thể dẫn đến tai nạn dẫn đến tử vong hoặc thương tích nghiêm trọng.

Cảnh báo sức khỏe

- Tham khảo ý kiến bác sĩ trước khi sử dụng sản phẩm này nếu bạn đang mang thai hoặc nếu bạn nghĩ rằng bạn có thể đang mang thai.
- Phải luôn luôn hỏi ý kiến của bác sĩ trước khi bắt đầu hoặc thay đổi bất kỳ chương trình luyện tập nào.
- Thiết bị Garmin, các phụ kiện và các dữ liệu liên quan chỉ dành cho các mục đích giải trí, không được sử dụng cho mục đích y khoa và không nhằm mục đích sử dụng để chẩn đoán, giám sát, điều trị, chữa bệnh hoặc ngăn ngừa bất kỳ bệnh hoặc tình trạng bệnh nào.

Lưu ý khi sử dụng Thiết bị luyện tập thông minh

- Đọc kỹ tất cả hướng dẫn trước khi sử dụng thiết bị.
- Thiết bị được thiết kế chỉ dành cho các hoạt động trong nhà. Sử dụng thiết bị trên bề mặt phẳng và không có vật cản.
- Thiết bị chỉ nên được sử dụng cho các mục đích luyện tập thể chất.
- Luôn vận dụng khả năng phán đoán tốt nhất của bạn và điều khiển thiết bị luyện tập một cách an toàn.
- Luôn sử dụng giày đạp xe và quần áo luyện tập thể thao thích hợp.
- Trục sau của xe đạp phải được gắn chặt vào máy tập. Các bộ phận khác của xe đạp không nên tiếp xúc với máy tập.
- Không sử dụng thiết bị nếu thiết bị không hoạt động bình thường.
- Không tiếp xúc với bánh xe, bánh đà, đĩa quay và/hoặc quạt khi đang sử dụng máy tập.
- Khi sử dụng trong thời gian dài, vỏ bọc xung quanh phanh và ổ đĩa bánh đà của máy tập có thể sẽ rất nóng. Để tránh thương tích cá nhân có thể xảy ra trước khi chạm vào, luôn để phanh nguội sau khi sử dụng.
- Không để trẻ em hoặc những người bị suy giảm khả năng thể chất, giác quan, trí não hoặc thiếu kiến thức và kinh nghiệm sử dụng máy tập mà không có sự giám sát thích hợp.
- Tắt và rút dây cắm máy tập khi không sử dụng.
- Tắt và rút dây cắm máy tập khi cần làm sạch hoặc thực hiện bất kỳ quy trình bảo dưỡng nào.
- Chỉ thay thế những phụ tùng bị mòn hoặc bị hư hỏng bằng phụ tùng của Garmin. Vui lòng liên hệ với đại lý của Garmin hoặc truy cập support.Garmin.com/vi-VN.

LƯU Ý

Việc không chú ý đến thông báo sau đây có thể gây tổn thương cá nhân hoặc hư hỏng tài sản, hoặc ảnh hưởng tiêu cực đến chức năng thiết bị.

Những vấn đề cần lưu ý về máy tập

- Việc sử dụng và/hoặc bảo dưỡng máy tập không đúng cách sẽ làm mất hiệu lực bảo hành.
- Để tránh mất cân bằng hoặc rung lắc trong khi sử dụng máy tập, không làm rơi máy tập trong quá trình lắp ráp.
- Không tháo rời hoặc thao tác khác với máy tập.

- Không sử dụng thiết bị ở những nơi ẩm ướt. Tránh để thiết bị tiếp xúc với mồ hôi, hơi nước và độ ẩm. Bảo quản thiết bị ở khu vực khô ráo trong nhiệt độ phòng.
- Lau sạch thiết bị sau mỗi lần sử dụng. Thiết bị chỉ nên được lau bằng vải khô và không được tiếp xúc với dung môi tẩy rửa hoặc chất gây ăn mòn.
- Giữ cho thiết bị sạch sẽ và không có bụi bẩn.
- Thường xuyên kiểm tra các đai ốc và bu lông trên thiết bị để đảm bảo độ siết chặt thích hợp.

Chương trình sản phẩm vì môi trường

Thông tin về chương trình tái chế sản phẩm Garmin và WEEE, RoHS, REACH cũng như các chương trình tương tự khác được đăng tải trên Garmin.com/aboutGarmin/environment.

Thời hạn bảo hành Tacx

THỜI HẠN BẢO HÀNH CUNG CẤP CHO BẠN CÁC QUYỀN PHÁP LÝ CỤ THỂ VÀ BẠN CÓ THỂ CÓ CÁC QUYỀN PHÁP LÝ KHÁC TÙY THUỘC VÀO TỪNG TIỂU BANG (HOẶC THEO QUỐC GIA HOẶC TỈNH). GARMIN KHÔNG LOẠI TRỪ, GIỚI HẠN HOẶC TẠM NGỪNG CÁC QUYỀN PHÁP LÝ KHÁC BẠN CÓ THỂ CÓ THEO PHÁP LUẬT CỦA NHÀ NƯỚC (HOẶC QUỐC GIA HOẶC TỈNH). ĐỂ HIỂU ĐẦY ĐỦ CÁC QUYỀN CỦA BẠN, VUI LÒNG THAM KHẢO LUẬT CỦA TIỂU BANG, QUỐC GIA HOẶC TỈNH CỦA BẠN.

Thời hạn bảo hành đối với các sản phẩm mới của Tacx là 2 năm kể từ ngày mua hoặc từ ngày giao sản phẩm nếu sản phẩm không được giao ngay vào ngày mua. Bảo hành chỉ áp dụng cho chủ sở hữu đầu tiên của sản phẩm. Ngoài ra, bảo hành chỉ áp dụng đối với chủ sở hữu đầu tiên của sản phẩm và chỉ áp dụng nếu quý khách có thể cung cấp bằng chứng mua hàng ban đầu. Nếu quý khách có bất kỳ thắc mắc nào hoặc muốn phân tích một vấn đề, truy cập support.Garmin.com/vi-VN.

Thời hạn bảo hành

- 1 Nếu lỗi xảy ra trong thời hạn bảo hành do nguyên vật liệu và/hoặc lỗi sản xuất, Tacx đảm bảo rằng lỗi này sẽ được sửa chữa miễn phí và/hoặc thay thế phụ tùng bị lỗi. Nếu không thể sửa chữa hoặc thay thế, hoặc không thể mong đợi một biện pháp khắc phục hợp lý từ Tacx, Tacx có quyền hoàn lại giá trị thị trường của phụ tùng hoặc sản phẩm đã được trả lại.
- 2 Nếu một phụ tùng hoặc sản phẩm được thay thế trong thời hạn bảo hành, thì thời gian bảo hành ban đầu cho sản phẩm cũng được áp dụng cho phụ tùng hoặc sản phẩm này. Do đó, thời hạn bảo hành ban đầu sẽ không bao giờ được gia hạn hoặc kéo dài thông qua việc thay thế phụ tùng hoặc sản phẩm.
- 3 Khi một lỗi phát sinh, vui lòng thông báo cho Tacx bằng văn bản càng sớm càng tốt, nhưng không quá hai tháng sau khi lỗi được phát hiện hoặc lộ ra phải được phát hiện.
- 4 Bảo hành sẽ không hợp lệ và không được áp dụng nếu lỗi là do:
 - a) Việc bảo trì/sửa chữa không được thực hiện bởi Garmin hoặc Tacx;
 - b) Sử dụng phụ tùng hoặc sản phẩm không đúng cách hoặc sử dụng cho một mục đích khác với mục đích sử dụng của sản phẩm;
 - c) Sử dụng các phụ tùng không phải là phụ tùng ban đầu của Tacx;
 - d) Các thay đổi đã được thực hiện đối với sản phẩm mà không được sự đồng ý từ Garmin hoặc Tacx;
 - e) Hao mòn thông thường và/hoặc bảo dưỡng kém/không đúng cách;
 - f) Các tác động bên ngoài, như nhiễu điện bên ngoài hoặc sự xâm nhập của hơi ẩm (mồ hôi, nước ngưng tụ hoặc các tác động khác).
- 5 Các thiệt hại sản phẩm xảy ra trong quá trình giao/vận chuyển sẽ không được bảo hành.

Quy trình bảo hành

- Liên hệ với Garmin và/hoặc cơ sở dịch vụ được ủy quyền của Tacx tại quốc gia mua hàng ban đầu hoặc liên hệ với support.garmin.com/vi-VN để phân tích vấn đề.
- Nếu sau khi phân tích, Garmin xác định sản phẩm bị lỗi, hãy làm theo hướng dẫn do Garmin cung cấp. Yêu cầu bảo hành sẽ chỉ được chấp nhận sau khi nhận được bằng chứng mua hàng ban đầu và, nếu có, biểu mẫu dịch vụ hoàn chỉnh đầy đủ từ cơ sở dịch vụ được Garmin ủy quyền.
- Kiểm định lỗi có trong phụ tùng hoặc sản phẩm và có được bảo hành hay không sẽ do Garmin toàn quyền quyết định.
- Nếu phụ tùng hoặc sản phẩm được bảo hành thì về nguyên tắc sản phẩm sẽ được sửa chữa hoặc thay thế miễn phí trong vòng 30 ngày kể từ ngày nhận được khiếu nại.
- Người mua phải thanh toán chi phí liên quan trong quá trình vận chuyển phụ tùng hoặc sản phẩm đến đại lý Tacx hoặc Garmin để phân tích hoặc kiểm tra.

Trách nhiệm pháp lý

- Garmin có quyền sửa đổi, cải tiến hoặc thay thế các sản phẩm bị trả lại bằng một sản phẩm tương tự hoặc tương đương mà không cần thông báo trước. Tuy nhiên, Garmin không có nghĩa vụ phải cải tiến sản phẩm hoặc làm cho sản phẩm phù hợp với các phụ tùng mới.
- Garmin không đảm bảo rằng phần mềm được cung cấp sẽ hoạt động trên tất cả các hệ thống điều hành.
- Garmin hoặc các nhà phân phối của Tacx được ủy quyền thay thế các phụ tùng bị lỗi bằng các phụ tùng tương tự có chất lượng tương đương, mà không ảnh hưởng đến quyền của Tacx để chọn hoàn lại giá trị của sản phẩm đã được trả lại.
- Garmin không chịu trách nhiệm về các thiệt hại, bao gồm thiệt hại do hậu quả, phát sinh từ hoặc liên quan đến việc sử dụng sản phẩm hoặc thiệt hại xảy ra trong quá trình vận chuyển sản phẩm.

Lưu ý

- 1 Chỉ trả lại phụ tùng bị lỗi nếu được yêu cầu. Không trả lại khung khi chúng không bị lỗi.
- 2 Luôn đảm bảo rằng phụ tùng liên quan được đóng gói cẩn thận. Để biết thêm thông tin chi tiết, vui lòng truy cập support.Garmin.com/vi-VN.
- 3 Kiểm tra xe đạp của bạn có được lắp ráp đúng trước mỗi lần sử dụng và được siết chặt đúng cách như hướng dẫn trong sổ tay hướng dẫn sử dụng.

ガーミンジャパン製品保証書	
保証期間	お買い上げ日より2年間（本体）
お買い上げ日	年 月 日
販売店	店名・住所印
お買い上げ日ならびに販売店名、販売店印の記入または捺印がない場合は、納品書やレシートなどのご購入の証明となる書類を添えてください。	

