



**COMISSÃO DE EXAMES
DE ADMISSÃO**

**EXAME DE ADMISSÃO
(2018)**

2018

Nome _____

Código _____

Curso de _____

A funcionar em _____

Exame realizado na
Cidade de _____

PROVA DE DESENHO

Ano Académico 2018

Data /.... /2018

Curso de _____

Duração: 120 Minutos

Resultado	Nome do Professor
_____	1ª Correção _____
(em algarismos)	
_____	2ª Correção _____
(por extenso)	

1. Leia atentamente o enunciado e responda na própria folha as questões que se seguem.
2. Pode utilizar o verso do enunciado para responder às questões.
3. Não é permitido o uso de celular durante a prova.

**Lembre-se! Registe
correctamente o seu
Código**

Parte A – Questões gerais de múltipla escolha

1. Designa-se por linguagem mista aquela que:
 - a) Contem uma associação da comunicação verbal e oral.
 - b) Contém uma associação de comunicação verbal e casual.
 - c) Contém uma associação de comunicação de imagens e figuras.
 - d) Contem uma associação da comunicação verbal a não-verbal.
2. Os Museus são instituições muito importantes para qualquer povo ou País na medida em que:
 - a) Preservam a arte e cultura de povos dominantes.
 - b) Preservam todo património arquitetónico e são fonte de apreciação para as gerações vindouras.
 - c) Preservam as obras de arte e outros bens de valor artístico culturais, podendo ser também fonte de apreciação e inspiração para as gerações vindouras.
 - d) Preservam os valores culturais e espirituais.
3. A arte de fixar imagens por meio de exposição luminosa, reproduzidas numa superfície sensível chamamos de:
 - a) Fotografia
 - b) Gravura
 - c) Teatro
 - d) Desenho
4. O Cinema ou a 7ª arte pode ser tido como:
 - a) Arte de gravar o surgimento e evolução humana.
 - b) A técnica de projecção de fotogramas de forma rápida e sucessiva.
 - c) Arte de gravar filmes para mostrar artistas famosos.
 - d) Arte cinematográfica que exhibe gravados e documentários.
5. Designamos artesanato a arte produzida por:
 - a) Um artista
 - b) Serralheiro
 - c) Artesão
 - d) Carpinteiro
6. Assinale o conceito de arte mais correto:
 - a) A Arte é uma manifestação dos animais.
 - b) A Arte é essencialmente uma manifestação Humana.
 - c) A Arte é essencialmente uma manifestação Humana e dos animais.
 - d) A Arte é essencialmente uma manifestação dos espíritos.
7. As Artes Plásticas, são aquelas manifestações artísticas que se expressam através da:
 - a) Música e dança
 - b) Teatro e poesia
 - c) Meios percebidos por meio dos ouvidos
 - d) Escultura e pintura.
8. O artista plástico mor de Moçambique é:
 - a) Malangatana Valente Nguenya
 - b) José Craveirinha
 - c) Alberto Chichoro
 - d) Noel Langa
9. A cestaria é uma arte cuja técnica se insere na:
 - a) Moldagem
 - b) Paleografia
 - c) Têxteis
 - d) Tecelagem

10. A arte escultórica refere-se a actividade artística de fazer:
a) Pinturas b) Esculturas c) Cerâmica d) Tecelagem
11. O Museu de Etnociências de Nampula é:
a) Uma casa de Pastos do povo Moçambicano.
b) Uma casa que preserva o património cultural apenas de Nampula.
c) Uma casa que preserva o património cultural e artístico dos povos de Moçambique.
d) Uma casa ou lugar que preserva o património cultural de Nampula.
12. A Arquitectura enquadra-se nas seguintes manifestações artísticas:
a) Artes Visuais b) Artes Musicais c) Literatura d) Artes Cénicas.
13. A escultura maconde apresenta dois estilos que são:
a) Nyanya e mapiko b) Ajaua e Makonde c) Mapiko e Makonde d) Ujamaa e Shetani.
14. Reinata Sadimba é uma artista moçambicana de renome internacional que se dedica a promover a cultura do nosso País através da sua arte que se expressa em:
a) Pintura b) Cerâmica c) Literatura d) Cestaria
15. As pinturas rupestres de Chinhamapere localizam-se na província de:
a) Niassa b) Manica c) Inhambane d) Zambézia.
16. Designamos por tridimensionais aos objectos com:
a) Uma dimensão b) Duas dimensões c) Três dimensões d) Quatro dimensões.

Parte B – Desenho Técnico

17. Dados os valores dos raios de duas circunferências $R_1 = 25$ e $R_2 = 30$, cujos centros situam-se em eixos paralelos com um afastamento $d = 75$, traçar um arco concordante entre as circunferências (concordância interna) de raio $R = 70$

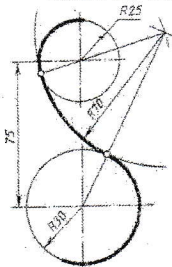

18. Representar em projecção ortogonal de duas vistas (frontal e planta) do objecto dado abaixo em axonometria, executar e representar um corte horizontal (com a ajuda de um plano secante horizontal ou de nível).

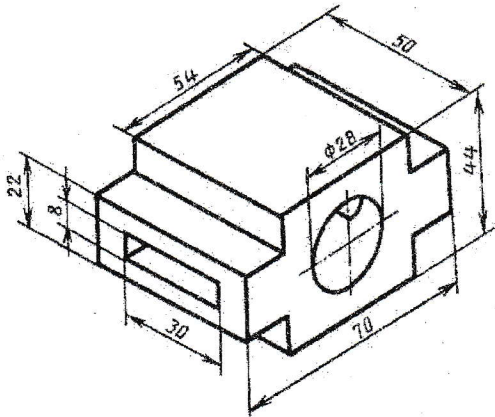

Parte C – Geometria Descritiva

19. Desenhe as projecções de um pentágono assente num plano frontal. Os pontos A (0; 4; 2) e B (3; 4; 1) definem o lado de menor cota do pentágono.

20. Represente em dupla projecção ortogonal, um cone de revolução de base horizontal e utilizando a direcção luminosa convencional, determine a sombra própria do cone e a sombra por si projectada nos planos de projecção, sabendo que: o plano horizontal que contém a base do sólido tem 6 de cota; o vértice V do cone é um ponto do semiplano horizontal anterior com 2 de abcissa e 6 de afastamento; o raio da circunferência da base mede 3,5 .

Parte D – Desenho Artístico

21. Observe a figura que se segue. Trata-se de uma obra de arte em cerâmica. Desenhe-a num plano de pormenor (desenho ampliado), evidenciando os detalhes nela existentes, o efeito de volume, luz/sombra através dos valores de cinzento.

