

aiwa®

Japan est1951

TABLE BLENDER

SABERU SERIES

Instruction Manual

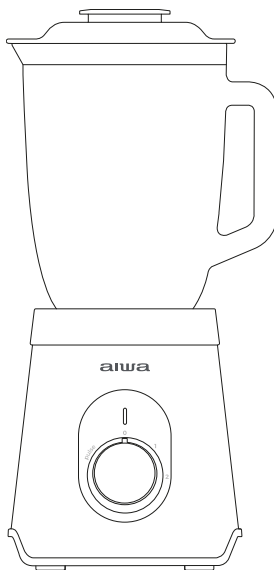

SABERU 1500 ATB-1500

220-240V~ | 50-60Hz | 1500W

-
- (EN) Table Blender - Instruction Manual
 - (ES) Licuadora de mesa- Manual de instrucciones
 - (IT) Frullatore a mano - Manuale di istruzioni
 - (FR) Blender de table - Manuel d'instructions
 - (DE) Tischmixer - Bedienungsanleitung
 - (PT) Liquidificador de mesa- Manual de instruções
 - (NL) Tafelblender - Handleiding en veiligheid
 - (BG) Масичен блендер - Ръководство за употреба
 - (EL) Μπλέντερ τραπεζιού - Εγχειρίδιο οδηγιών και ασφάλειας
 - (PL) Blender stołowy - Instrukcja obsługi i bezpieczeństwa
 - (SK) Stolový mixér - Príručka na používanie a bezpečnosť
 - (RO) Blender de masă - Manual de instrucțiuni și siguranță
 - (HU) Asztali turmixgép - Használati és biztonsági útmutató
 - (SR) Столи миксер - Упутство за коришћење и безбедност
 - (TR) Masaüstü Blender - Kullanım ve Güvenlik Kılavuzu
 - (RU) Настольный блендер - Руководство по эксплуатации и безопасности

aiwa[®]
Japan est1951

www.aiwaindustries.com
AIWA CO., LTD. TOKYO, JAPAN
All Pictures shown are for illustration purpose only. All Rights Reserved.
All other trademarks are property of their respective owners.
All specifications are subject to change without prior notice.
Aiwa Asia Ltd.
REV. 12.2025



www.aiwaindustries.com



SPECIFICATIONS

Especificaciones, Specifiche, Spécifications, Spezifikationen, Especificações, Specificaties, Спецификации, Προδιαγραφές Specificacje, Špecifikácie, Specificații, Specificációk, Спецификације, Özellikler, Спецификации

| | |
|-------------------------|--------|
| Power | 1500 W |
| Volume Jar | 1,5 L |
| Programme | 6 |
| Jar material | Glass |
| Blades Satoku® Patented | 6 |

CONTENT

Contenido, Contenuto, Contenu, Inhalt, Conteúdo, Inhoud, Съдържание, Περιεχόμενο, Zawartość, Obsah, Conținut, Tartalom, Садржај, İçerik, Содержание

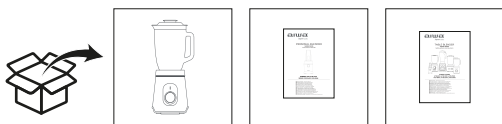

MESURES

Measurements, Medidas, Misure ,Mesures, Мaße , Medidas , Afmetingen ,Мерки, Μετρήσεις, Wymiary, Merania ,Măsurători, Méretek, Мере, Ölçümler, Измерения

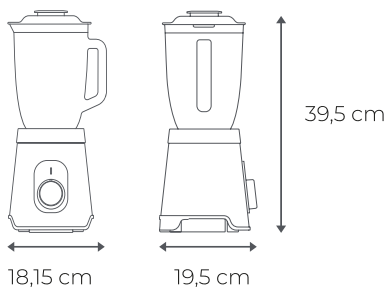

GETTING TO KNOW YOUR TABLE BLENDER

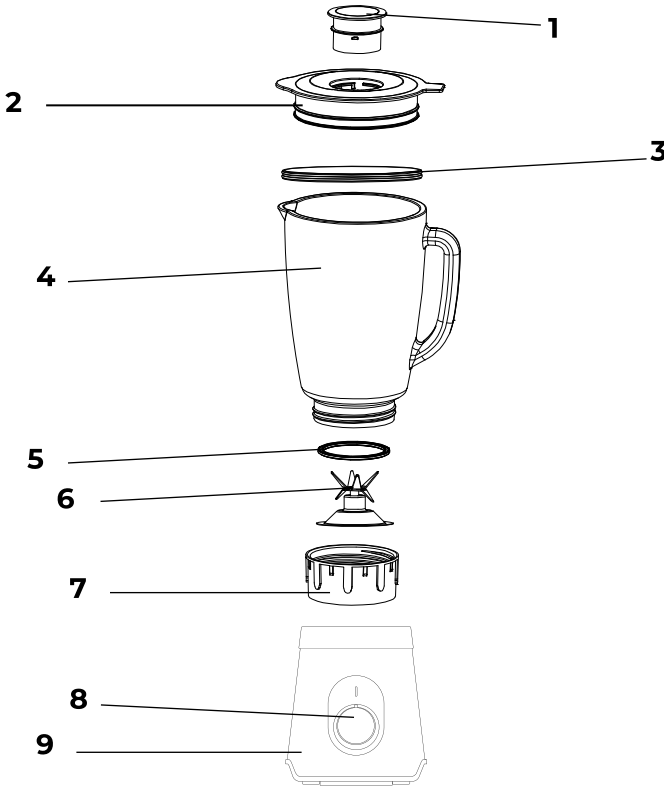

PARTS

(EN) GETTING TO KNOW YOUR TABLE BLENDER. PARTS. 1 Measuring cup 2 Lid 3 Sealing Ring 4 1,5 L Glass jar 5 Sealing Ring 6 Saberu blades base 7 jar base glass 8 Speed button 9 Unit motor.

(ES) CONOZCA SU BATIDORA DE MESA. PARTES. 1 Vaso medidor 2 Tapa 3 Anillo de sellado 4 Tarro de cristal de 1,5 L 5 Anillo de sellado 6 Base de cuchillas Saberu 7 Base de tarro de cristal 8 Botón de velocidad 9 Unidad motora

(IT) CONOSCERE LA VOSTRA IL TUO MIXER DA TAVOLO. PARTI. 1 Vetro graduato 2 Coperchio 3 Anello di tenuta 4 Barattolo di vetro da 1,5 litri 5 Anello di tenuta 6 Base della lama Saberu 7 Base del barattolo di vetro 8 Pulsante velocità 9 Gruppo motore

(FR) APPRENEZ À CONNAÎTRE VOTRE MÉLANGEUR DE TABLE. PIÈCES. 1 Verre doseur 2 Couvercle 3 Bague d'étanchéité 4 Pot en verre de 1,5 L 5 Bague d'étanchéité 6 Base de lame Saberu 7 Base de bocal en verre 8 Bouton de vitesse 9 Unité moteur

(DE) LERNEN SIE IHREN STABMIXER KENNEN. TEILE. 1 Messbecher **2**

Deckel **3** Dichtring **4** 1,5 L Glasgefäß **5**
Dichtungsring **6** Säbelklingensockel **7**
Glasboden **8** Speed Knob **9**
Motoreinheit

(PT) CONHEÇA A SUA BATEDEIRA DE MESA. PEÇAS. 1 Vidro de Medição **2**

Tampa **3** Anel de Vedação **4** Frasco de Vidro 1.5L **5** Anel de Vedação **6** Base de Lâmina Saberu **7** Jar de vidro Base **8** Speed Button **9** Motor Unit

(NL) MAAK KENNIS MET JE

STAAFMIXER. DELEN. 1 Maatbeker **2**
Deksel **3** Afdichtring **4** Glazen pot van 1,5 liter **5** Afdichtring **6** Basis van het sabelmes **7** Glasboden **8** Speed Knob **9** Motoreinheit

(BG) ЗАПОЗНАЙТЕ СЕ С ВАШИЯ БЛЕНДЕР ЗА МАСА. КРАЙ. 1

Мерителна чашка **2** Капак **3**
Уплътнителен пръстен **4** 1,5 L Стъклен буркан **5** Уплътнителен пръстен **6**
Основа за ножове Saberu **7** Основа за стъклен буркан **8** Скоростно копче **9** Мотор

(EL) ΓΝΩΡΙΜΙΑ ΜΕ ΤΟ ΜΠΛΕΝΤΕΡ ΤΟΥ ΤΡΑΠΕΖΙΟΥ ΣΑΣ. ΜΕΡΗ. 1 Δοσομετρικό κύπελλο

2 Καπάκι **3** Δακτύλιος στεγανοποίησης **4** 1,5 L Γυάλινο βάζο **5** Δακτύλιος στεγανοποίησης **6**
Βάση λεπίδων Saberu **7** Γυάλινη βάση βάζου **8**
Κουμπί ταχύτητας **9** Μονάδα κινητήρα

(PL) POZNAJ SWÓJ BLENDER STOŁOWY. CZĘŚCI. 1 Miarka **2**

Pokrywka **3** Pierścień uszczelniający **4**
1,5 L Szklany słoik **5** Pierścień uszczelniający **6** Podstawa ostrzy Saberu **7** Szklana podstawa słoika **8**
Pokrętło prędkości **9** Jednostka silnikowa

(SK) ZOZNÁMTE SA SO STOĽOVÝM

MIXÉROM. ČASTI. 1 Odmerka **2**

Pokrievka **3** Tesniaci krúžok **4** 1,5 l Sklenená dóza **5** Tesniaci krúžok **6**
Základňa čepelí Saberu **7** Podstavec sklenenej nádoby **8**-rýchlostný gombík **9** Motorová jednotka

(RO) FAMILIARIZAȚI-VĂ CU MIXERUL DE MASĂ. PĂRȚI. 1 Sticlă de măsurare

2 Capac **3** Inel de etanșare **4** Borcan de sticlă 1.5L **5** Inel de etanșare **6** Bază lamă Saberu **7** Baza borcanului de sticlă **8** Buton de viteză **9** Unitate motor

(HU) ISMERJE MEG ASZTALI

TURMIXGÉPÉT. RÉSZEK. 1 Mérőpohár

2 fedél **3** Tömítőgyűrű **4** 1,5 L Üvegedény **5** Tömítőgyűrű **6** Saberu pengék alapja **7** Üvegedény alap **8** Speed Knob **9** Motor egység

(SR) DA SE BOLJE BOLJE POSVAPA TVOJ STONI BLENDER. DELOVE. 1

Merna šolja **2** Poklopac **3** Pečatni prsten **4** 1,5 L Staklena tegla **5** Sealing Ring **6** Saberu blades base **7** Staklena tegla baza **8** Speed Knob **9** Motor jedinica

(TR) SOFRA BLENDERİNİZİ TANIMAK. PARÇA. 1 Ölçü kabi **2** Kapak **3**

Sızdırmazlık Halkası **4** 1,5 L Cam kavanoz **5** Sızdırmazlık Halkası **6**
Saberu bıçak tabanı **7** Cam kavanoz tabanı **8** Hiz Düğmesi **9** Motor ünitesi

(RU) ЗНАКОМСТВО С

НАСТОЛЬНЫМ БЛЕНДЕРОМ. КОМПЛЕКТУЮЩИЕ. 1 Мерный

стакан **2** Крышка **3** Уплотнительное кольцо **4** Стеклобанка 1,5 л **5** Уплотнительное кольцо **6** Основание лезвий Saberu **7** Основание стеклянной банки **8** Ручка скорости **9** Моторный блок

PICTURE 1

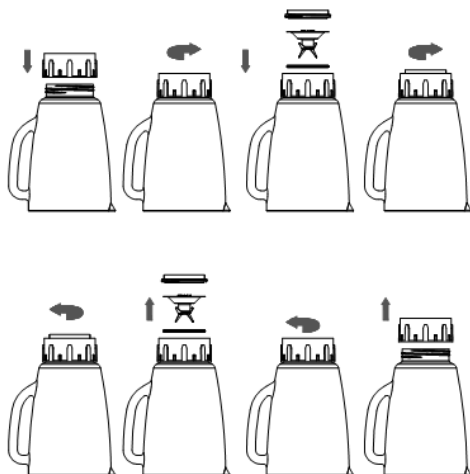

PICTURE 2

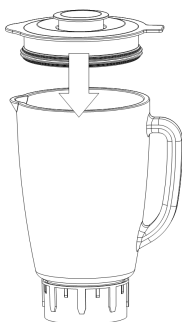

BEFORE FIRST USE

Before you use the appliance and accessories for the first time, make sure that all packaging has been removed, and thoroughly clean the parts that come into contact with food.

PRODUCT ASSEMBLY

- Assemble the sealing ring and blades. (Picture 1)
- Put on the plastic jar base clockwise. (Picture 2)
- Place the plastic jar onto the motor unit.

INSTRUCTION FOR USE

1. Cut the fruits or vegetables into pieces, then put them into the jar with some water put the lid on it.
2. Put the plastic jar on the motor unit, and make sure the plastic jar is properly assembled.
3. Plug in the appliance and turn the speed knob to which speed you need, Speed "1" for low speed, speed "2" for high speed, "P" for pulse function.
4. Rotate the speed knob to speed 0, unplug the appliance and wait until the blades come to a complete stop.
5. If the jar is picked up during use, the blender will stop working. And if you want to restart, turn the speed knob to "0" first, then select the desired mode

BLENDING WITH FUNCTION BUTTON

***Pulse function**

For ice crushing and short, powerful impulse moments.

Rotate the speed knob to speed "P" and hold it for 3 seconds, repeat the operation until you obtain the desired result.

***Safety protection system**

- The blender has a safety protection system. It will stop the process automatically when the motor is overheated. If the blender stops, switch off and unplug the appliance from the power supply, and let it cool down for at least 20 minutes.

Note:

- Pre-cut the food into pieces of 2 or 3 cm.
- Do not exceed the maximum capacity.
- Place your hand on the top of the lid to secure the appliance when in function.
- Do not blend the dry ingredients.
- Do not use the appliance for more than 1 minute. Cool down the appliance to room temperature before switching it on again.

GENERAL

For better results: please make sure that the quantity of ingredients fully covers the blade while chopping solid food.

CARE AND CLEANING

- Before cleaning, unplug the appliance.
- Remove the jar from the motor body.

- Emptying the jar.
- Loosen the fixing ring and remove the sealing ring from the blades.
- Wash all the parts with water and detergent.
- Dry all the parts before their assembly and storage.
- Store the device in a dry, well-ventilated place with no humidity.

Warning:

- The cutting edges are sharp, be careful when you clean the blade unit.
- Do not immerse the appliance and power cord in water or other liquids or wash them in the dishwasher.
- Do not use any abrasive or hot cleaning agents to wash the appliance.

**CAUTION:**

Note: Temperature control safety protection device. When the use is abnormal, the temperature control will automatically disconnect to maintain safety. You need to unplug the power and wait patiently for an hour before continuing to use the machine.

**CAUTION:**

Maximum time of processing should not exceed 1 minute continuous use. In order to achieve below processing times, use the appliance with pulses and intermediate 5 second pauses.

**CAUTION:**

DO NOT OPERATE THE UNIT WHEN EMPTY.

**CAUTION:**

DO NOT PUT HOT INGREDIENTS INTO THE BOWL. BEFORE FOOD PREPARATION, ALLOW FOOD TO COOL DOWN FOR A FEW MINUTES.

**CAUTION:**

Before you eat or serve blended food, please always check for ingredients that might have not been blended adequately.

GUARANTEE AND SERVICES

If you require services or repairing, or have any doubt, you can communicate with the local Customer Center.

If there is no Customer Center near your location, you can communicate with your local dealer.



This symbol means that in case you wish to dispose of the product once its working life has ended, take it to an authorized waste agent for the selective collection of waste electrical and electronic equipment (WEEE)

This appliance complies with Directive 2014/35/ EU on Low Voltage, Directive 2014/30/EU on Electromagnetic Compatibility, Directive 2011/65 EU on the restrictions of the use of certain hazardous substances in

electrical and electronic equipment and Directive 2009/125/EC on the ecodesign requirements for energy-related products.

ANTES DEL PRIMER USO

Antes de utilizar el aparato y los accesorios por primera vez, asegúrese de que se ha retirado todo el embalaje y limpie a fondo las piezas que entran en contacto con los alimentos.

MONTAJE DEL PRODUCTO

- Ensamble el anillo de sellado y las cuchillas. (Picture 1)
- Coloque la base del frasco de plástico en el sentido de las agujas del reloj. (Picture 2)
- Coloque el frasco de plástico en la unidad del motor.

INSTRUCCIONES DE USO

1. Corta las frutas o verduras en trozos, luego colócalas en el frasco con un poco de agua y tápalo.
2. Coloque el frasco de plástico en la unidad del motor y asegúrese de que el frasco de plástico esté ensamblado correctamente.
3. Enchufe el aparato y gire la perilla de velocidad a la velocidad que necesite, Velocidad "1" para baja velocidad, velocidad "2" para alta velocidad, "P" para función de pulso.
4. Gire la perilla de velocidad a la velocidad 0, desenchufe el aparato y espere hasta que las cuchillas se detengan por completo.
5. Si el frasco se levanta durante el uso, la licuadora dejará de funcionar. Y si desea reiniciar, primero gire la perilla de velocidad a "0" y luego seleccione el modo deseado

MEZCLA CON BOTÓN DE FUNCIÓN

*** Función de pulso**

Para triturar hielo y momentos de impulso cortos y poderosos.

Gire la perilla de velocidad a la velocidad "P" y manténgala presionada durante 3 segundos, repita la operación hasta obtener el resultado deseado.

*** Sistema de protección de seguridad**

- La licuadora tiene un sistema de protección de seguridad. Detendrá el proceso automáticamente cuando el motor se sobrecaliente. Si la licuadora se detiene, apague y desenchufe el aparato de la fuente de alimentación y deje que se enfríe durante al menos 20 minutos.

Nota:

- Pre-corta la comida en trozos de 2 o 3 cm.
- No exceda la capacidad máxima.
- Coloque la mano en la parte superior de la tapa para asegurar el aparato cuando esté en funcionamiento.
- No mezcle los ingredientes secos.
- No utilice el aparato durante más de 1 minuto. Enfríe el aparato a temperatura ambiente antes de volver a encenderlo.

GENERAL

Para obtener mejores resultados: asegúrese de que la cantidad de ingredientes cubra completamente la cuchilla mientras pica alimentos sólidos.

CUIDADO Y LIMPIEZA

- Antes de limpiar, desenchufe el aparato.

- Retire el frasco del cuerpo del motor.
- Vaciado del frasco.
- Afloje el anillo de fijación y retire el anillo de sellado de las cuchillas.
- Lave todas las piezas con agua y detergente.
- Secar todas las piezas antes de su montaje y almacenamiento.
- Guarde el dispositivo en un lugar seco, bien ventilado y sin humedad.

Advertencia:

- Los bordes cortantes están afilados, tenga cuidado al limpiar la unidad de cuchillas.
- No sumerja el aparato ni el cable de alimentación en agua u otros líquidos ni los lave en el lavavajillas.
- No utilice productos de limpieza abrasivos o calientes para lavar el aparato.



CAUTELA:

Nota: Dispositivo de protección de seguridad de control de temperatura. Cuando el uso es anormal, el control de temperatura se desconectará automáticamente para mantener la seguridad. Debe desenchufar la alimentación y esperar pacientemente una hora antes de continuar usando la máquina.



CAUTELA:

El tiempo máximo de procesamiento no debe exceder 1 minuto de uso continuo. Para lograr los tiempos de procesamiento por debajo de los tiempos, utilice el aparato con pulsos y pausas intermedias de 5 segundos.



CAUTELA:

NO OPERE LA UNIDAD CUANDO ESTÉ VACÍA.



CAUTELA:

NO PONGA INGREDIENTES CALIENTES EN EL TAZÓN. ANTES DE PREPARAR LOS ALIMENTOS, DEJE QUE LOS ALIMENTOS SE ENFRÍEN DURANTE UNOS MINUTOS.



CAUTELA:

Antes de comer o servir alimentos licuados, siempre verifique si hay ingredientes que no se hayan mezclado adecuadamente.

GARANTÍA Y SERVICIOS

Si requieres servicios o reparaciones, o tienes alguna duda, puedes comunicarte con el Centro de Atención al Cliente local.

Si no hay un Centro de atención al cliente cerca de su ubicación, puede comunicarse con su distribuidor local.



Este símbolo significa que en caso de que desee desechar el producto una vez finalizada su vida útil, llévelo a un agente de residuos autorizado para la recogida selectiva de residuos de aparatos eléctricos y electrónicos (RAEE) Este aparato cumple con la Directiva 2014/35/UE de Baja Tensión, la Directiva 2014/30/UE de Compatibilidad Electromagnética, la Directiva 2011/65 UE sobre restricciones al uso de determinadas sustancias peligrosas en aparatos eléctricos y electrónicos y la Directiva 2009/125/CE sobre los requisitos de diseño ecológico aplicables a los productos relacionados con la energía.

PRIMA DEL PRIMO UTILIZZO

Prima di utilizzare l'apparecchio e gli accessori per la prima volta, assicurarsi che tutto l'imballaggio sia stato rimosso e pulire accuratamente tutte le parti che vengono a contatto con gli alimenti.

ASSEMBLAGGIO DEL PRODOTTO

- Montare l'anello di tenuta e le lame. (Picture 1)
- Posizionare la base del barattolo di plastica in senso orario. (Picture 2)
- Inserire il barattolo di plastica nel gruppo motore.

ISTRUZIONI PER L'USO

1. Tagliate la frutta o la verdura a pezzi, poi mettetele nel barattolo con un po' d'acqua e coprite.
2. Posizionare il barattolo di plastica sull'unità motore e assicurarsi che il barattolo di plastica sia assemblato correttamente.
3. Collegare l'apparecchio e ruotare la manopola della velocità sulla velocità desiderata, velocità "1" per bassa velocità, velocità "2" per alta velocità, "P" per funzione a impulsi.
4. Ruotare la manopola della velocità sulla velocità 0, scollegare l'apparecchio e attendere che le lame si fermino completamente.
5. Se il barattolo si solleva durante l'uso, il frullatore smetterà di funzionare. E se vuoi riavviare, ruota prima la manopola della velocità su "0" e poi seleziona la modalità desiderata

MISCELAZIONE CON PULSANTE FUNZIONE

*** Funzione a impulsi**

Per tritare il ghiaccio e brevi e potenti momenti di slancio.

Ruotare la manopola della velocità sulla velocità "P" e tenerla premuta per 3 secondi, ripetere fino ad ottenere il risultato desiderato.

*** Sistema di protezione di sicurezza**

- Il frullatore è dotato di un sistema di protezione di sicurezza. Interromperà automaticamente il processo quando il motore si surriscalda. Se il frullatore si ferma, spegnere e scollegare l'apparecchio dalla fonte di alimentazione e lasciarlo raffreddare per almeno 20 minuti.

Nota:

- Pretagliare il cibo in pezzi di 2 o 3 cm.
- Non superare la capacità massima.
- Posizionare la mano sulla parte superiore del coperchio per fissare l'apparecchio quando è in funzione.
- Non mescolare gli ingredienti secchi.
- Non utilizzare l'apparecchio per più di 1 minuto. Raffreddare l'apparecchio a temperatura ambiente prima di riaccenderlo.

GENERALE

Per ottenere i migliori risultati: assicurarsi che la quantità di ingredienti copra completamente la lama mentre si tritano cibi solidi.

CURA E PULIZIA

- Prima della pulizia, scollegare l'apparecchio dalla presa di corrente.

- Rimuovere il flacone dal corpo motore.
- Svuotamento della bottiglia.
- Allentare l'anello di fissaggio e rimuovere l'anello di tenuta dalle lame.
- Lavare tutte le parti con acqua e detersivo.
- Asciugare tutte le parti prima del montaggio e dello stoccaggio.
- Conservare l'apparecchio in un luogo asciutto, ben ventilato e privo di umidità.

Avvertimento:

- I taglienti sono affilati, fare attenzione quando si pulisce il gruppo lame.
- Non immergere l'apparecchio o il cavo di alimentazione in acqua o altri liquidi e non lavarli in lavastoviglie.
- Non utilizzare prodotti per la pulizia abrasivi o caldi per lavare l'apparecchio.



CAUTELA:

Nota: Dispositivo di protezione di sicurezza per il controllo della temperatura. Quando l'uso è anomalo, il controllo della temperatura si spegne automaticamente per mantenere la sicurezza. È necessario scollegare l'alimentazione e attendere pazientemente un'ora prima di continuare a utilizzare la macchina.



CAUTELA:

Il tempo massimo di lavorazione non deve superare 1 minuto di utilizzo continuo. Per ottenere tempi di sotto-elaborazione, utilizzare il dispositivo con impulsi intermedi e pause di 5 secondi.



CAUTELA:

NON UTILIZZARE L'UNITÀ QUANDO È VUOTA.



CAUTELA:

NON METTERE INGREDIENTI CALDI NELLA CIOTOLA. PRIMA DI PREPARARE IL CIBO, LASCIARLO RAFFREDDARE PER ALCUNI MINUTI.



CAUTELA:

Prima di mangiare o servire cibi frullati, verificare sempre la presenza di ingredienti che non sono stati miscelati correttamente.

GARANZIA & SERVIZI

Se hai bisogno di assistenza o riparazioni, o hai domande, puoi contattare il tuo Centro assistenza clienti locale.

Se non c'è un centro di assistenza clienti vicino alla tua posizione, puoi contattare il tuo distributore locale.



Questo simbolo significa che nel caso in cui si desideri smaltire il prodotto al termine della sua vita utile, portarlo presso un agente di rifiuti autorizzato per la raccolta differenziata dei rifiuti di apparecchiature elettriche ed elettroniche (RAEE). Questo apparecchio è conforme alla Direttiva 2014/35/UE sulla bassa tensione, alla Direttiva 2014/30/UE sulla compatibilità elettromagnetica, alla Direttiva 2011/65/UE sulla restrizione dell'uso di determinate sostanze pericolose nelle

apparecchiature elettriche ed elettroniche e alla Direttiva direttiva 2009/125/CE relativa alle specifiche per la progettazione ecocompatibile dei prodotti connessi all'energia.

AVANT LA PREMIÈRE UTILISATION

Avant d'utiliser l'appareil et les accessoires pour la première fois, assurez-vous que tous les emballages ont été retirés et nettoyez soigneusement toutes les pièces qui entrent en contact avec les aliments.

ASSEMBLAGE DU PRODUIT

- Assemblez la bague d'étanchéité et les lames. (Picture 1)
- Placez la base du bocal en plastique dans le sens des aiguilles d'une montre. (Pic. 2)
- Placez le bocal en plastique dans le bloc moteur.

MODE D'EMPLOI

1. Coupez les fruits ou légumes en morceaux, puis placez-les dans le bocal avec un peu d'eau et couvrez.
2. Placez le bocal en plastique sur le bloc moteur et assurez-vous que le bocal en plastique est correctement assemblé.
3. Branchez l'appareil et tournez le bouton de vitesse à la vitesse dont vous avez besoin, vitesse « 1 » pour basse vitesse, vitesse « 2 » pour haute vitesse, « P » pour la fonction d'impulsion.
4. Tournez le bouton de vitesse sur la vitesse 0, débranchez l'appareil et attendez que les lames s'arrêtent complètement.
5. Si le bocal se soulève pendant l'utilisation, le mélangeur cessera de fonctionner. Et si vous souhaitez redémarrer, tournez d'abord le bouton de vitesse sur « 0 » puis sélectionnez le mode souhaité

MIXAGE AVEC LE BOUTON DE FONCTION

*** Fonction d'impulsion**

Pour écraser la glace et les moments courts et puissants d'élan. Tournez le bouton de vitesse à la vitesse « P » et maintenez-le enfoncé pendant 3 secondes, répétez jusqu'à ce que vous obteniez le résultat souhaité.

*** Système de protection de sécurité**

- Le mixeur dispose d'un système de protection de sécurité. Il arrêtera automatiquement le processus lorsque le moteur surchauffera. Si le mélangeur s'arrête, éteignez et débranchez l'appareil de la source d'alimentation et laissez-le refroidir pendant au moins 20 minutes.

Note:

- Prédécoupez les aliments en morceaux de 2 ou 3 cm.
- Ne dépassez pas la capacité maximale.
- Placez votre main sur le dessus du couvercle pour fixer l'appareil lorsqu'il est en marche.
- Ne mélangez pas les ingrédients secs.
- N'utilisez pas l'appareil pendant plus de 1 minute. Refroidissez l'appareil à température ambiante avant de le rallumer.

GÉNÉRALITÉS

Pour de meilleurs résultats : Assurez-vous que la quantité d'ingrédients recouvre complètement la lame lorsque vous hachez des aliments solides.

ENTRETIEN ET NETTOYAGE

- Avant le nettoyage, débranchez l'appareil.

- Retirez la bouteille du corps du moteur.
- Vider la bouteille.
- Desserrez la bague de fixation et retirez la bague d'étanchéité des lames.
- Lavez toutes les pièces avec de l'eau et du détergent.
- Séchez toutes les pièces avant l'assemblage et le stockage.
- Rangez l'appareil dans un endroit sec, bien ventilé et à l'abri de l'humidité.

Avertissement:

- Les arêtes de coupe sont tranchantes, soyez prudent lors du nettoyage de l'unité de lame.
- Ne plongez pas l'appareil ou le cordon d'alimentation dans l'eau ou d'autres liquides et ne les lavez pas au lave-vaisselle.
- N'utilisez pas de produits de nettoyage abrasifs ou chauds pour laver l'appareil.



PRUDENCE:

Remarque : Dispositif de protection de sécurité de contrôle de la température. Lorsque l'utilisation est anormale, le contrôle de la température s'éteint automatiquement pour maintenir la sécurité. Vous devez débrancher l'alimentation et attendre patiemment une heure avant de continuer à utiliser la machine.



PRUDENCE:

Le temps de traitement maximal ne doit pas dépasser 1 minute d'utilisation continue. Pour obtenir des temps de sous-traitement, utilisez l'appareil avec des impulsions intermédiaires et des pauses de 5 secondes.



PRUDENCE:

N'UTILISEZ PAS L'APPAREIL LORSQU'IL EST VIDE.



PRUDENCE:

NE METTEZ PAS D'INGRÉDIENTS CHAUDS DANS LE BOL. AVANT DE PRÉPARER LES ALIMENTS, LAISSEZ-LES REFROIDIR PENDANT QUELQUES MINUTES.



PRUDENCE:

Avant de manger ou de servir des aliments mélangés, vérifiez toujours que les ingrédients n'ont pas été correctement mélangés.

GARANTIE & SERVICES

Si vous avez besoin de services ou de réparations, ou si vous avez des questions, vous pouvez contacter votre centre de service à la clientèle local.

S'il n'y a pas de centre de service à la clientèle près de chez vous, vous pouvez contacter votre distributeur local.



Ce symbole signifie que si vous souhaitez vous débarrasser du produit après la fin de sa durée de vie utile, apportez-le à un déchet agréé pour la collecte sélective des déchets d'équipements électriques et électroniques (DEEE). Cet appareil est conforme à la directive 2014/35/UE sur la basse tension, à la directive 2014/30/UE sur la compatibilité électromagnétique, à la directive 2011/65 UE relative à la limitation de l'utilisation de certaines substances dangereuses dans les équipements électriques et électroniques et à la directive 2009/125/CE sur les exigences en matière d'écoconception pour les produits liés à l'énergie.

VOR DEM ERSTEN GEBRAUCH

Vergewissern Sie sich vor dem ersten Gebrauch des Gerätes und des Zubehörs, dass alle Verpackungen entfernt wurden, und reinigen Sie die Teile, die mit Lebensmitteln in Berührung kommen, gründlich.

PRODUKT-MONTAGE

- Montieren Sie den Dichtungsring und die Klingen. (Picture 1)
- Setzen Sie den Boden des Kunststoffbehälters im Uhrzeigersinn auf. (Picture 2)
- Stellen Sie den Kunststoffbehälter auf die Motoreinheit.

GEBRAUCHSANWEISUNG

1. Schneiden Sie das Obst oder Gemüse in Stücke, geben Sie es dann in das Glas mit etwas Wasser und legen Sie den Deckel darauf.
2. Stellen Sie den Kunststoffbehälter auf die Motoreinheit und stellen Sie sicher, dass der Kunststoffbehälter richtig zusammengebaut ist.
3. Schließen Sie das Gerät an und drehen Sie den Geschwindigkeitsknopf auf die gewünschte Geschwindigkeit, Stufe "1" für niedrige Geschwindigkeit, Stufe "2" für hohe Geschwindigkeit, "P" für Impulsfunktion.
4. Drehen Sie den Geschwindigkeitsknopf auf Stufe 0, ziehen Sie den Netzstecker aus der Steckdose und warten Sie, bis die Klingen vollständig zum Stillstand kommen.
5. Wenn das Glas während des Gebrauchs in die Hand genommen wird, funktioniert der Mixer nicht mehr. Und wenn Sie neu starten möchten, drehen Sie zuerst den Geschwindigkeitsregler auf "0" und wählen Sie dann den gewünschten Modus

MISCHEN MIT FUNKTIONSTASTE

***Pulse-Funktion**

Für Eisbrecher und kurze, kraftvolle Impulsmomente.

Drehen Sie den Geschwindigkeitsknopf auf Geschwindigkeit "P" und halten Sie ihn 3 Sekunden lang gedrückt, wiederholen Sie den Vorgang, bis Sie das gewünschte Ergebnis erzielen.

***Sicherheits-Schutzsystem**

- Der Mixer verfügt über ein Sicherheitssystem. Es stoppt den Vorgang automatisch, wenn der Motor überhitzt ist. Wenn der Mixer ausfällt, schalten Sie das Gerät aus, ziehen Sie den Netzstecker und lassen Sie es mindestens 20 Minuten lang abkühlen.

Anmerkung:

- Schneiden Sie das Essen in 2 oder 3 cm große Stücke vor.
- Überschreiten Sie nicht die maximale Kapazität.
- Legen Sie Ihre Hand auf die Oberseite des Deckels, um das Gerät in Betrieb zu sichern.
- Die trockenen Zutaten nicht pürieren.
- Benutzen Sie das Gerät nicht länger als 1 Minute. Kühlen Sie das Gerät auf Raumtemperatur ab, bevor Sie es wieder einschalten.

ALLGEMEIN

Für bessere Ergebnisse: Bitte achten Sie darauf, dass die Menge der Zutaten die Klinge beim Zerkleinern von fester Nahrung vollständig bedeckt.

PFLEGE UND REINIGUNG

- Ziehen Sie vor der Reinigung den Netzstecker aus der Steckdose.
- Entfernen Sie den Behälter aus dem Motorgehäuse.
- Entleeren des Glases.
- Lösen Sie den Befestigungsring und entfernen Sie den Dichtungsring von den Klingen.
- Waschen Sie alle Teile mit Wasser und Reinigungsmittel.
- Trocknen Sie alle Teile vor dem Zusammenbau und der Lagerung.
- Bewahren Sie das Gerät an einem trockenen, gut belüfteten Ort ohne Feuchtigkeit auf.

Warnung:

- Die Schneidkanten sind scharf, seien Sie vorsichtig, wenn Sie die Messereinheit reinigen.
- Tauchen Sie das Gerät und das Netzkabel nicht in Wasser oder andere Flüssigkeiten und waschen Sie sie nicht in der Spülmaschine.
- Verwenden Sie zum Waschen des Geräts keine scheuernden oder heißen Reinigungsmittel.

! VORSICHT:

Hinweis: Temperaturregelungs-Sicherheitsschutzvorrichtung. Wenn die Verwendung nicht normal ist, wird die Temperaturregelung automatisch abgeschaltet, um die Sicherheit zu gewährleisten. Sie müssen den Netzstecker ziehen und geduldig eine Stunde warten, bevor Sie das Gerät weiter verwenden können.

! VORSICHT:

Die maximale Verarbeitungszeit sollte 1 Minute Dauerbetrieb nicht überschreiten. Um unterdurchschnittliche Verarbeitungszeiten zu erreichen, verwenden Sie das Gerät mit Impulsen und 5-Sekunden-Pausen.

! VORSICHT:

BETREIBEN SIE DAS GERÄT NICHT, WENN ES LEER IST.

! VORSICHT:

KEINE HEISSEN ZUTATEN IN DIE SCHÜSSEL GEBEN. LASSEN SIE DIE SPEISEN VOR DER ZUBEREITUNG EINIGE MINUTEN ABKÜHLEN.

! VORSICHT:

Bevor Sie Mixgerichte essen oder servieren, achten Sie bitte immer auf Zutaten, die möglicherweise nicht ausreichend gemischt wurden.

GARANTIE UND DIENSTLEISTUNGEN

Wenn Sie Service- oder Reparaturarbeiten benötigen oder Zweifel haben, können Sie sich an das örtliche Kundencenter wenden.

Wenn es kein Kundencenter in der Nähe Ihres Standorts gibt, können Sie mit Ihrem

Händler vor Ort kommunizieren.



Dieses Symbol bedeutet, dass Sie, falls Sie das Produkt nach Ablauf seiner Lebensdauer entsorgen möchten, es zu einem zugelassenen Abfallbeauftragten für die selektive Sammlung von Elektro- und Elektronik-Altgeräten (WEEE) bringen möchten. Dieses Gerät entspricht der Richtlinie 2014/35/EU über Niederspannung, der Richtlinie 2014/30/EU über elektromagnetische Verträglichkeit, der Richtlinie

2011/65/EU zur Beschränkung der Verwendung bestimmter gefährlicher Stoffe in Elektro- und Elektronikgeräten und der Richtlinie 2009/125/EG über die Ökodesign-Anforderungen an energieverbrauchsrelevante Produkte.

ANTES DA PRIMEIRA UTILIZAÇÃO

Antes de utilizar o aparelho e os acessórios pela primeira vez, certifique-se de que todas as embalagens foram removidas e limpe cuidadosamente todas as partes que entrem em contacto com os alimentos.

MONTAGEM DO PRODUTO

- Monte o anel de vedação e as lâminas. (Picture 1)
- Coloque a base do frasco de plástico no sentido horário. (Picture 2)
- Coloque o frasco de plástico na unidade motora.

INSTRUÇÕES DE UTILIZAÇÃO

1. Corte as frutas ou legumes em pedaços, depois coloque-os no frasco com um pouco de água e cubra.
2. Coloque o frasco de plástico na unidade do motor e certifique-se de que o frasco de plástico está montado corretamente.
3. Ligue o aparelho e rode o botão de velocidade à velocidade que necessita, velocidade "1" para baixa velocidade, velocidade "2" para alta velocidade, "P" para função de pulso.
4. Rode o botão de velocidade para a velocidade 0, desligue o aparelho da tomada e espere até que as lâminas parem completamente.
5. Se o frasco levantar durante o uso, o liquidificador deixará de funcionar. E se você quiser reiniciar, primeiro gire o botão de velocidade para "0" e, em seguida, selecione o modo desejado

MISTURAR COM O BOTÃO DE FUNÇÃO

*** Função de pulso**

Para esmagar gelo e momentos curtos e poderosos de impulso.

Rode o botão de velocidade para acelerar "P" e segure-o durante 3 segundos, repita até obter o resultado desejado.

*** Sistema de proteção de segurança**

- O liquidificador tem um sistema de proteção de segurança. Ele interromperá o processo automaticamente quando o motor superaquecer. Se o liquidificador parar, desligue e desligue o aparelho da fonte de alimentação e deixe arrefecer durante, pelo menos, 20 minutos.

Observação:

- Pré-corte o alimento em pedaços de 2 ou 3 cm.
- Não exceda a capacidade máxima.
- Coloque a mão na parte superior da tampa para fixar o aparelho quando estiver em funcionamento.
- Não misture os ingredientes secos.
- Não utilize o aparelho durante mais de 1 minuto. Arrefecer o aparelho até à temperatura ambiente antes de voltar a ligá-lo.

GERAL

Para melhores resultados: Certifique-se de que a quantidade de ingredientes cobre completamente a lâmina enquanto corta alimentos sólidos.

CUIDADOS & LIMPEZA

- Antes de limpar, desligue o aparelho.

- Retire o frasco do corpo do motor.
- Esvaziar o frasco.
- Solte o anel de fixação e retire o anel de vedação das lâminas.
- Lave todas as peças com água e detergente.
- Secar todas as peças antes da montagem e armazenamento.
- Guarde o dispositivo num local seco, bem ventilado e isento de humidade.

Atenção:

- As arestas de corte são afiadas, tenha cuidado ao limpar a unidade da lâmina.
- Não mergulhe o aparelho ou o cabo de alimentação em água ou outros líquidos nem os lave na máquina de lavar loiça.
- Não utilize produtos de limpeza abrasivos ou quentes para lavar o aparelho.



ATENÇÃO:

Nota: Dispositivo de proteção de segurança de controle de temperatura. Quando o uso é anormal, o controle de temperatura é desligado automaticamente para manter a segurança. Deve desligar a alimentação e esperar pacientemente durante uma hora antes de continuar a utilizar a máquina.



ATENÇÃO:

O tempo máximo de processamento não deve exceder 1 minuto de uso contínuo. Para atingir tempos de subprocessamento, use o dispositivo com pulsos intermediários e pausas de 5 segundos.



ATENÇÃO:

NÃO UTILIZE A UNIDADE QUANDO ESTA ESTIVER VAZIA.



ATENÇÃO:

NÃO COLOQUE INGREDIENTES QUENTES NA TIGELA. ANTES DE PREPARAR OS ALIMENTOS, DEIXE ARREFECER DURANTE ALGUNS MINUTOS.



ATENÇÃO:

Antes de comer ou servir alimentos misturados, verifique sempre se há ingredientes que não foram devidamente misturados.

GARANTIA & SERVIÇOS

Se necessitar de serviços ou reparações, ou tiver alguma dúvida, pode contactar o Centro de Apoio ao Cliente local.

Se não existir um Centro de Apoio ao Cliente perto da sua localização, pode contactar o seu distribuidor local.



Este símbolo significa que, caso pretenda eliminar o produto após o fim da sua vida útil, leve-o a um agente de resíduos autorizado para a recolha seletiva de resíduos de equipamentos elétricos e eletrónicos (REEE) Este aparelho está em conformidade com a Diretiva 2014/35/UE sobre Baixa Tensão, a Diretiva 2014/30/UE sobre Compatibilidade Eletromagnética, a Diretiva 2011/65/UE relativa à restrição do uso de determinadas substâncias perigosas em equipamentos elétricos e eletrónicos e a Diretiva 2009/125/CE relativa aos requisitos de conceção ecológica dos produtos relacionados com o consumo de energia.

VOOR HET EERSTE GEBRUIK

Voordat u het apparaat en de accessoires voor de eerste keer gebruikt, moet u ervoor zorgen dat alle verpakking is verwijderd en de onderdelen die in contact komen met voedsel grondig reinigen.

PRODUCT ASSEMBLAGE

- Monteer de pakking en de messen. (Picture 1)
- Plaats de bodem van de plastic bak met de klok mee. (Picture 2)
- Plaats de plastic bak bovenop het motorblok.

GEBRUIKSAANWIJZING

1. Snijd het fruit of de groenten in stukjes, doe ze in de pot met een beetje water en doe het deksel erop.
2. Plaats de plastic container bovenop de motorunit en zorg ervoor dat de plastic container goed is gemonteerd.
3. Steek de stekker in het stopcontact en draai de snelheidsknop naar de gewenste snelheid, niveau "1" voor lage snelheid, niveau "2" voor hoge snelheid, "P" voor pulsfunctie.
4. Draai de snelheidsknop naar stand 0, haal de stekker uit het stopcontact en wacht tot de messen volledig tot stilstand zijn gekomen.
5. Als de kan tijdens gebruik wordt opgepakt, stopt de blender met werken. En als u opnieuw wilt opstarten, draait u eerst de snelheidsschuifregelaar naar "0" en kiest u vervolgens de gewenste modus

MIXEN MET FUNCTIETOETS

***Pulse-functie**

Voor ijsbrekers en korte, krachtige impulsmomenten.

Draai de snelheidsknop naar snelheid "P" en houd deze 3 seconden vast, herhaal het proces totdat u het gewenste resultaat krijgt.

***Veiligheidssysteem**

- De blender heeft een veiligheidssysteem. Het stopt het proces automatisch als de motor oververhit raakt. Als de blender defect raakt, schakelt u het apparaat uit, haalt u de stekker uit het stopcontact en laat u het minimaal 20 minuten afkoelen.

Notitie:

- Snijd het voedsel voor in stukken van 2 of 3 cm.
- Overschrijd de maximale capaciteit niet.
- Plaats uw hand op de bovenkant van het deksel om het apparaat tijdens gebruik vast te zetten.
- Pureer de droge ingrediënten niet.
- Gebruik het apparaat niet langer dan 1 minuut. Koel het apparaat af tot kamertemperatuur voordat u het weer inschakelt.

ALGEMEEN

Voor betere resultaten: Zorg ervoor dat de hoeveelheid ingrediënten het mes volledig bedekt bij het pletten van vast voedsel.

VERZORGING EN REINIGING

- Haal de stekker uit het stopcontact voordat u gaat schoonmaken.
- Verwijder de container uit het motorhuis.
- Het leegmaken van het glas.
- Maak de bevestigingsring los en verwijder de afdichtring van de messen.
- Was alle onderdelen met water en afwasmiddel.
- Droog alle onderdelen voordat u ze monteert en opbergt.
- Bewaar het apparaat op een droge, goed geventileerde plaats, uit de buurt van vocht.

Waarschuwing:

- De snijkanten zijn scherp, wees voorzichtig bij het reinigen van de messeneenheid.
- Dompel het apparaat en het netsnoer niet onder in water of andere vloeistoffen en was ze niet in de vaatwasser.
- Gebruik geen schurende of hete schoonmaakmiddelen om het apparaat te wassen.



VOORZICHTIGHEID:

Opmerking: Veiligheidsapparaat voor temperatuurregeling. Als het gebruik niet normaal is, wordt de temperatuurregeling automatisch uitgeschakeld om de veiligheid te garanderen. U moet de stekker uit het stopcontact halen en een uur geduldig wachten voordat u het apparaat kunt blijven gebruiken.



VOORZICHTIGHEID:

De maximale verwerkingstijd mag niet langer zijn dan 1 minuut continu gebruik. Om ondermaatse verwerkingstijden te bereiken, gebruikt u het apparaat met pulsen en pauzes van 5 seconden.



VOORZICHTIGHEID:

GEBRUIK HET APPARAAT NIET ALS HET LEEG IS.



VOORZICHTIGHEID:

VOEG GEEN HETE INGREDIËNTEN TOE AAN DE KOM. LAAT HET VOEDSEL EEN PAAR MINUTEN AFKOELEN VOORDAT U HET KOOKT.



VOORZICHTIGHEID:

Let voor het eten of serveren van gemengde gerechten altijd op ingrediënten die mogelijk niet voldoende zijn gemengd.

GARANTIE EN DIENSTEN

Als u service- of reparatiewerkzaamheden nodig heeft, of als u twijfelt, kunt u contact opnemen met de plaatselijke klantenservice.

Als er geen klantenservice in de buurt van uw locatie is, kunt u contact opnemen met uw plaatselijke dealer.



Dit symbool betekent dat als u het product aan het einde van zijn levensduur wilt weggooien, u het naar een erkende afvalverwerkingsfunctionaris voor de selectieve inzameling van afgedankte elektrische en elektronische apparatuur (AEEA) wilt brengen. Deze apparatuur voldoet aan Richtlijn 2014/35/EU inzake laagspanning, Richtlijn 2014/30/EU betreffende elektromagnetische compatibiliteit, Richtlijn 2011/65/EU betreffende beperking van het gebruik van bepaalde gevaarlijke stoffen in elektrische en elektronische apparatuur en Richtlijn 2009/125/EG inzake eisen inzake ecologisch ontwerp voor energiegerelateerde producten.

ПРЕДИ ПЪРВА УПОТРЕБА

Преди да използвате уреда и аксесоарите за първи път, уверете се, че всички опаковки са отстранени и почистете старателно частите, които влизат в контакт с храната.

СГЛОБЯВАНЕ НА ПРОДУКТИ

- Сглобете уплътнителния пръстен и остриетата. (Picture 1)
- Поставете основата на пластмасовия буркан по посока на часовниковата стрелка. (Picture 2)
- Поставете пластмасовия буркан върху моторния блок.

ИНСТРУКЦИЯ ЗА УПОТРЕБА

- А. Нарезжете плодовете или зеленчуците на парчета, след което ги сложете в буркана с малко вода поставете капака върху него.
- Б. Поставете пластмасовия буркан върху моторния блок и се уверете, че пластмасовият буркан е правилно сглобен.
- В. Включете уреда и завъртете копчето за скорост, до чиято скорост ви е необходима, скорост "1" за ниска скорост, скорост "2" за висока скорост, "P" за импулсна функция.
- Г. Завъртете копчето за скорост до скорост 0, изключете уреда и изчакайте, докато лопатките спрат напълно.
- Д. Ако бурканът се вдигне по време на употреба, блендерът ще спре да работи. И ако искате да рестартирате, първо завъртете копчето за скорост на "0", след което изберете желанния режим

СМЕСВАНЕ С ФУНКЦИОНАЛЕН БУТОН

***Пулсова функция**

За смачкване на лед и кратки, мощни импулсни моменти.

Завъртете копчето за скорост до скорост "P" и го задръжте за 3 секунди, повторете операцията, докато получите желанния резултат.

*** Система за защита на безопасността**

- Блендерът има система за защита на безопасността. Той ще спре процеса автоматично, когато двигателят прегрее. Ако блендерът спре, изключете и изключете уреда от захранването и го оставете да се охладите за поне 20 минути.

Бележка:

- Предварително нарежете храната на парчета от 2 или 3 см.
- Не превишавайте максималния капацитет.
- Поставете ръката си върху горната част на капака, за да закрепите уреда, когато е във функция.
- Не смесвайте сухите съставки.
- Не използвайте уреда повече от 1 минута. Охладете уреда до стайна температура, преди да го включите отново.

ОСНОВНИ

За по-добри резултати: моля, уверете се, че количеството съставки напълно покрива острието, докато нарязвате твърда храна.

ГРИЖА И ПОЧИСТВАНЕ

- Преди почистване изключете уреда.
- Извадете буркана от тялото на двигателя.
- Изпразване на буркана.
- Разхлабете фиксиращия пръстен и отстранете уплътнителния пръстен от остриетата.
- Измийте всички части с вода и препарат.
- Изсушете всички части преди тяхното сглобяване и съхранение.
- Съхранявайте устройството на сухо, добре проветриво място без влажност.

Предупреждение:

- Режещите ръбове са остри, бъдете внимателни, когато почиствате острието.
- Не потапяйте уреда и захранващия кабел във вода или други течности и не ги мийте в съдомиялната машина.
- Не използвайте абразивни или горещи почистващи препарати за измиване на уреда.



ПРЕДПАЗЛИВОСТ:

Забележка: Устройство за защита от контрол на температурата. Когато употребата е необичайна, контролът на температурата автоматично ще се изключи, за да се поддържа безопасността. Трябва да изключите захранването и да изчакате търпеливо един час, преди да продължите да използвате машината.



ПРЕДПАЗЛИВОСТ:

Максималното време за обработка не трябва да надвишава 1 минута непрекъсната употреба. За да постигнете по-ниски времена за обработка, използвайте уреда с импулси и междинни 5-секундни паузи.



ПРЕДПАЗЛИВОСТ:

НЕ РАБОТЕТЕ С УРЕДА, КОГАТО Е ПРАЗЕН.



ПРЕДПАЗЛИВОСТ:

НЕ ПОСТАВЯЙТЕ ГОРЕЩИ СЪСТАВКИ В КУПАТА. ПРЕДИ ПРИГОТВЯНЕ НА ХРАНАТА, ОСТАВЕТЕ ХРАНАТА ДА СЕ ОХЛАДИ ЗА НЯКОЛКО МИНУТИ.



ПРЕДПАЗЛИВОСТ:

Преди да ядете или сервирайте смесена храна, моля, винаги проверявайте за съставки, които може да не са били смесени адекватно.

ГАРАНЦИЯ И УСЛУГИ

Ако се нуждаете от услуги или ремонт, или имате някакви съмнения, можете да се свържете с местния център за клиенти.

Ако в близост до вашето местоположение няма център за клиенти, можете да комуникирате с местния дилър.



Този символ означава, че в случай, че желаете да изхвърлите продукта след изтичане на експлоатационния му живот, занесете го в оторизиран отпадъчен агент за селективно събиране на отпадъци от електрическо и електронно оборудване (ОЕЕО) Този уред отговаря на Директива 2014/35/ЕС за ниско напрежение, Директива 2014/30/ЕС относно електромагнитната съвместимост, Директива

2011/65 на ЕС относно ограниченията за употребата на определени опасни вещества в електрическото и електронното оборудване и Директива 2009/125/ЕО относно изискванията за екопроектиране на продукти, свързани с енергопотреблението.

ΠΡΙΝ ΤΗΝ ΠΡΩΤΗ ΧΡΗΣΗ

Πριν χρησιμοποιήσετε τη συσκευή και τα αξεσουάρ για πρώτη φορά, βεβαιωθείτε ότι έχει αφαιρεθεί όλη η συσκευασία και καθαρίστε σχολαστικά τα μέρη που έρχονται σε επαφή με τρόφιμα.

ΣΥΝΑΡΜΟΛΟΓΗΣΗ ΠΡΟΪΟΝΤΩΝ

- Συναρμολογήστε τον δακτύλιο στεγανοποίησης και τις λεπίδες. (Picture 1)
- Τοποθετήστε τη βάση του πλαστικού βάζου δεξιόστροφα. (Picture 2)
- Τοποθετήστε το πλαστικό βάζο στη μονάδα κινητήρα.

ΟΔΗΓΙΕΣ ΧΡΗΣΗΣ

1. Κόψτε τα φρούτα ή τα λαχανικά σε κομμάτια, στη συνέχεια βάλτε τα στο βάζο με λίγο νερό, βάλτε το καπάκι πάνω του.
2. Τοποθετήστε το πλαστικό βάζο στη μονάδα κινητήρα και βεβαιωθείτε ότι το πλαστικό βάζο είναι σωστά συναρμολογημένο.
3. Συνδέστε τη συσκευή και γυρίστε το κουμπί ταχύτητας σε ποια ταχύτητα χρειάζεστε, Ταχύτητα "1" για χαμηλή ταχύτητα, ταχύτητα "2" για υψηλή ταχύτητα, "P" για λειτουργία παλμού.
4. Περιστρέψτε το κουμπί ταχύτητας στην ταχύτητα 0, αποσυνδέστε τη συσκευή και περιμένετε μέχρι να σταματήσουν εντελώς οι λεπίδες.
5. Εάν το βάζο παραληφθεί κατά τη χρήση, ο μπλέντερ θα σταματήσει να λειτουργεί. Και αν θέλετε να κάνετε επανεκκίνηση, γυρίστε πρώτα το κουμπί ταχύτητας στο "0" και, στη συνέχεια, επιλέξτε την επιθυμητή λειτουργία

ΑΝΆΜΕΙΞΗ ΜΕ ΤΟ ΚΟΥΜΠΪ ΛΕΙΤΟΥΡΓΙΑΣ***Λειτουργία παλμού**

Για σύνθλιψη πάγου και σύντομες, ισχυρές στιγμές ώθησης.

Περιστρέψτε το κουμπί ταχύτητας στην ταχύτητα "P" και κρατήστε το για 3 δευτερόλεπτα, επαναλάβετε τη λειτουργία μέχρι να επιτύχετε το επιθυμητό αποτέλεσμα.

***Σύστημα προστασίας ασφαλείας**

- Το μπλέντερ διαθέτει σύστημα προστασίας ασφαλείας. Θα σταματήσει αυτόματα τη διαδικασία όταν ο κινητήρας υπερθερμανθεί. Εάν το μπλέντερ σταματήσει, απενεργοποιήστε και αποσυνδέστε τη συσκευή από το τροφοδοτικό και αφήστε την να κρυώσει για τουλάχιστον 20 λεπτά.

Σημείωση:

- Προ-κόψτε το φαγητό σε κομμάτια των 2 ή 3 εκ.
- Μην υπερβαίνετε τη μέγιστη χωρητικότητα.
- Τοποθετήστε το χέρι σας στο επάνω μέρος του κατακίου για να ασφαλίσετε τη συσκευή όταν βρίσκεται σε λειτουργία.
- Μην ανακατεύετε τα ξηρά συστατικά.
- Μην χρησιμοποιείτε τη συσκευή για περισσότερο από 1 λεπτό. Ψύξτε τη συσκευή σε θερμοκρασία δωματίου πριν την ενεργοποιήσετε ξανά.

ΓΕΝΙΚΆ

Για καλύτερα αποτελέσματα: βεβαιωθείτε ότι η ποσότητα των συστατικών καλύπτει πλήρως τη λεπίδα ενώ κόβετε στερεά τροφή.

ΦΡΟΝΤΙΔΑ ΚΑΙ ΚΑΘΑΡΙΣΜΟΣ

- Πριν από τον καθαρισμό, αποσυνδέστε τη συσκευή.
- Αφαιρέστε το βάζο από το σώμα του κινητήρα.

- Άδειασμα του βάζου.
- Χαλαρώστε τον δακτύλιο στερέωσης και αφαιρέστε τον δακτύλιο στεγανοποίησης από τις λεπίδες.
- Πλύνετε όλα τα μέρη με νερό και απορρυπαντικό.
- Στεγνώστε όλα τα μέρη πριν από τη συναρμολόγηση και την αποθήκευσή τους.
- Αποθηκεύστε τη συσκευή σε ξηρό, καλά αεριζόμενο μέρος χωρίς υγρασία.

Προειδοποίηση:

- Οι κοπτικές άκρες είναι αιχμηρές, προσέξτε όταν καθαρίζετε τη μονάδα λεπίδας.
- Μην βυθίζετε τη συσκευή και το καλώδιο τροφοδοσίας σε νερό ή άλλα υγρά και μην τα πλένετε στο πλυντήριο πιάτων.
- Μην χρησιμοποιείτε λειαντικά ή ζεστά καθαριστικά για να πλύνετε τη συσκευή.



ΠΡΟΣΟΧΗ:

Σημείωση: Συσκευή προστασίας ασφαλείας ελέγχου θερμοκρασίας. Όταν η χρήση είναι μη φυσιολογική, ο έλεγχος θερμοκρασίας θα αποσυνδεθεί αυτόματα για να διατηρηθεί η ασφάλεια. Πρέπει να αποσυνδέσετε το ρεύμα και να περιμένετε υπομονετικά για μια ώρα πριν συνεχίσετε να χρησιμοποιείτε το μηχάνημα.



ΠΡΟΣΟΧΗ:

Ο μέγιστος χρόνος επεξεργασίας δεν πρέπει να υπερβαίνει το 1 λεπτό συνεχούς χρήσης. Για να επιτύχετε χαμηλότερους χρόνους επεξεργασίας, χρησιμοποιήστε τη συσκευή με παλμούς και ενδιάμεσες παύσεις 5 δευτερολέπτων.



ΠΡΟΣΟΧΗ:

ΜΗΝ ΧΡΗΣΙΜΟΠΟΙΕΙΤΕ ΤΗ ΜΟΝΑΔΑ ΟΤΑΝ ΕΊΝΑΙ ΑΔΕΙΑ.



ΠΡΟΣΟΧΗ:

ΜΗΝ ΒΑΖΕΤΕ ΖΕΣΤΑ ΥΛΙΚΑ ΣΤΟ ΜΠΟΛ. ΠΡΙΝ ΑΠΟ ΤΗΝ ΠΡΟΕΤΟΙΜΑΣΙΑ ΤΟΥ ΦΑΓΗΤΟΥ, ΑΦΗΣΤΕ ΤΟ ΦΑΓΗΤΟ ΝΑ ΚΡΥΩΣΕΙ ΓΙΑ ΛΙΓΑ ΛΕΠΤΑ.



ΠΡΟΣΟΧΗ:

Πριν φάτε ή σερβίρετε ανάμεικτα τρόφιμα, ελέγχετε πάντα για συστατικά που μπορεί να μην έχουν αναμειχθεί επαρκώς.

ΕΓΓΥΗΣΗ ΚΑΙ ΥΠΗΡΕΣΙΕΣ

Εάν χρειάζεστε σέρβις ή επισκευή ή έχετε οποιαδήποτε αμφιβολία, μπορείτε να επικοινωνήσετε με το τοπικό Κέντρο εξυπηρέτησης πελατών.

Εάν δεν υπάρχει Κέντρο εξυπηρέτησης πελατών κοντά στην τοποθεσία σας, μπορείτε να επικοινωνήσετε με τον τοπικό αντιπρόσωπο.



Αυτό το σύμβολο σημαίνει ότι σε περίπτωση που επιθυμείτε να απορρίψετε το προϊόν μόλις τελειώσει η διάρκεια ζωής του, μεταφέρετέ το σε εγκεκριμένο παράγοντα αποβλήτων για την επιλεκτική συλλογή αποβλήτων ηλεκτρικού και ηλεκτρονικού εξοπλισμού (ΑΗΗΕ) Αυτή η συσκευή συμμορφώνεται με την οδηγία 2014/35 / ΕΕ για τη χαμηλή τάση, την οδηγία 2014/30 / ΕΕ για την ηλεκτρομαγνητική συμβατότητα, τη οδηγία 2011/65 ΕΕ σχετικά με τους περιορισμούς της χρήσης ορισμένων επικίνδυνων

ουσιών σε ηλεκτρικό και ηλεκτρονικό εξοπλισμό και την οδηγία 2009/125/ΕΚ σχετικά με τις απαιτήσεις οικολογικού σχεδιασμού για συνδεδεμένα με την ενέργεια προϊόντα.

PRZED PIERWSZYM UŻYCIEM

Przed pierwszym użyciem urządzenia i akcesoriów upewnij się, że całe opakowanie zostało usunięte i dokładnie wyczyść części mające kontakt z żywnością.

MONTAŻ PRODUKTU

- Zamontuj pierścień uszczelniający i ostrza. (Picture 1)
- Załóż plastikową podstawę słoika zgodnie z ruchem wskazówek zegara. (Picture 2)
- Umieść plastikowy słoik na jednostce silnikowej.

INSTRUKCJA UŻYCIA

1. Pokrój owoce lub warzywa na kawałki, a następnie włóż je do słoika z odrobiną wody, przykryj pokrywką.
2. Umieść plastikowy słoik na jednostce silnikowej i upewnij się, że plastikowy słoik jest prawidłowo zmontowany.
3. Podłącz urządzenie i przekręć pokrętło prędkości do żądanej prędkości, prędkość "1" dla niskiej prędkości, prędkość "2" dla wysokiej prędkości, "P" dla funkcji impulsowej.
4. Obróć pokrętło prędkości do prędkości 0, odłącz urządzenie i poczekaj, aż ostrza całkowicie się zatrzymają.
5. Jeśli słoik zostanie podniesiony podczas użytkowania, blender przestanie działać. A jeśli chcesz ponownie uruchomić, najpierw przekręć pokrętło prędkości na "0", a następnie wybierz żądany tryb

MIESZANIE ZA POMOCĄ PRZYCISKU FUNKCYJNEGO

*** Funkcja pulsacyjna**

Do kruszenia lodu i krótkich, silnych momentów impulsowych.

Obróć pokrętło prędkości do prędkości "P" i przytrzymaj je przez 3 sekundy, powtarzaj operację, aż uzyskasz pożądany rezultat.

*** System ochrony bezpieczeństwa**

- Blender posiada system bezpieczeństwa. Zatrzyma proces automatycznie, gdy silnik się przegrzeje. Jeśli blender zatrzyma się, wyłącz i odłącz urządzenie od zasilania i pozwól mu ostygnąć przez co najmniej 20 minut.

Nuta:

- Pokrój jedzenie na kawałki o długości 2 lub 3 cm.
- Nie przekraczaj maksymalnej pojemności.
- Połóż rękę na górnej części pokrywy, aby zabezpieczyć urządzenie podczas pracy.
- Nie miksuj suchych składników.
- Nie używaj urządzenia dłużej niż 1 minutę. Ostudź urządzenie do temperatury pokojowej przed ponownym włączeniem.

OGÓLNE

Aby uzyskać lepsze wyniki: upewnij się, że ilość składników całkowicie zakrywa ostrze podczas siekania pokarmów stałych.

PIELĘGNACJA I CZYSZCZENIE

- Przed czyszczeniem odłącz urządzenie.

- Wyjmij słoik z korpusu silnika.
- Opróżnianie słoika.
- Poluzuj pierścień mocujący i zdejmij pierścień uszczelniający z ostrzy.
- Umyj wszystkie części wodą z detergentem.
- Wysuszyć wszystkie części przed ich montażem i przechowywaniem.
- Przechowuj urządzenie w suchym, dobrze wentylowanym miejscu, bez wilgoci.

Ostrzeżenie:

- Krawędzie tnące są ostre, należy zachować ostrożność podczas czyszczenia zespołu ostrzy.
- Nie zanurzaj urządzenia i przewodu zasilającego w wodzie lub innych płynach ani nie myj ich w zmywarce.
- Do mycia urządzenia nie używaj żadnych ściernych ani gorących środków czyszczących.

! OSTROŻNOŚĆ:

Uwaga: Urządzenie zabezpieczające kontrolę temperatury. Gdy użytkowanie jest nienormalne, regulator temperatury automatycznie się odłączy, aby zachować bezpieczeństwo. Musisz odłączyć zasilanie i cierpliwie odczekać godzinę przed dalszym korzystaniem z urządzenia.

! OSTROŻNOŚĆ:

Maksymalny czas przetwarzania nie powinien przekraczać 1 minuty ciągłego użytkowania. Aby osiągnąć krótszy czas przetwarzania, używaj urządzenia z impulsami i pośrednimi 5-sekundowymi przerwami.

! OSTROŻNOŚĆ:

NIE UŻYWAJ URZĄDZENIA, GDY JEST PUSTE.

! OSTROŻNOŚĆ:

NIE WKŁADAJ GORĄCYCH SKŁADNIKÓW DO MISKI. PRZED PRZYGOTOWANIEM POSIŁKU POZOSTAW JEDZENIE DO OSTYGNIECIA NA KILKA MINUT.

! OSTROŻNOŚĆ:

Zanim zjesz lub podasz zmiksowaną żywność, zawsze sprawdź, czy nie ma składników, które mogły nie zostać odpowiednio zmiksowane.

GWARANCJA I USŁUGI

Jeśli potrzebujesz usług lub naprawy lub masz jakiegokolwiek wątpliwości, możesz skontaktować się z lokalnym Centrum Obsługi Klienta.

Jeśli w pobliżu Twojej lokalizacji nie ma Centrum Obsługi Klienta, możesz skontaktować się z lokalnym sprzedawcą.



Ten symbol oznacza, że jeśli chcesz zutylizować produkt po zakończeniu jego okresu użytkowania, zanieś go do autoryzowanego punktu ds.

odpadów w celu selektywnej zbiórki zużytego sprzętu elektrycznego i elektronicznego (WEEE) To urządzenie jest zgodne z dyrektywą

2014/35/UE w sprawie niskiego napięcia, dyrektywą 2014/30/UE w sprawie kompatybilności elektromagnetycznej, dyrektywą 2011/65/UE w

sprawie ograniczeń stosowania niektórych niebezpiecznych substancji w sprzęcie elektrycznym i elektronicznym oraz dyrektywą 2009/125/WE w sprawie wymogów dotyczących ekoprojektu dla produktów związanych z energią.

PRED PRVÝM POUŽITÍM

Pred prvým použitím spotrebiča a príslušenstva sa uistite, že boli odstránené všetky obaly, a dôkladne vyčistite časti, ktoré prichádzajú do styku s potravinami.

MONTÁŽ PRODUKTU

- Zostavte tesniaci krúžok a čepele. (Picture 1)
- Nasadte plastový podstavec nádoby v smere hodinových ručičiek. (Picture 2)
- Umiestnite plastovú nádobu na motorovú jednotku.

INŠTRUKCIE NA POUŽÍVANIE

1. Nakrájajte ovocie alebo zeleninu na kúsky, potom ich vložte do nádoby s trochou vody a položte na ňu veko.
2. Položte plastovú nádobu na motorovú jednotku a uistite sa, že plastová nádoba je správne zmontovaná.
3. Zapojte spotrebič a otočte gombíkom rýchlosti, na ktorú rýchlosť potrebujete, rýchlosť "1" pre nízku rýchlosť, rýchlosť "2" pre vysokú rýchlosť, "P" pre pulznú funkciu.
4. Otočte gombík rýchlosti na rýchlosť 0, odpojte spotrebič a počkajte, kým sa čepele úplne nezastavia.
5. Ak sa nádoba počas používania zdvihne, mixér prestane fungovať. A ak chcete reštartovať, najskôr otočte gombík rýchlosti na "0" a potom vyberte požadovaný režim

SPLYNUTIE S FUNKČNÝM TLAČIDLOM

***Pulzná funkcia**

Pre drvenie ľadu a krátke, silné impulzné momenty.

Otočte gombík rýchlosti na rýchlosť "P" a podržte ho 3 sekundy, opakujte operáciu, kým nedosiahnete požadovaný výsledok.

***Bezpečnostný ochranný systém**

- Mixér má bezpečnostný ochranný systém. Po prehriatí motora automaticky zastaví proces. Ak sa mixér zastaví, vypnite a odpojte spotrebič od napájania a nechajte ho vychladnúť najmenej 20 minút.

Nota:

- Predrežte jedlo na kúsky 2 alebo 3 cm.
- Neprekračujte maximálnu kapacitu.
- Položte ruku na hornú časť veka, aby ste zaistili spotrebič, keď je funkčný.
- Nemiešajte suché prísady.
- Nepoužívajte prístroj dlhšie ako 1 minútu. Pred opätovným zapnutím prístroj ochladzujte na izbovú teplotu.

VŠEOBECNÉ

Pre lepšie výsledky: uistite sa, že množstvo prísad úplne pokrýva čepeľ pri krájaní pevnej stravy.

STAROSTLIVOSŤ A ČISTENIE

- Pred čistením odpojte spotrebič.
- Vyberte nádobu z tela motora.

- Vyprázdenie nádoby.
- Uvoľníte upevňovací krúžok a odstráňte tesniaci krúžok z čepelí.
- Všetky časti umyte vodou a saponátom.
- Všetky diely pred montážou a skladovaním vysušte.
- Prístroj skladujte na suchom, dobre vetranom mieste bez vlhkosti.

Varovanie:

- Rezné hrany sú ostré, pri čistení jednotky kotúča budte opatrní.
- Neponárajte prístroj a napájací kábel do vody alebo iných tekutín ani ich neumývajte v umývačke riadu.
- Na umývanie spotrebiča nepoužívajte žiadne abrazívne ani horúce čistiace prostriedky.



OPATRNOŠŤ:

Poznámka: Bezpečnostné ochranné zariadenie na reguláciu teploty. Ak je použitie abnormálne, regulácia teploty sa automaticky odpojí, aby sa zachovala bezpečnosť. Pred ďalším používaním zariadenia musíte odpojiť napájanie a trpezlivo čakať hodinu.



OPATRNOŠŤ:

Maximálny čas spracovania by nemal presiahnuť 1 minútu nepretržitého používania. Aby ste dosiahli nižšie ako časy spracovania, používajte prístroj s impulzmi a strednými 5-sekundovými prestávkami.



OPATRNOŠŤ:

NEPOUŽÍVAJTE JEDNOTKU, KEĎ JE PRÁZDNA.



OPATRNOŠŤ:

DO MISKY NEDÁVAJTE HORÚCE PRÍSADY. PRED PRÍPRAVOU JEDLA NECHAJTE JEDLO NIEKOLKO MINÚT VYCHLADNÚŤ.



OPATRNOŠŤ:

Pred jedlom alebo podávaním zmiešaných jedál vždy skontrolujte, či nie sú ingrediencie, ktoré neboli vhodne rozmixované.

ZÁRUKA A SLUŽBY

Ak požadujete servis alebo opravu, alebo máte akékoľvek pochybnosti, môžete komunikovať s miestnym zákaznickým centrom.

Ak sa v blízkosti vašej prevádzky nenachádza zákaznické centrum, môžete komunikovať s miestnym predajcom.



Tento symbol znamená, že v prípade, že chcete výrobok zlikvidovať po skončení jeho životnosti, odneste ho k autorizovanému zástupcovi na nakladanie s odpadmi na selektívny zber odpadu z elektrických a elektronických zariadení (OEEZ) Toto zariadenie je v súlade so smernicou 2014/35 / EÚ o nízkom napätí, smernicou 2014/30 / EÚ o elektromagnetickej kompatibilite, smernicou 2011/65/EÚ o obmedzení

používania určitých nebezpečných látok v elektrických a elektronických zariadeniach a smernicou 2009/125/ES o požiadavkách na ekodizajn výrobkov súvisiacich s energiou.

ÎNAINTE DE PRIMA UTILIZARE

Înainte de a utiliza aparatul și accesoriile pentru prima dată, asigurați-vă că toate ambalajele au fost îndepărtate și curățați temeinic toate părțile care vin în contact cu alimentele.

ASAMBLAREA PRODUSULUI

- Asamblați inelul de etanșare și lamele. (Picture 1)
- Așezați baza borcanului de plastic în sensul acelor de ceasornic. (Picture 2)
- Așezați borcanul de plastic în unitatea motorului.

INSTRUCIUNI DE FOLOSIRE

1. Tăiați fructele sau legumele în bucăți, apoi puneți-le în borcan cu puțină apă și acoperiți.
2. Așezați borcanul de plastic pe unitatea motorului și asigurați-vă că borcanul de plastic este asamblat corect.
3. Conectați aparatul și rotiți butonul de viteză la viteza de care aveți nevoie, viteza "1" pentru viteză mică, viteza "2" pentru viteză mare, "P" pentru funcția de impuls.
4. Rotiți butonul de viteză la viteza 0, deconectați aparatul și așteptați până când lamele se opresc complet.
5. Dacă borcanul se ridică în timpul utilizării, blenderul nu va mai funcționa. Și dacă doriți să reporniți, mai întâi rotiți butonul de viteză la "0" și apoi selectați modul dorit

AMESTECAREA CU BUTONUL FUNCȚIE

*** Funcția puls**

Pentru zdrobirea gheții și momente scurte și puternice de impuls.

Rotiți butonul de viteză la viteza "P" și țineți-l apăsat timp de 3 secunde, repetați până când obțineți rezultatul dorit.

*** Sistem de protecție a siguranței**

- Blenderul are un sistem de protecție a siguranței. Acesta va opri automat procesul atunci când motorul se supraîncălzește. Dacă blenderul se oprește, opriți și deconectați aparatul de la sursa de alimentare și lăsați-l să se răcească timp de cel puțin 20 de minute.

Notă:

- Pre-tăiați alimentele în bucăți de 2 sau 3 cm.
- Nu depășiți capacitatea maximă.
- Puneți mâna pe partea superioară a capacului pentru a fixa aparatul atunci când acesta este în funcțiune.
- Nu amestecați ingredientele uscate.
- Nu utilizați aparatul mai mult de 1 minut. Răciți aparatul la temperatura camerei înainte de a-l reporni.

GENERAL

Pentru cele mai bune rezultate: Asigurați-vă că cantitatea de ingrediente acoperă complet lama în timp ce tăiați alimentele solide.

ÎNGRIJIRE & CURĂȚENIE

- Înainte de curățare, deconectați aparatul.

- Scoateți flaconul din corpul motorului.
- Golirea flaconului.
- Slăbiți inelul de fixare și scoateți inelul de etanșare de pe lame.
- Spălați toate piesele cu apă și detergent.
- Uscați toate piesele înainte de asamblare și depozitare.
- Depozitați dispozitivul într-un loc uscat, bine ventilat, fără umiditate.

Avertisment:

- Marginile de tăiere sunt ascuțite, aveți grijă când curățați unitatea lamei.
- Nu îmbinați aparatul sau cablul de alimentare în apă sau alte lichide și nu le spălați în mașina de spălat vase.
- Nu utilizați produse abrazive sau de curățare la cald pentru a spăla aparatul.

! PRUDENȚĂ:

Notă: Dispozitiv de protecție de siguranță pentru controlul temperaturii. Când utilizarea este anormală, controlul temperaturii se va opri automat pentru a menține siguranța. Trebuie să deconectați alimentarea și să așteptați cu răbdare o oră înainte de a continua să utilizați aparatul.

! PRUDENȚĂ:

Timpul maxim de procesare nu trebuie să depășească 1 minut de utilizare continuă. Pentru a obține timpi de procesare insuficientă, utilizați dispozitivul cu impulsuri intermediare și pauze de 5 secunde.

! PRUDENȚĂ:

NU OPERAȚI UNITATEA CÂND ESTE GOALĂ.

! PRUDENȚĂ:

NU PUNEȚI INGREDIENTE FIERBINȚI ÎN CASTRON. ÎNAINTE DE PREPARAREA ALIMENTELOR, LĂSAȚI ALIMENTELE SĂ SE RĂCEASCĂ CÂTEVA MINUTE.

! PRUDENȚĂ:

Înainte de a mânca sau de a servi alimente amestecate, verificați întotdeauna ingredientele care nu au fost amestecate corespunzător.

GARANȚIE & SERVICII

Dacă aveți nevoie de servicii sau reparații sau aveți întrebări, puteți contacta Centrul local de servicii pentru clienți.

Dacă nu există un centru de asistență pentru clienți în apropierea locației dvs., puteți contacta distribuitorul local.



Acest simbol înseamnă că, în cazul în care doriți să eliminați produsul după încheierea duratei sale de viață utilă, duceți-l la un agent deșeu autorizat pentru colectarea separată a deșeurilor de echipamente electrice și electronice (DEEE). Acest aparat respectă Directiva 2014/35/UE privind joasa tensiune, Directiva 2014/30/UE privind compatibilitatea electromagnetică, Directiva 2011/65/UE privind restricțiile de utilizare a anumitor substanțe periculoase în echipamentele electrice și electronice și Directiva 2009/125/CE privind cerințele în materie de proiectare ecologică aplicabile produselor cu impact energetic.

AZ ELSŐ HASZNÁLAT ELŐTT

Mielőtt először használná a készüléket és a tartozékokat, győződjön meg arról, hogy az összes csomagolást eltávolították, és alaposan tisztítsa meg az élelmiszerrel érintkező részeket.

TERMÉK ÖSSZESZERELÉS

- Szerelje össze a tömítőgyűrűt és a pengéket. (Picture 1)
- Fordítsa a műanyag edény alját az óramutató járásával megegyezően. (Picture 2)
- Helyezze a műanyag edényt a motoregységre.

HASZNÁLATI UTASÍTÁS

1. Vágjuk a gyümölcsöket vagy zöldségeket darabokra, majd tegyük őket az üvegedénybe egy kis vízzel, tegyük rá a fedelet.
2. Helyezze a műanyag edényt a motoregységre, és ellenőrizze, hogy a műanyag edény megfelelően van-e összeszerelve.
3. Csatlakoztassa a készüléket, és forgassa el a sebességgombot, amelyre szüksége van, "1" sebesség alacsony sebességhez, "2" sebesség nagy sebességhez, "P" impulzusfunkcióhoz.
4. Forgassa el a sebességgombot 0 sebességre, húzza ki a készüléket a konnektorból, és várja meg, amíg a pengék teljesen leállnak.
5. Ha az üveget használat közben felveszi, a turmixgép leáll. És ha újra akarja indítani, először forgassa a sebességgombot "0" -ra, majd válassza ki a kívánt módot

KEVERÉS FUNKCIÓGOMBBAL

***Impulzus funkció**

A jégzúzáshoz és a rövid, erőteljes impulzuspillanatokhoz.

Forgassa el a sebességgombot "P" sebességre, és tartsa lenyomva 3 másodpercig, ismétlje meg a műveletet, amíg el nem éri a kívánt eredményt.

***Biztonsági védelmi rendszer**

- A turmixgép biztonsági védelmi rendszerrel rendelkezik. A motor túlmelegedése esetén automatikusan leállítja a folyamatot. Ha a turmixgép leáll, kapcsolja ki és húzza ki a készüléket a tápegységből, és hagyja lehűlni legalább 20 percig.

Jegyzet:

- Előzetesen vágja az ételt 2 vagy 3 cm-es darabokra.
- Ne lépje túl a maximális kapacitást.
- Helyezze a kezét a fedél tetejére, hogy működés közben rögzítse a készüléket.
- Ne keverje össze a száraz összetevőket.
- Ne használja a készüléket 1 percnél tovább. Hűtse le a készüléket szobahőmérsékletre, mielőtt újra bekapcsolná.

ÁLTALÁNOS

A jobb eredmény érdekében: kérjük, győződjön meg arról, hogy az összetevők mennyisége teljesen lefedi a pengét, miközben szilárd ételeket aprít.

ÁPOLÁS ÉS TISZTÍTÁS

- Tisztítás előtt húzza ki a készüléket a konnektorból.
- Távolítsa el az üveget a motortestből.
- Az üveg kiürítése.
- Lazítsa meg a rögzítőgyűrűt, és távolítsa el a tömítőgyűrűt a pengékről.
- Mossa le az összes alkatrészt vízzel és mosószerrel.
- Szárítsa meg az összes alkatrészt összeszerelés és tárolás előtt.
- Tárolja a készüléket száraz, jól szellőző, nedvességmentes helyen.

Figyelmeztetés:

- A vágóélek élesek, legyen óvatos a pengeegység tisztításakor.
- Ne merítse a készüléket és a tápkábelt vízbe vagy más folyadékba, és ne mossa mosogatógépben.
- Ne használjon súroló- vagy forró tisztítószer a készülék mosásához.



FIGYELMEZTET:

Megjegyzés: Hőmérséklet-szabályozó biztonsági védőberendezés. Ha a használat rendellenes, a hőmérséklet-szabályozás automatikusan kikapcsol a biztonság fenntartása érdekében. Húzza ki a tápkábelt, és várjon türelmesen egy órát, mielőtt folytatná a gép használatát.



FIGYELMEZTET:

A feldolgozás maximális ideje nem haladhatja meg az 1 perces folyamatos használatot. A feldolgozási idő csökkentése érdekében használja a készüléket impulzusokkal és közbenső 5 másodperces szünetekkel.



FIGYELMEZTET:

NE MŰKÖDTESSÉ A KÉSZÜLÉKET, HA ÜRES.



FIGYELMEZTET:

NE TEGYEN FORRÓ ÖSSZETEVŐKET A TÁLBA. AZ ÉTEL ELKÉSZÍTÉSE ELŐTT HAGYJA AZ ÉTELT NÉHÁNY PERCIG LEHŰLNI.



FIGYELMEZTET:

Mielőtt kevert ételeket fogyasztana vagy szolgálna fel, kérjük, mindig ellenőrizze, hogy vannak-e olyan összetevők, amelyeket esetleg nem megfelelően keverték össze.

GARANCIA ÉS SZOLGÁLTATÁSOK

Ha szervizre vagy javításra van szüksége, vagy kétségei vannak, kapcsolatba léphet a helyi Ügyfélközponttal.

Ha nincs Ügyfélközpont a közelben, kommunikálhat a helyi kereskedővel.



Ez a szimbólum azt jelenti, hogy ha a terméket élettartamának lejártá után ártalmatlanítani kívánja, vigye el egy engedélyezett hulladékgyűnkhöz az elektromos és elektronikus berendezések hulladékainak szelektív gyűjtésére. Ez a készülék megfelel az egyes veszélyes anyagok elektromos és elektronikus berendezésekben való alkalmazásának korlátozásáról szóló 2014/35/EU irányelvnek, az

elektromágneses összeférhetőségről szóló 2014/30/EU irányelvnek, az egyes veszélyes anyagok elektromos és elektronikus berendezésekben való alkalmazásának korlátozásáról szóló 2011/65/EU irányelvnek és a 2009/125/EK irányelvnek az energiával kapcsolatos termékek környezetbarát tervezésére vonatkozó követelményekről.

PRE PRVE UPOTREBE

Pre nego što prvi put upotrebite aparat i pribor, uverite se da je sva ambalaža uklonjena, i temeljno očistite delove koji dolaze u kontakt sa hranom.

SKLOP PROIZVODA

- Sastavite prsten za zaptivanje i sečiva. (Picture 1)
- Stavite plastičnu podlogu za teglu u smeru kazaljke na satu. (Picture 2)
- Stavite plastičnu teglu na motornu jedinicu.

UPUTSTVO ZA UPOTREBU

1. Voće ili povrće isecite na komade, a zatim ih stavite u teglu sa malo vode stavite poklopac.
2. Stavite plastičnu teglu na motornu jedinicu, i uverite se da je plastična tegla pravilno sklopljena.
3. Priključite aparat i okrenite brzinsku kvaku na koju vam je potrebnu brzinu, Brzina "1" za malu brzinu, brzina "2" za veliku brzinu, "P" za pulsnu funkciju.
4. Rotirajte kvaku brzine na brzinu 0, isključite aparat i sačekajte dok sečiva potpuno ne zaustave.
5. Ako se tegla pokupi tokom upotrebe, blender će prestati da radi. A ako želite da se ponovo pokrenete, prvo okrenite kvaku brzine na "0", a zatim izaberite željeni režim

DUGME "BLENDING WITH FUNCTION"

***Pulsna funkcija**

Za razbijanje leda i kratke, snažne impulsne trenutke.

Rotirajte kvaku brzine da biste ubrzali "P" i držali je 3 sekunde, ponavljajte operaciju dok ne dobijete željeni rezultat.

***Sistem zaštite bezbednosti**

- Blender ima sistem zaštite bezbednosti. Automatski će zaustaviti proces kada se motor pregreje. Ako blender stane, isključite i isključite aparat iz napajanja, i ostavite da se ohladi najmanje 20 minuta.

Nota:

- Prethodno isecite hranu na komade od 2 ili 3 cm.
- Nemojte prekoračiti maksimalni kapacitet.
- Stavite ruku na vrh poklopca da biste obezbedili aparat kada je u funkciji.
- Nemojte mešati suve sastojke.
- Nemojte koristiti aparat duže od 1 minut. Ohladite aparat na sobnu temperaturu pre nego što ga ponovo uključite.

OPŠTE

Za bolje rezultate: molimo vas da se uverite da količina sastojaka u potpunosti prekriva sečivo dok secka čvrstu hranu.

NEGA I ČIŠĆENJE

- Pre čišćenja isključite aparat.
- Uklonite teglu sa motornog tela.
- Pražnjenje tegle.

- Olabavite prsten za popravku i uklonite prsten za zaptivač sa sečiva.
- Sve delove operite vodom i deterdžentom.
- Osušite sve delove pre njihovog sklopa i skladištenja.
- Uređaj uskladištite na suvo, dobro provetreno mesto bez vlažnosti.

Upozorenje:

- Ivce sečenja su oštre, budite oprezni kada čistite jedinicu sečiva.
- Nemojte uroniti aparat i kabl za napajanje u vodu ili drugu tečnost ili ih oprati u mašini za pranje sudova.
- Nemojte koristiti nikakve abrazivne ili vruće agense za čišćenje da biste oprali aparat.



OPREZ:

Napomena: Uređaj za zaštitu bezbednosti kontrole temperature. Kada je upotreba nenormalna, kontrola temperature će automatski prekinuti vezu da bi se održala bezbednost. Potrebno je da isključite struju i strpljivo sačekate sat vremena pre nego što nastavite da koristite mašinu.



OPREZ:

Maksimalno vreme obrade ne bi trebalo da prelazi 1 minut neprekidne upotrebe. Da biste postigli ispod vremena obrade, koristite aparat sa pulsom i srednjom pauzom od 5 sekundi.



OPREZ:

NEMOJTE UPRAVLJATI JEDINICOM KADA JE PRAZNA.



OPREZ:

NE STAVLJAJTE VRUĆE SASTOJKE U ČINIJU. PRE PRIPREME HRANE DOZVOLITE HRANI DA SE OHLADI NEKOLIKO MINUTA.



OPREZ:

Pre nego što jedete ili servirate mešanu hranu, molimo vas da uvek proverite da li postoje sastojci koji možda nisu adekvatno izblendirani.

GARANCIJA I USLUGE

Ako vam je potrebna usluga ili popravka ili imate bilo kakvu sumnju, možete da komunicirate sa lokalnim korisničkim centrom.

Ako u blizini lokacije ne postoji Centar za klijente, možete da komunicirate sa lokalnim dilerom.



Ovaj simbol znači da u slučaju da želite da odložite proizvod kada se njegov radni vek završi, odnesite ga ovlašćenom otpadnom agensu za selektivno prikupljanje otpadne električne i elektronske opreme (WEEE)

Ovaj aparat je u skladu sa Direktivom 2014/35/ EU na niskom naponu, Direktiva 2014/30/EU o elektromagnetnom kompatibilnosti, Direktiva 2011/65 EU o ograničenjima upotrebe određenih opasnih materija u električnoj i elektronskoj opremi i Direktivi 2009/125/EC na ecodesign zahtevima za energetske proizvode.

İLK KULLANIMDAN ÖNCE

Cihazı ve aksesuarları ilk kez kullanmadan önce tüm ambalajlarının çıkarıldığından emin olun ve gıda ile temas eden parçaları iyice temizleyin.

ÜRÜN MONTAJI

- Sızdırmazlık halkasını ve bıçakları monte edin. (Picture 1)
- Plastik kavanoz tabanını saat yönünde yerleştirin. (Picture 2)
- Plastik kavanozu motor ünitesine yerleştirin.

KULLANIM TALİMATI

1. Meyveleri veya sebzeleri parçalara ayırın, ardından biraz su ile kavanoza koyun, kapağını kapatın.
2. Plastik kavanozu motor ünitesine yerleştirin ve plastik kavanozun doğru şekilde monte edildiğinden emin olun.
3. Cihazı prize takın ve hız düğmesini ihtiyacınız olan hıza çevirin, Hız "1" düşük hız için, hız "2" yüksek hız için, "P" darbe fonksiyonu için.
4. Hız düğmesini 0 hızına çevirin, cihazın fişini çekin ve bıçaklar tamamen durana kadar bekleyin.
5. Kavanoz kullanım sırasında alınırsa, blender çalışmayı durduracaktır. Ve yeniden başlatmak isterseniz, önce hız düğmesini "0" konumuna çevirin, ardından istediğiniz modu seçin

İŞLEV DÜĞMESİ İLE KARIŞTIRMA

*** Darbe fonksiyonu**

Buz kırma ve kısa, güçlü dürtü anları için.

Hız düğmesini "P" hızına çevirin ve 3 saniye basılı tutun, istediğiniz sonucu elde edene kadar işlemi tekrarlayın.

*** Güvenlik koruma sistemi**

- Blender bir güvenlik koruma sistemine sahiptir. Motor aşırı ısındığında işlemi otomatik olarak durduracaktır. Blender durursa, cihazı kapatın ve güç kaynağından çıkarın ve en az 20 dakika soğumaya bırakın.

Not:

- Yiyecekleri 2 veya 3 cm'lik parçalar halinde önceden kesin.
- Maksimum kapasiteyi aşmayın.
- Cihazı çalışırken sabitlemek için elinizi kapağın üstüne koyun.
- Kuru malzemeleri karıştırmayın.
- Cihazı 1 dakikadan fazla kullanmayınız. Cihazı tekrar çalıştırmadan önce oda sıcaklığına soğutun.

GENEL

Daha iyi sonuçlar için: Katı yiyecekleri doğrarken lütfen malzeme miktarının bıçağı tamamen kapladığından emin olun.

BAKIM VE TEMİZLİK

- Temizlemeden önce cihazın fişini prizden çekin.
- Kavanozu motor gövdesinden çıkarın.
- Kavanozun boşaltılması.

- Sabitleme halkasını gevşetin ve sızdırmazlık halkasını bıçaklardan çıkarın.
- Tüm parçaları su ve deterjanla yıkayın.
- Montajdan ve depolamadan önce tüm parçaları kurutun.
- Cihazı kuru, iyi havalandırılan, nemsiz bir yerde saklayın.

Uyarı:

- Kesici kenarlar keskindir, bıçak ünitesini temizlerken dikkatli olun.
- Cihazı ve elektrik kablosunu suya veya diğer sıvılara batırmayın veya bulaşık makinesinde yıkamayın.
- Cihazı yıkamak için aşındırıcı veya sıcak temizlik maddeleri kullanmayın.



DİKKAT:

Not: Sıcaklık kontrolü güvenlik koruma cihazı. Kullanım anormal olduğunda, güvenliği sağlamak için sıcaklık kontrolü otomatik olarak kesilecektir. Makineyi kullanmaya devam etmeden önce gücü prizden çekmeniz ve bir saat sabırla beklemeniz gerekir.



DİKKAT:

Maksimum işlem süresi sürekli kullanımda 1 dakikayı geçmemelidir. Aşağıdaki işlem sürelerini elde etmek için cihazı darbeli ve ara 5 saniyelik duraklamalarla kullanın.



DİKKAT:

ÜNİTEYİ BOŞKEN ÇALIŞTIRMAYIN.



DİKKAT:

KASEYE SICAK MALZEMELER KOYMAYIN. YEMEK HAZIRLAMADAN ÖNCE, YIYECEKLERİN BİRKAÇ DAKİKA SOĞUMASINI BEKLEYİN.



DİKKAT:

Harmanlanmış yiyecekleri yemeden veya servis etmeden önce, lütfen her zaman yeterince karıştırılmamış olabilecek malzemeleri kontrol edin.

GARANTİ VE HİZMETLER

Servise veya onarıma ihtiyacınız varsa veya herhangi bir şüphenez varsa, yerel Müşteri Merkezi ile iletişime geçebilirsiniz.

Bulduğunuz yere yakın bir Müşteri Merkezi yoksa, yerel bayinizle iletişim kurabilirsiniz.



Bu sembol, ürünü kullanım ömrü sona erdikten sonra atmak istemeniz durumunda, atık elektrikli ve elektronik ekipmanın (WEEE) seçici olarak toplanması için yetkili bir atık acentesine götüreceğiniz anlamına gelir.

Bu cihaz, Düşük Voltaj ile ilgili 2014/35/EU Direktifi, Elektromanyetik Uyumluluk ile ilgili 2014/30/EU Direktifi, elektrikli ve elektronik

ekipmanlarda belirli tehlikeli maddelerin kullanımına ilişkin kısıtlamalara

ilişkin 2011/65 EU Direktifi ve 2009/125/EC Direktifi ile uyumludur Enerji ile ilgili ürünler için eko tasarım gereklilikleri hakkında.

ПЕРЕД ПЕРВЫМ ИСПОЛЬЗОВАНИЕМ

Перед первым использованием прибора и принадлежностей убедитесь, что вся упаковка удалена, и тщательно очистите части, контактирующие с пищевыми продуктами.

СБОРКА ПРОДУКТА

- Соберите уплотнительное кольцо и лезвия. (Picture 1)
- Положите на основание пластиковой банки по часовой стрелке. (Picture 2)
- Поместите пластиковый кувшин на блок двигателя.

ИНСТРУКЦИЯ ПО ПРИМЕНЕНИЮ

- А. Нарежьте фрукты или овощи кусочками, затем положите их в банку с небольшим количеством воды, накройте крышкой.
- Б. Наденьте пластиковую банку на блок двигателя и убедитесь, что пластиковая банка собрана правильно.
- В. Подключите прибор к розетке и поверните ручку скорости на нужную вам скорость, скорость «1» для низкой скорости, скорость «2» для высокой скорости, «Р» для импульсной функции.
- Г. Поверните ручку скорости до скорости 0, отключите прибор от сети и подождите, пока лезвия полностью не остановятся.
- Д. Если банку взять в руки во время использования, блендер перестанет работать. А если вы хотите перезапустить, сначала поверните ручку скорости в положение «0», затем выберите нужный режим

СМЕШИВАНИЕ С ПОМОЩЬЮ ФУНКЦИОНАЛЬНОЙ КНОПКИ

*** Импульсная функция**

Для дробления льда и коротких, мощных импульсных моментов. Поверните ручку скорости до скорости «Р» и удерживайте ее в течение 3 секунд, повторяйте операцию, пока не получите желаемый результат.

*** Система защиты безопасности**

- Блендер имеет систему защиты безопасности. Он автоматически остановит процесс при перегреве двигателя. Если блендер остановится, выключите прибор и отключите его от источника питания и дайте ему остыть не менее 20 минут.

Заметка:

- Предварительно нарежьте продукты на кусочки по 2 или 3 см.
- Не превышайте максимальную вместимость.
- Положите руку на верхнюю часть крышки, чтобы зафиксировать прибор во время работы.
- Не смешивайте сухие ингредиенты.
- Не используйте прибор более 1 минуты. Охладите прибор до комнатной температуры, прежде чем снова включать его.

ОБЩЕЕ

Для лучшего результата: пожалуйста, убедитесь, что количество ингредиентов полностью покрывает лезвие при измельчении твердой пищи.

УХОД И ЧИСТКА

- Перед очисткой отключите прибор от сети.

- Снимите банку с корпуса двигателя.
- Опорожнение банки.
- Ослабьте фиксирующее кольцо и снимите уплотнительное кольцо с лезвий.
- Вымойте все детали водой с моющим средством.
- Высушите все детали перед их сборкой и хранением.
- Храните устройство в сухом, хорошо проветриваемом месте без влажности.

Предупреждение:

- Режущие кромки острые, будьте осторожны при очистке ножевого блока.
- Не погружайте прибор и шнур питания в воду или другие жидкости и не мойте их в посудомоечной машине.
- Не используйте абразивные или горячие чистящие средства для мытья прибора.

! ОСТОРОЖНОСТЬ:

Примечание: Защитное устройство для контроля температуры. При ненормальном использовании регулятор температуры автоматически отключается для обеспечения безопасности. Вам нужно отключить питание и терпеливо подождать в течение часа, прежде чем продолжать использовать машину.

! ОСТОРОЖНОСТЬ:

Максимальное время обработки не должно превышать 1 минуты непрерывного использования. Чтобы сократить время обработки, используйте прибор с импульсами и промежуточными 5-секундными паузами.

! ОСТОРОЖНОСТЬ:

НЕ ВКЛЮЧАЙТЕ ПУСТОЕ УСТРОЙСТВО.

! ОСТОРОЖНОСТЬ:

НЕ КЛАДИТЕ ГОРЯЧИЕ ИНГРЕДИЕНТЫ В МИСКУ. ПЕРЕД ПРИГОТОВЛЕНИЕМ ПИЦЦЫ ДАЙТЕ ПИЩЕ ОСТЫТЬ В ТЕЧЕНИЕ НЕСКОЛЬКИХ МИНУТ.

! ОСТОРОЖНОСТЬ:

Перед тем, как съесть или подать смешанную еду, всегда проверяйте ингредиенты, которые могли быть неправильно смешаны.

ГАРАНТИЯ И УСЛУГИ

Если вам требуется обслуживание или ремонт, или у вас есть какие-либо сомнения, вы можете связаться с местным Центром обслуживания клиентов. Если поблизости от вашего местоположения нет Центра обслуживания клиентов, вы можете связаться с местным дилером.



Этот символ означает, что в случае, если вы хотите утилизировать изделие по истечении срока его службы, отнесите его авторизованному агенту по утилизации отходов электрического и электронного оборудования (WEEE) Этот прибор соответствует Директиве 2014/35/ЕС о низковольтном оборудовании, Директиве 2014/30/ЕС об электромагнитной совместимости, Директиве 2011/65

ЕС об ограничениях использования определенных опасных веществ в электрическом и электронном оборудовании и Директиве 2009/125/ЕС О требованиях к экодизайну для энергетических продуктов.

aiwa[®]

SABERU 1500 ATB-1500
220-240V~ | 50-60Hz | 1500W

www.aiwaindustries.com

AIWA CO., LTD. TOKYO, JAPAN

All Pictures shown are for illustration purpose only. All Rights Reserved.

All other trademarks are property of their respective owners.

All specifications are subject to change without prior notice.

Aiwa Asia Ltd.

REV. 12.2025